

Riche
 Jaune en poudre.
 Orange.
 Hexagone au sablage.

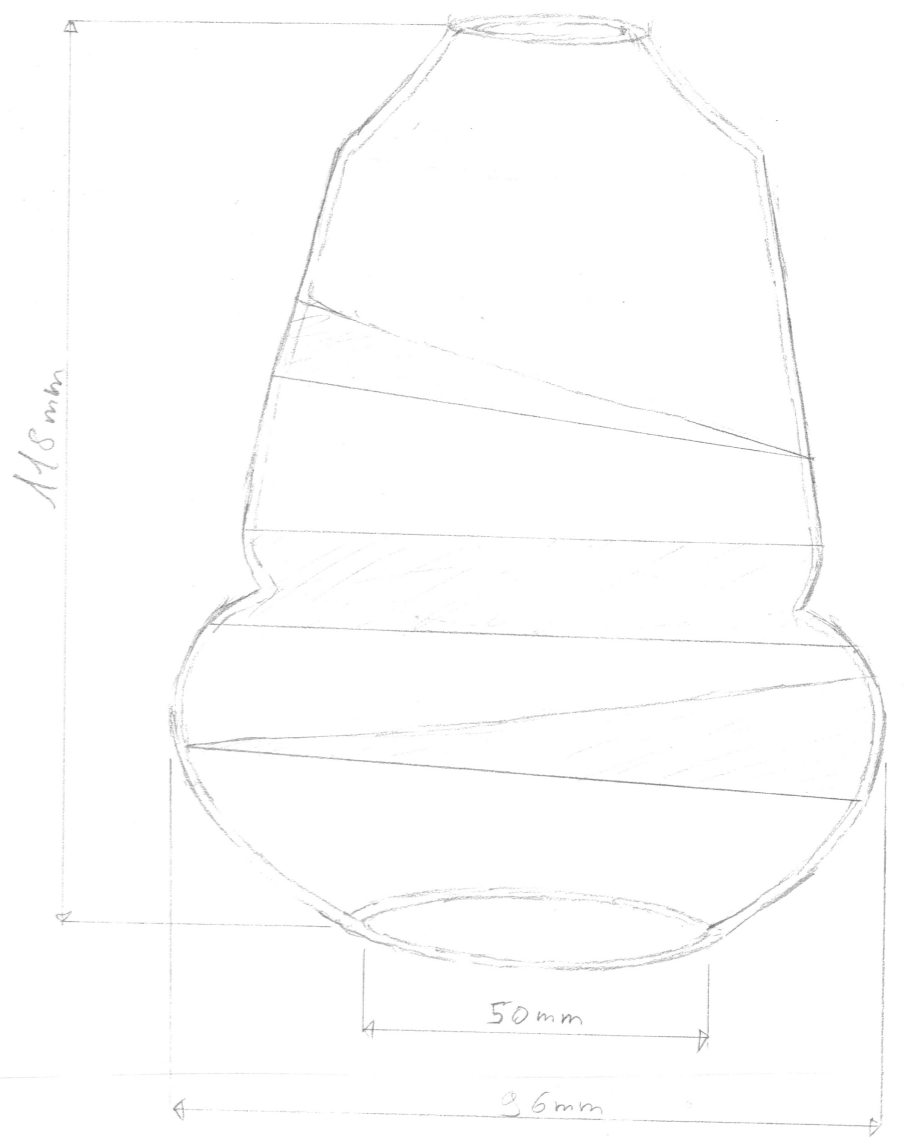

Cloches
 Petit grains de couleurs :
 bleu.
 Vert.
 Partie du bas sablé.

Tigré
 Craquelé
 Sablage tigré



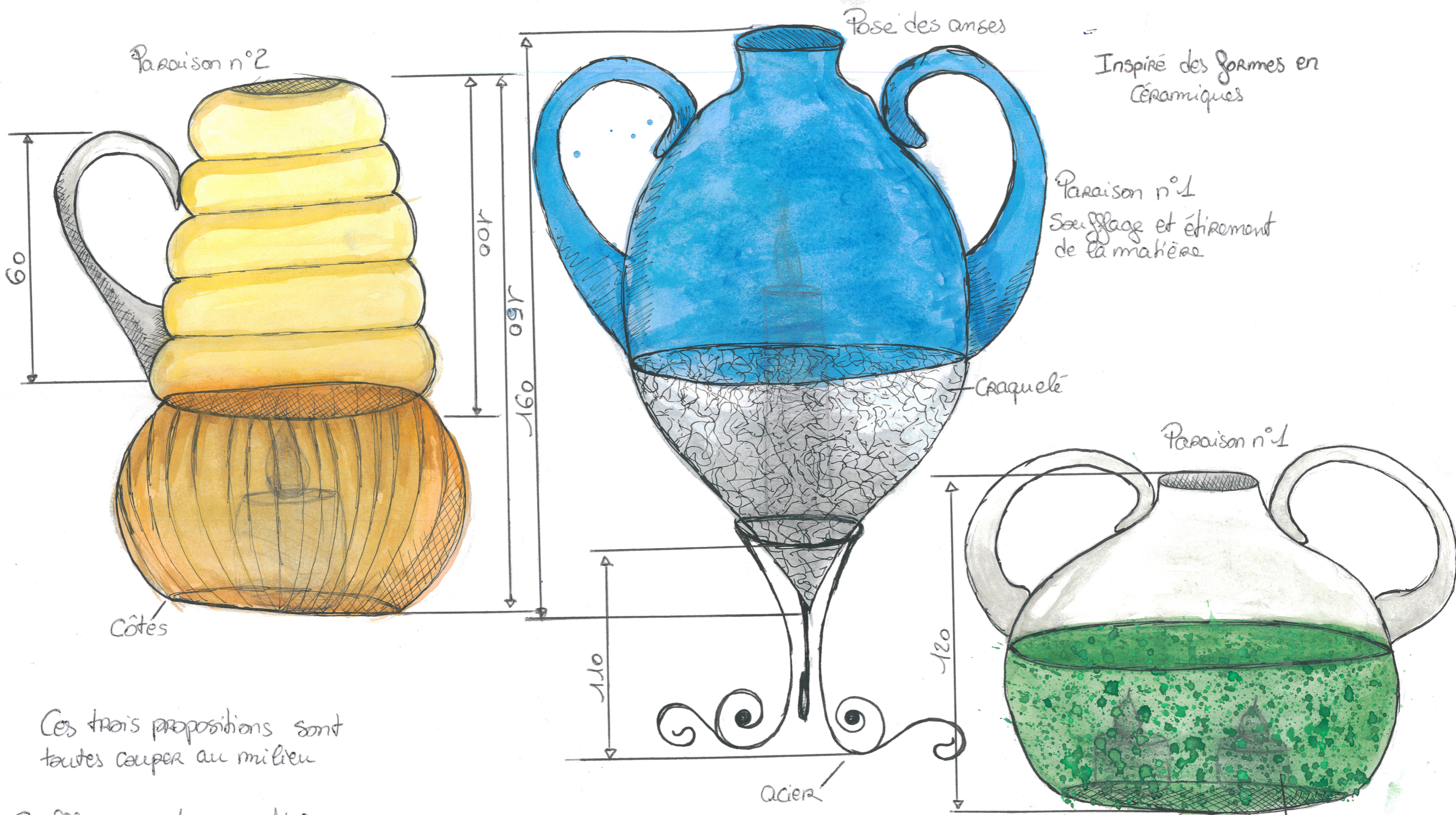

Ces trois propositions sont toutes couper au milieu

Soufflage en deux parties
 Partie du bas côtelar
 Partie du haut former à chaud.
 Pose de l'anse.

INVESTIGATION PHOTOPHORE

Soufflage au moule
 Aplatissement du fond
 Pose des anses

Proposition de photophore



100 mm

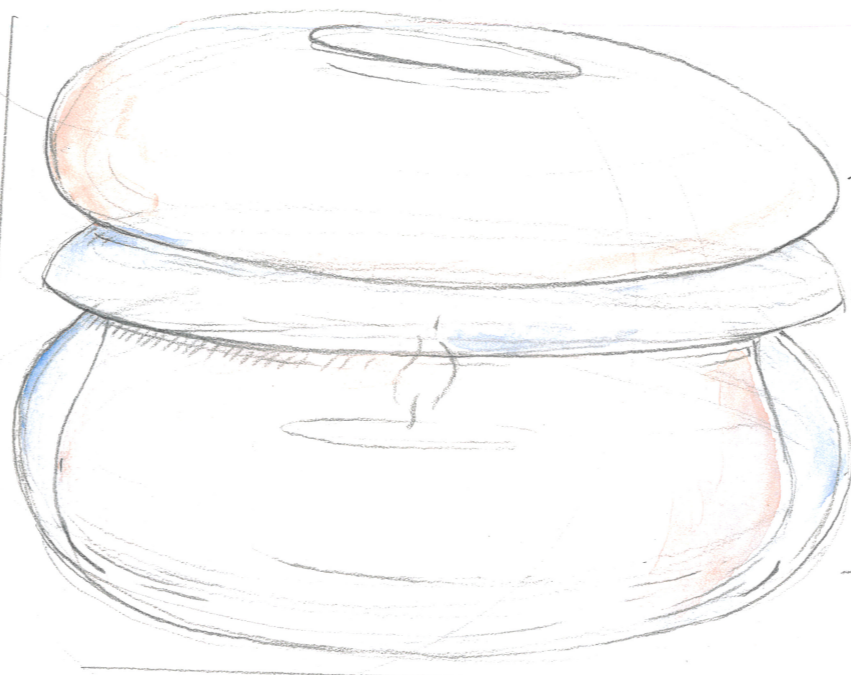

Bulle soufflée dans la
paraison moulée

déformation optique
différentes couches

96 mm

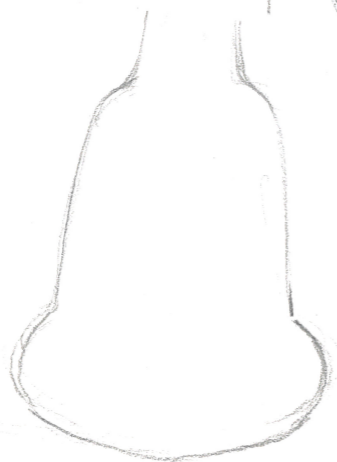

Bulle éclatée

80 mm

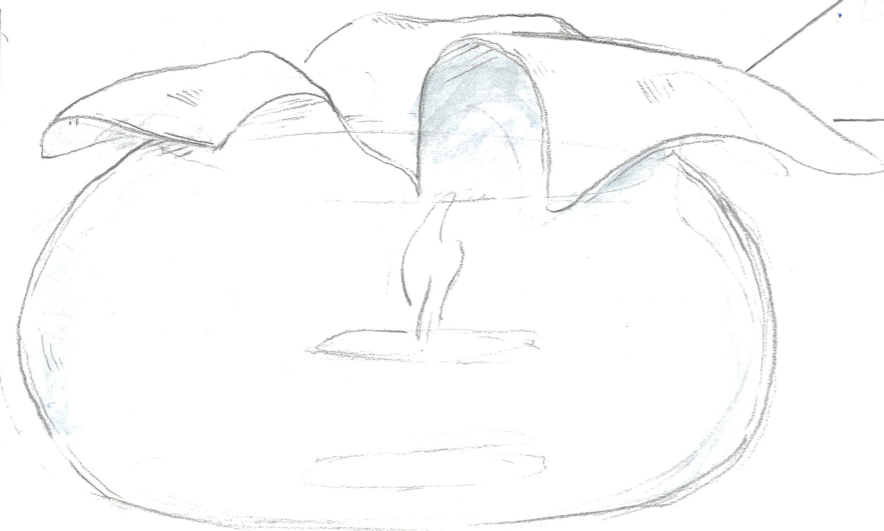

effet éclaté

paraison coupée
et pliée

épaisseur
plus fine
plus transparent

paraison
épaisse

96 mm

150 mm

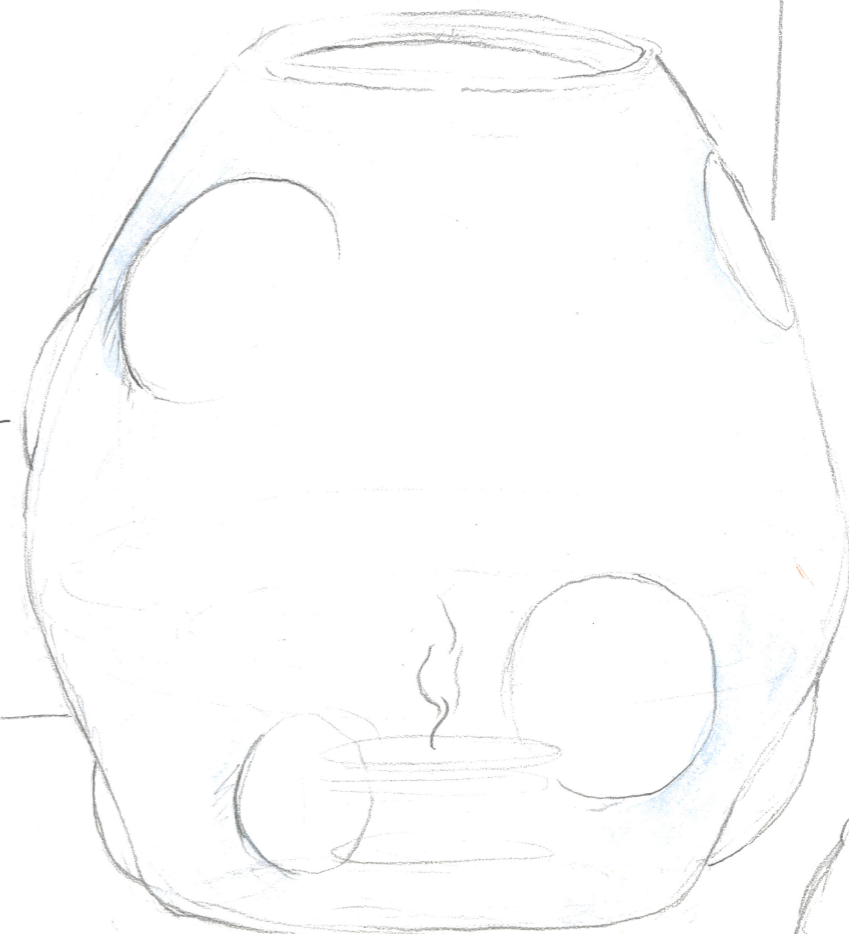

114 mm



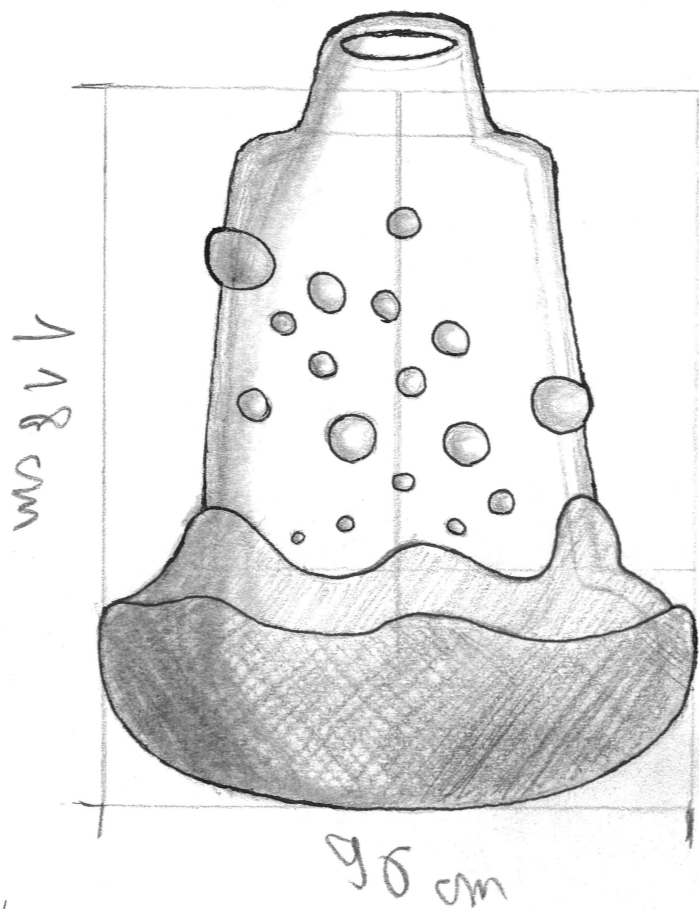

Photophore #1

"Potion"

Utilisation paraison n°2
 Soufflé moulé tourné
 double creillage
 (couleur verte + transparent)
 apports de verre vert (bulles)
 bulles translucides
 travail à froid, taille (vergues)

Photophore #3
 "Mushroom"

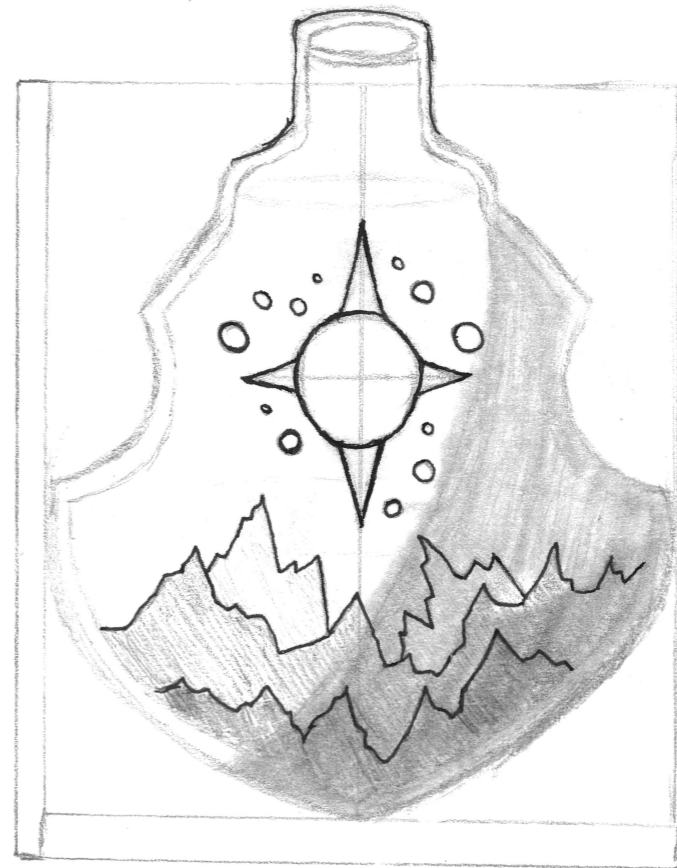
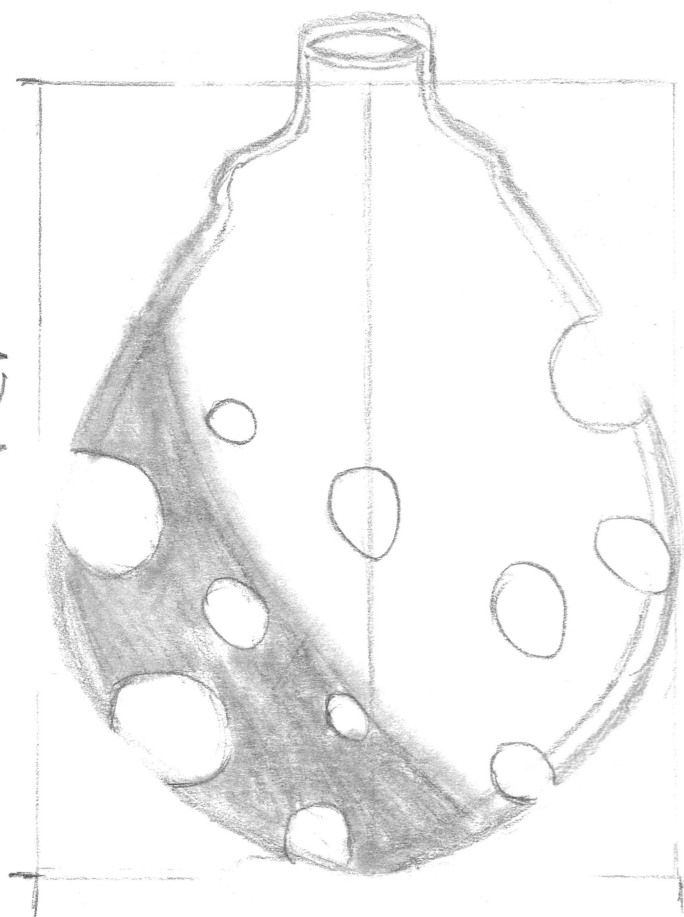

Photophore #2

"Supernova"

Utilisation paraison n°1
 Soufflé moulé tourné
 double creillage
 (vert / transparent)
 travail à froid
 taille
 (montagnes + bulles) + biscaux

139 cm

114 cm

139 cm

114 cm

Esquisse des formes de base

D'après les dessins ci-dessous, qui sont des frottis des moules proposés pour le projet « Photophores », réalisez sur cette feuille une esquisse en 3D et à l'échelle 1 des formes après soufflage. Qualité des dessins, respect de l'échelle, réalisme de la 3D, correspondance des proportions / 5 points par dessin

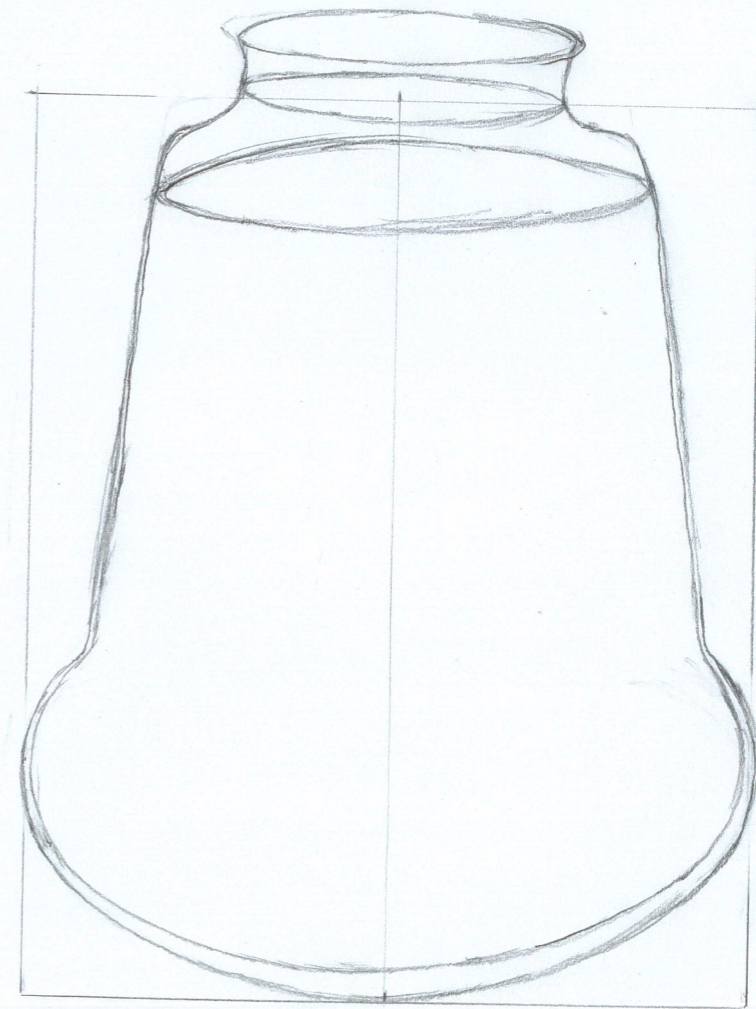
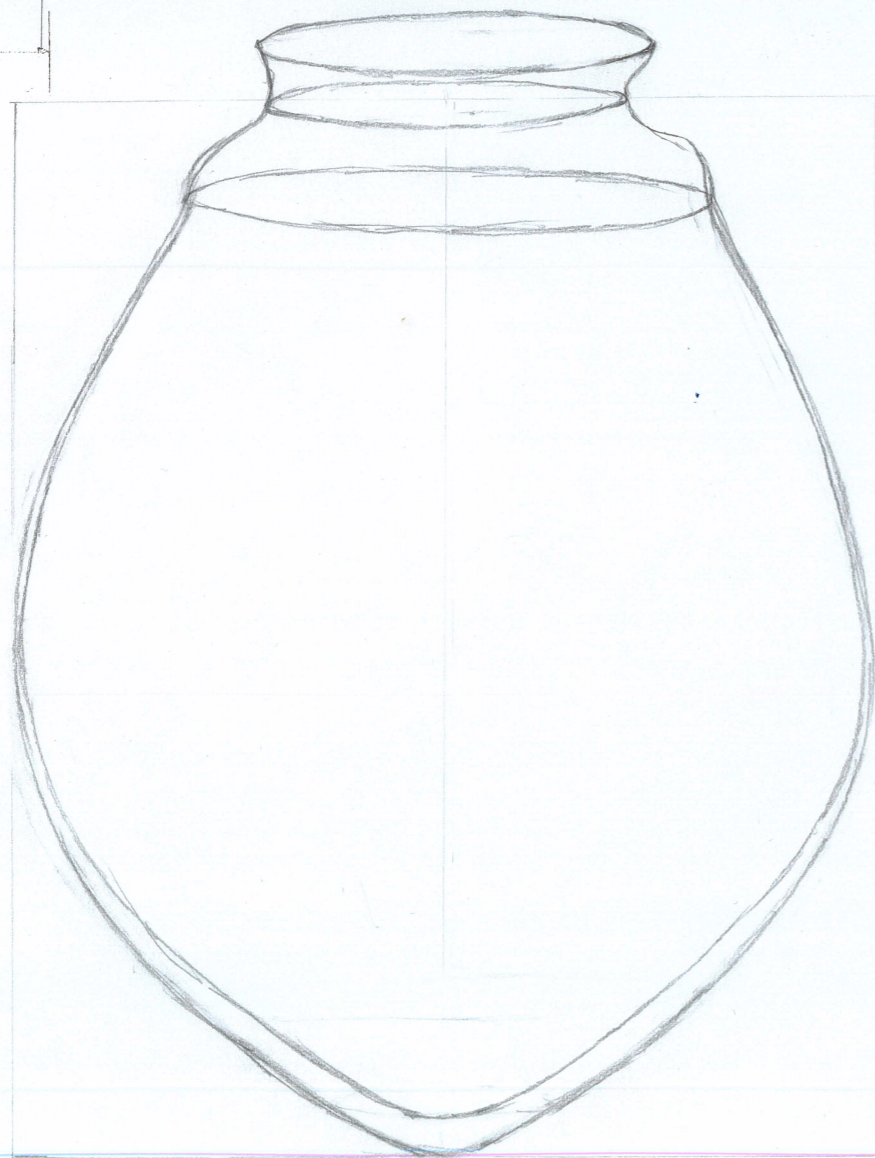
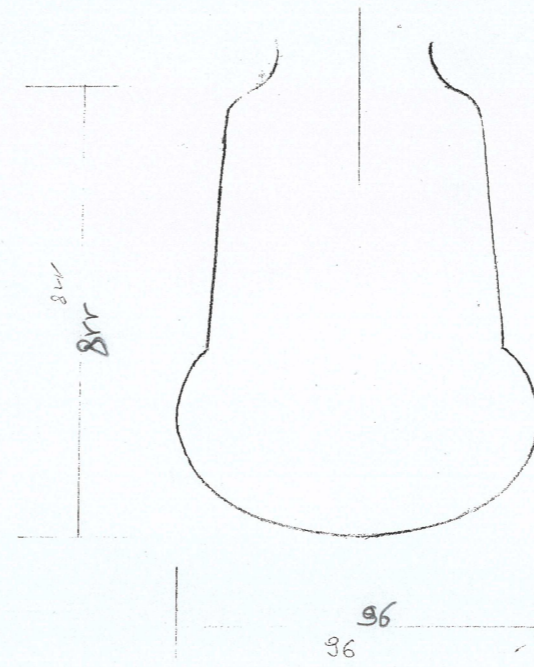
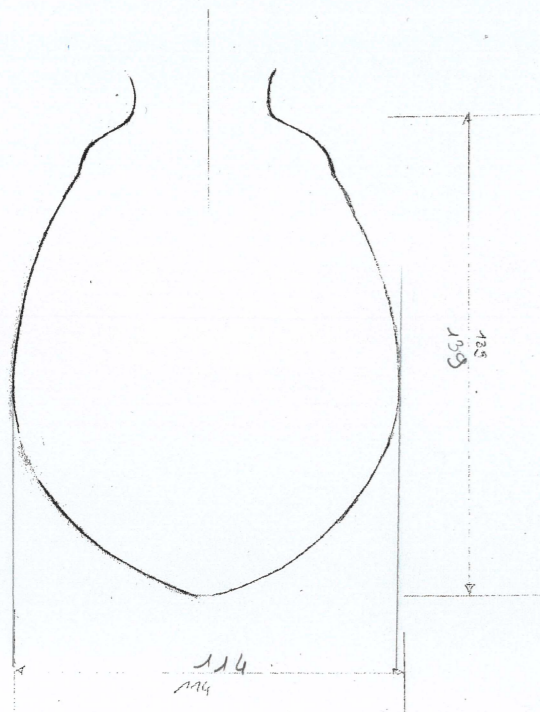

François
Marger 1057A

Esquisse des formes de base

D'après les dessins ci-dessous, qui sont des frottis des moules proposés pour le projet « Photophores », réalisez sur cette feuille une esquisse en 3D et à l'échelle 1 des formes après soufflage. Qualité des dessins, respect de l'échelle, réalisme de la 3D, correspondance des proportions / 5 points par dessin

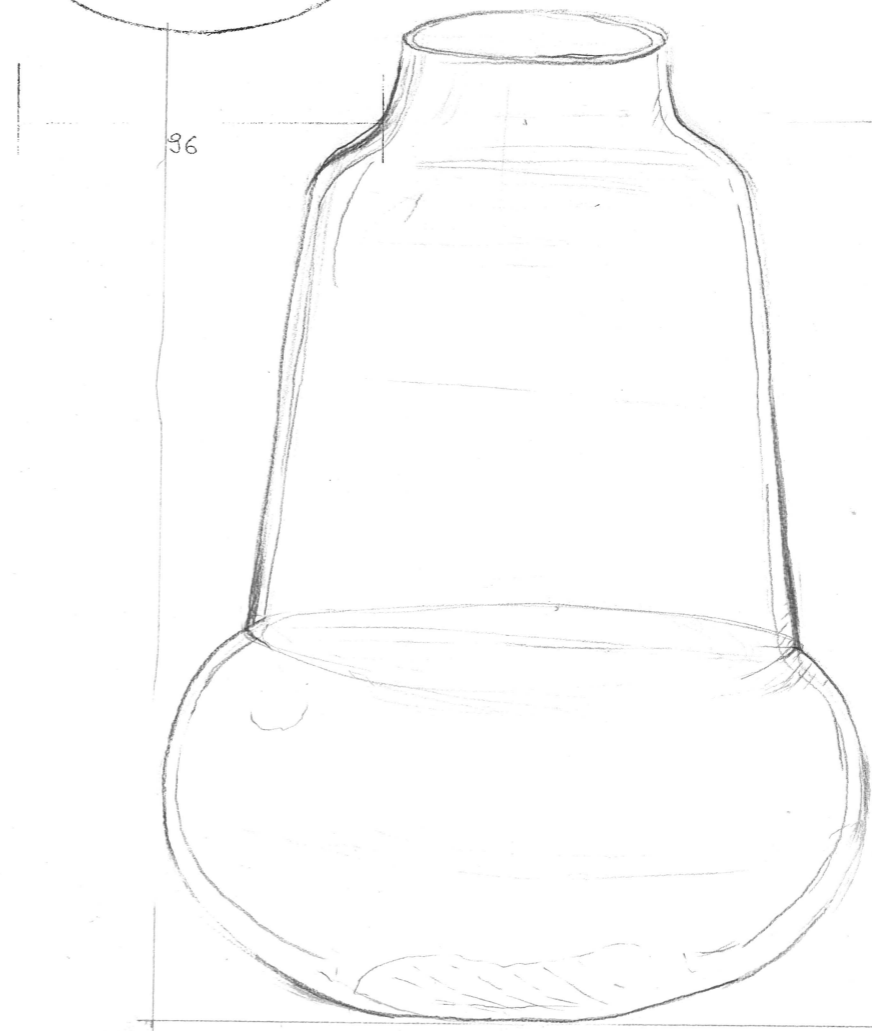
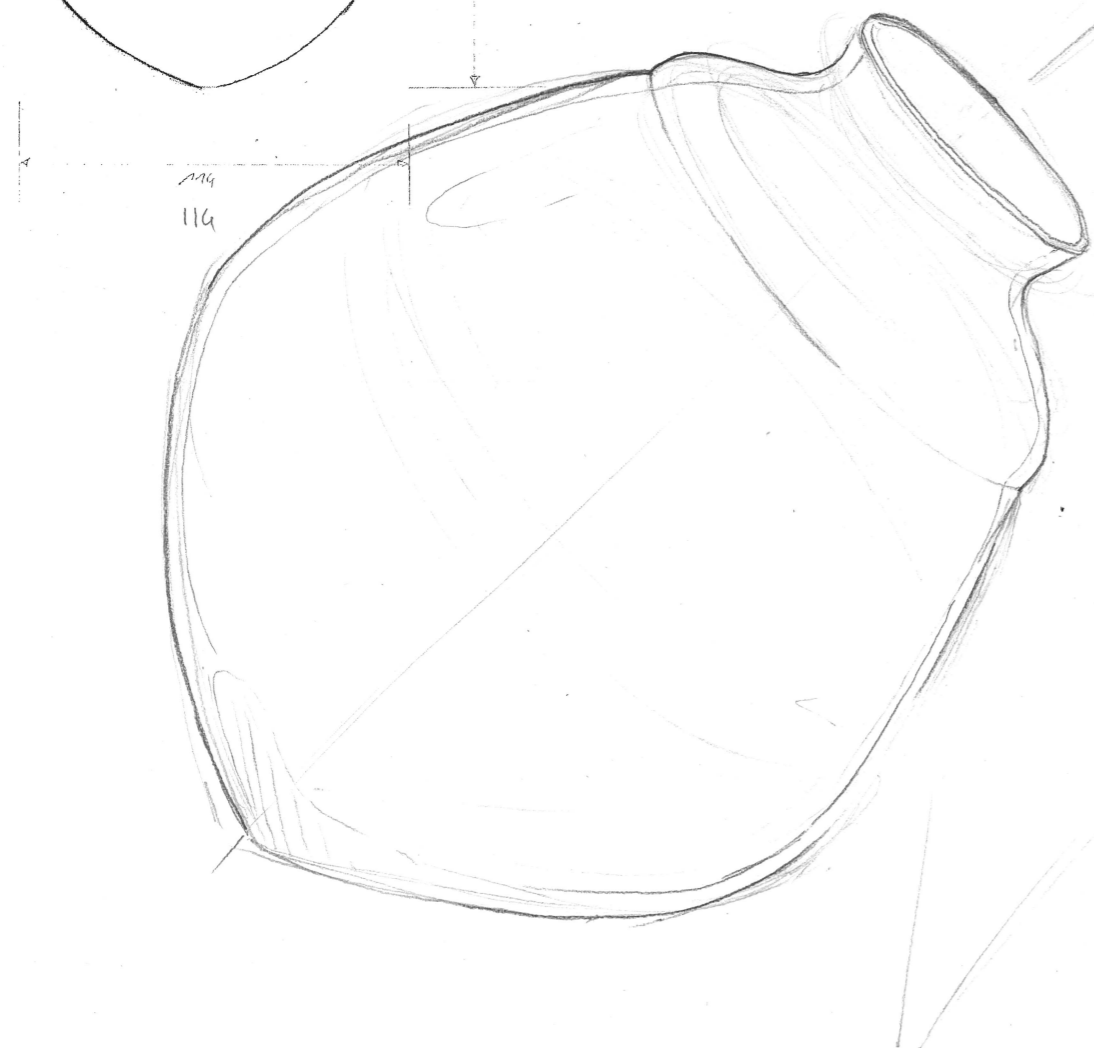
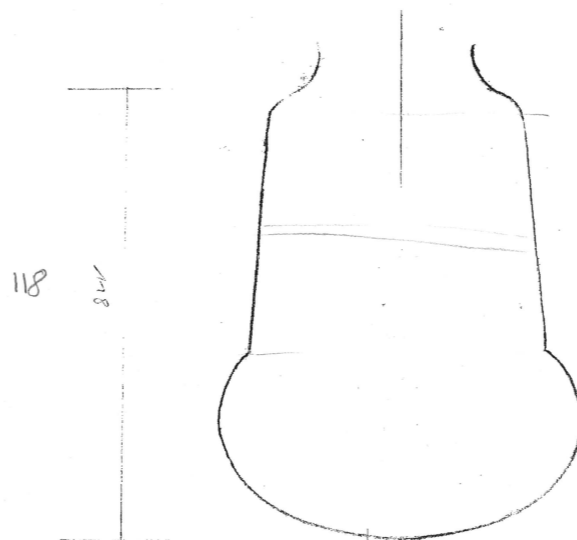
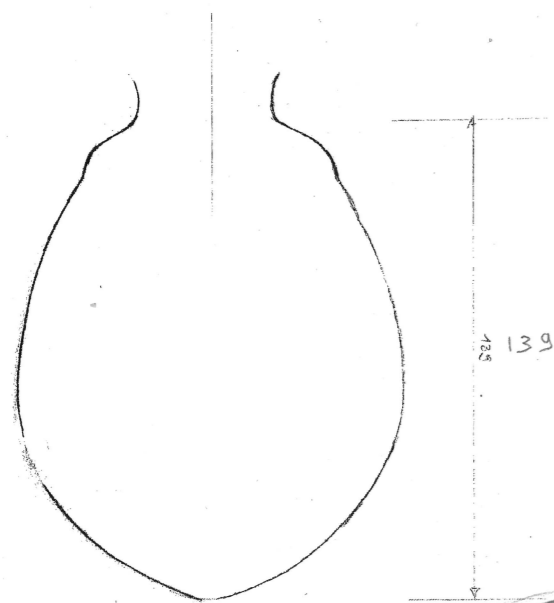

Aupre
Sarm

Doan

Esquisse des formes de base

D'après les dessins ci-dessous, qui sont des frottis des moules proposés pour le projet « Photophores », réalisez sur cette feuille une esquisse en 3D et à l'échelle 1 des formes après soufflage.
Qualité des dessins, respect de l'échelle, réalisme de la 3D, correspondance des proportions / 5 points par dessin

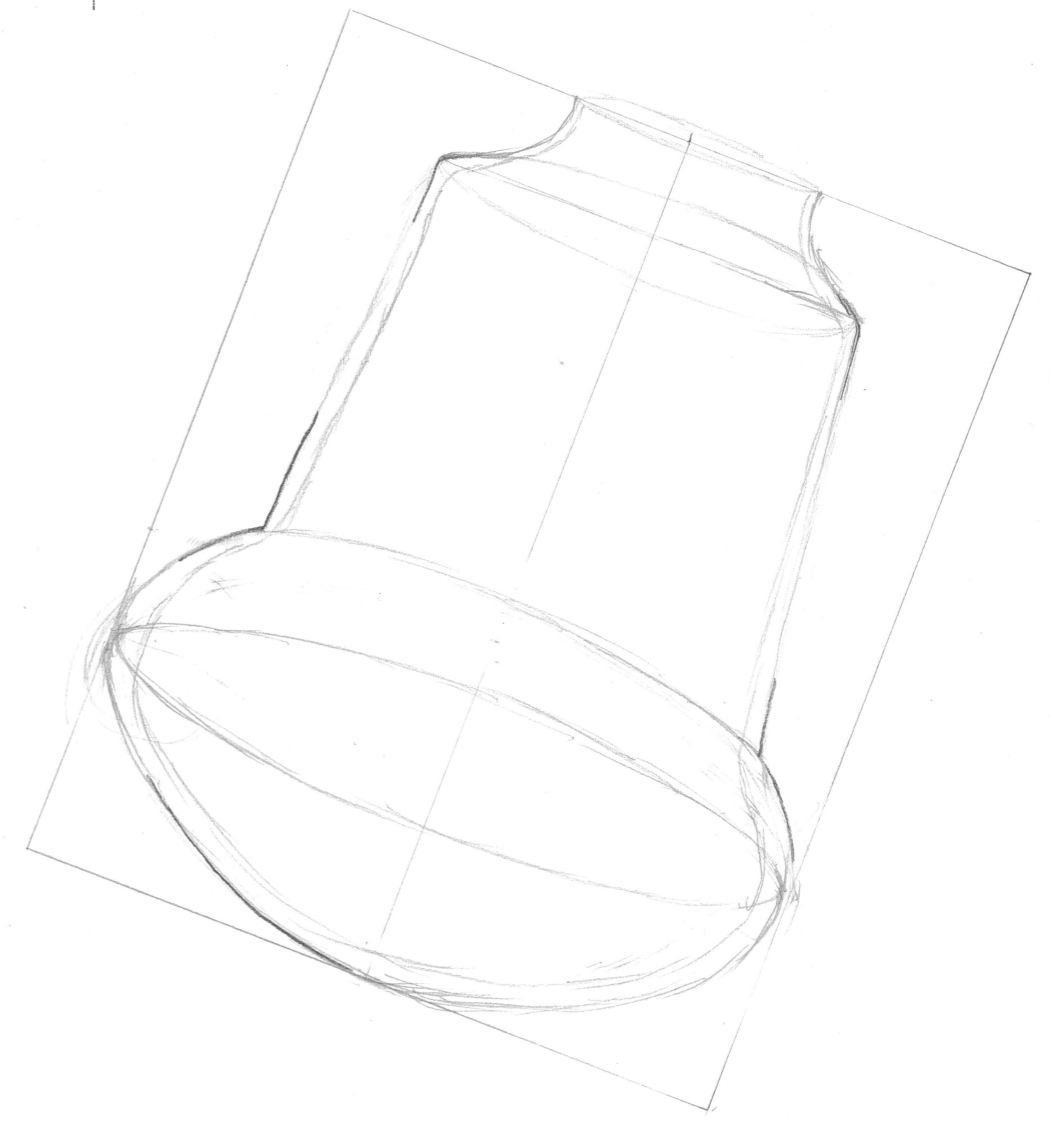
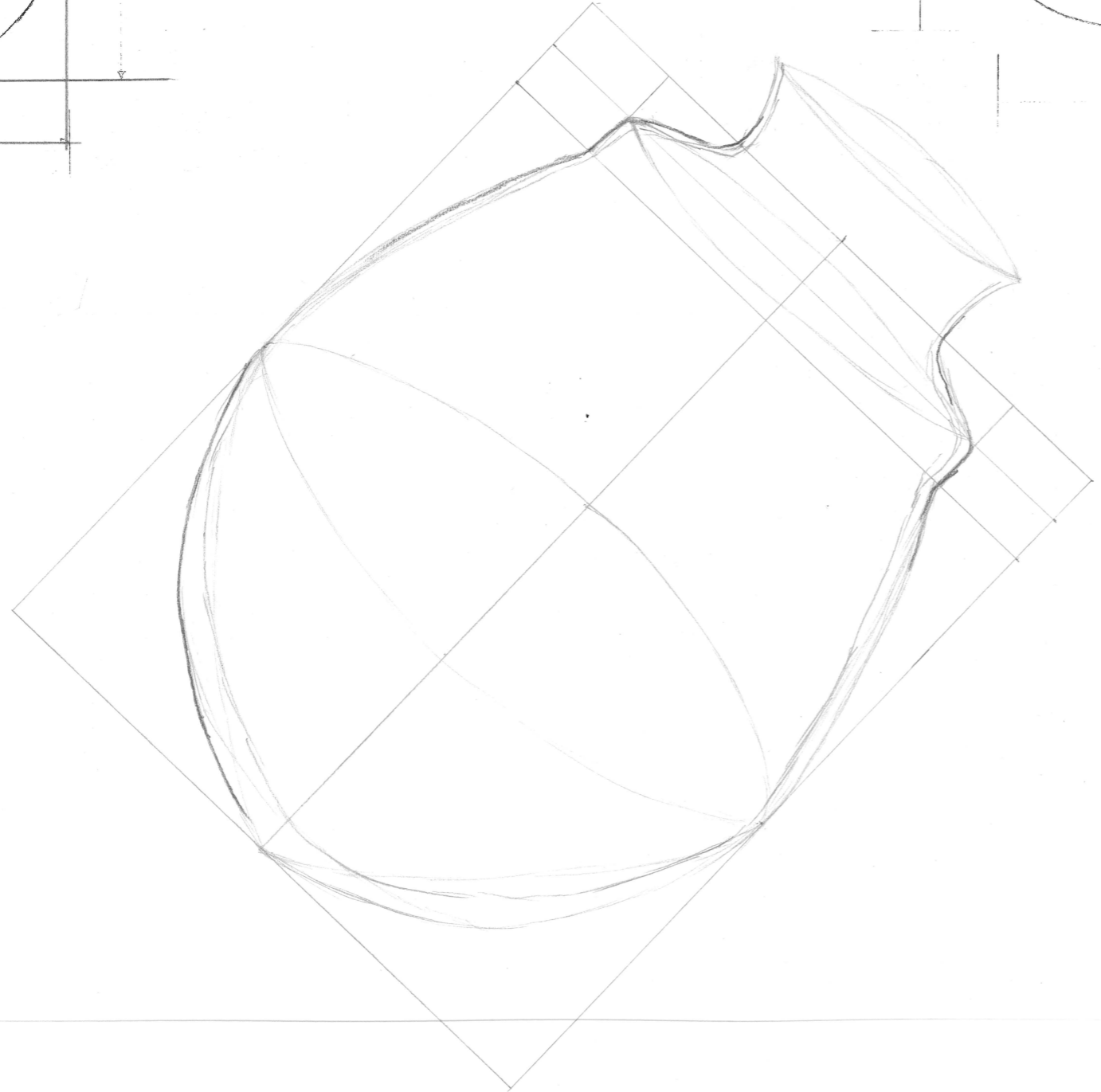
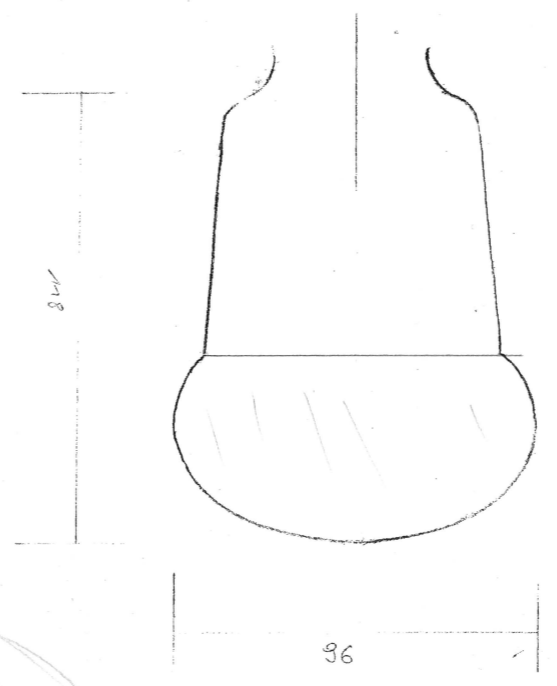
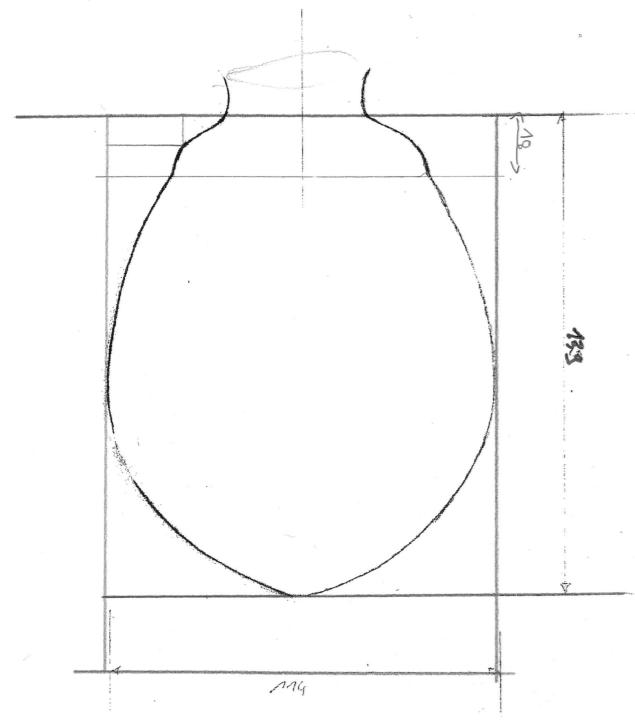

Esquisse des formes de base

D'après les dessins ci-dessous, qui sont des frottis des moules proposés pour le projet « Photophores », réalisez sur cette feuille une esquisse en 3D et à l'échelle 1 des formes après soufflage.
Qualité des dessins, respect de l'échelle, réalisme de la 3D, correspondance des proportions / 5 points par dessin

