

Encaisseuse ensemble

| | | | | |
|----------------|------|-----|--------------|---------------|
| 2 | | | | Dessiné par : |
| 1 | | | | Dessiné le : |
| 0 | | | | Plan N° : |
| Ind. | Date | Nom | Modification | Plan N° : |
| Mises à jour : | | | | DTR 9/12 |

Code : 1709-MEI ST11

BAC PRO MEI

Echelle :

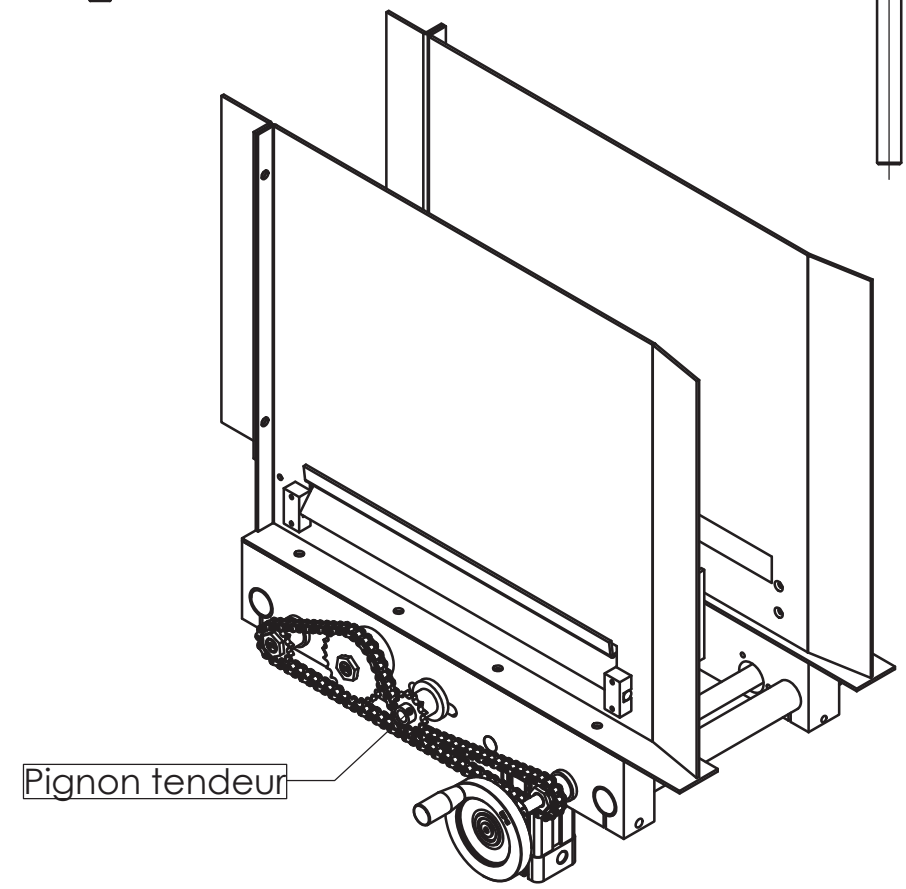
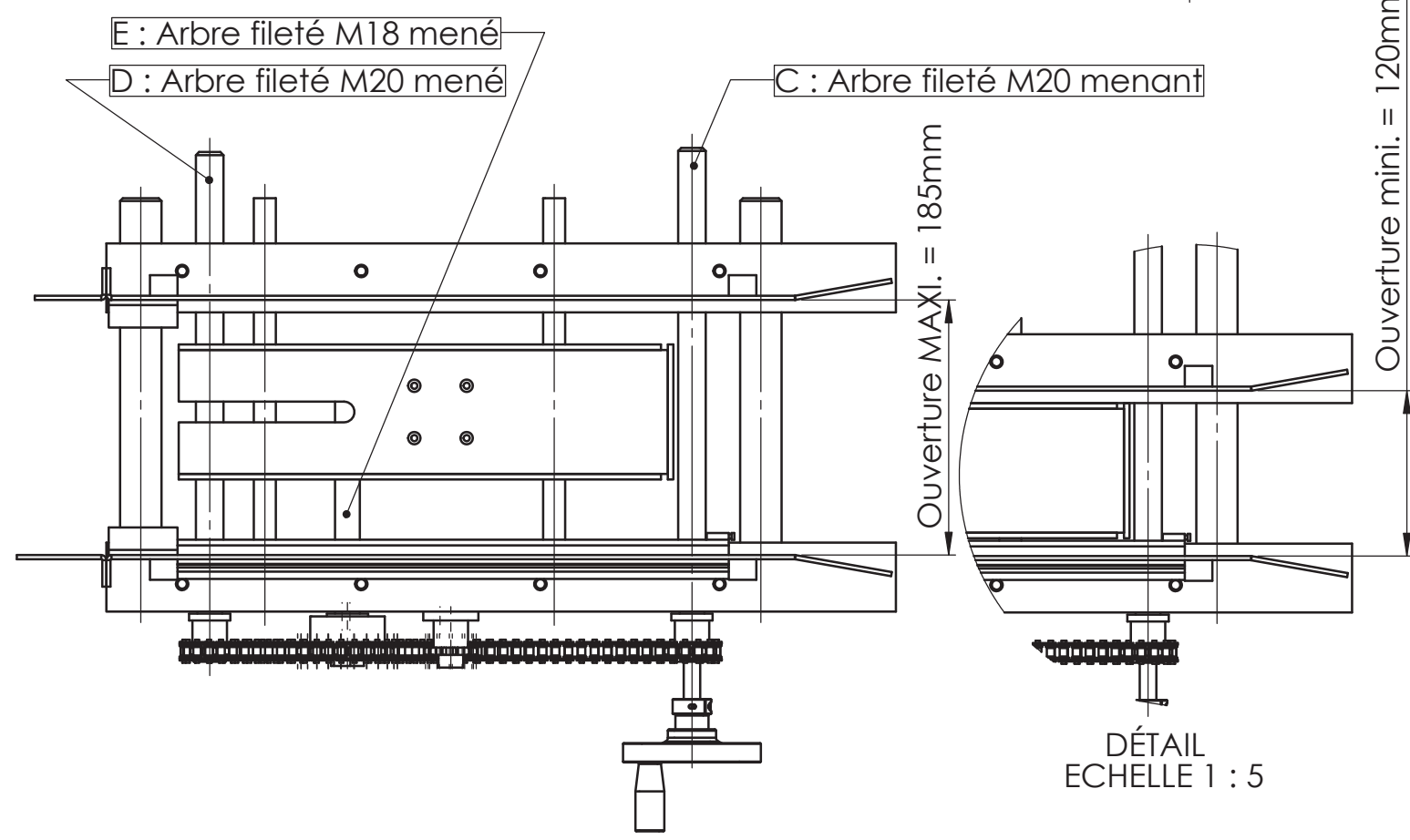
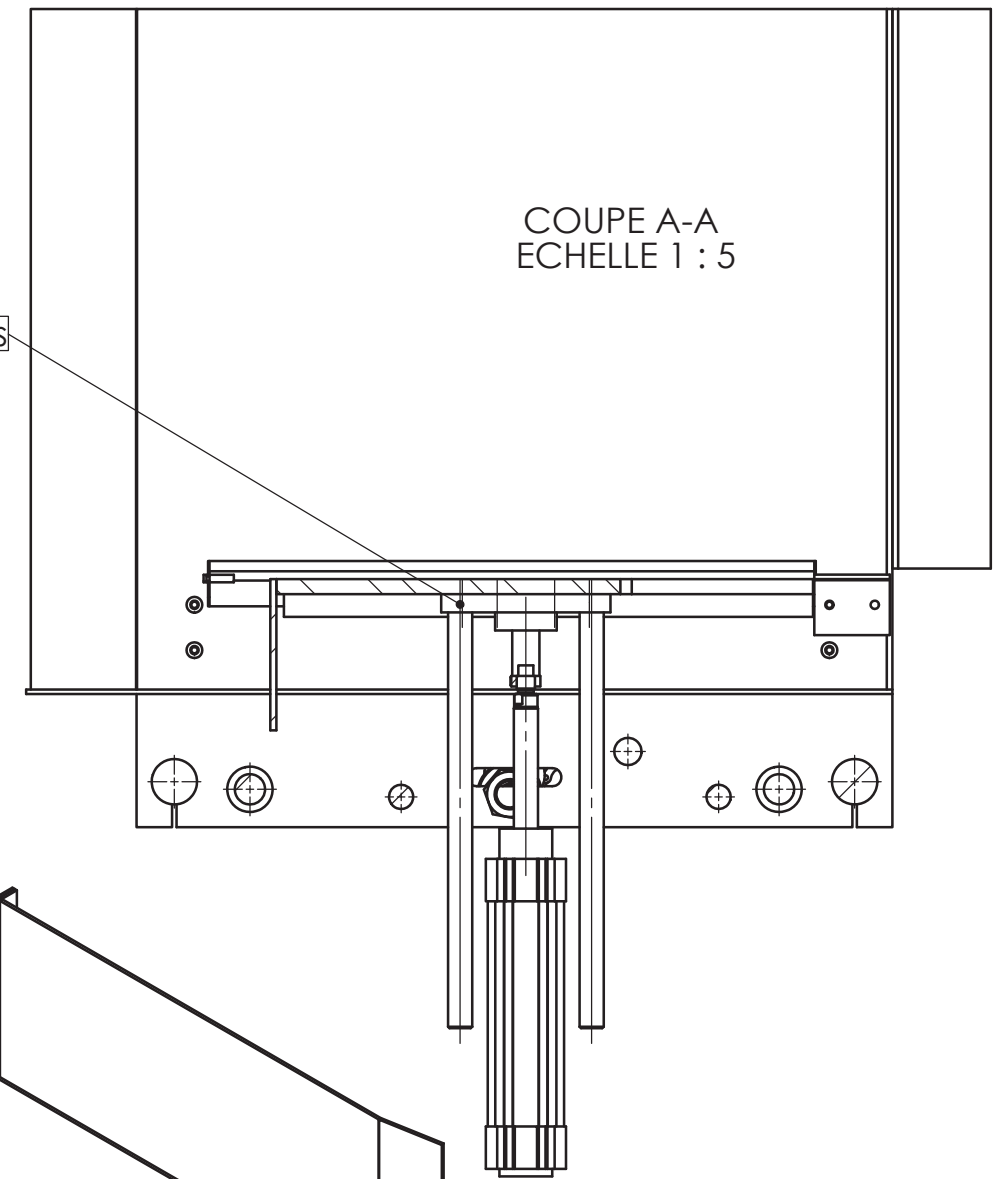
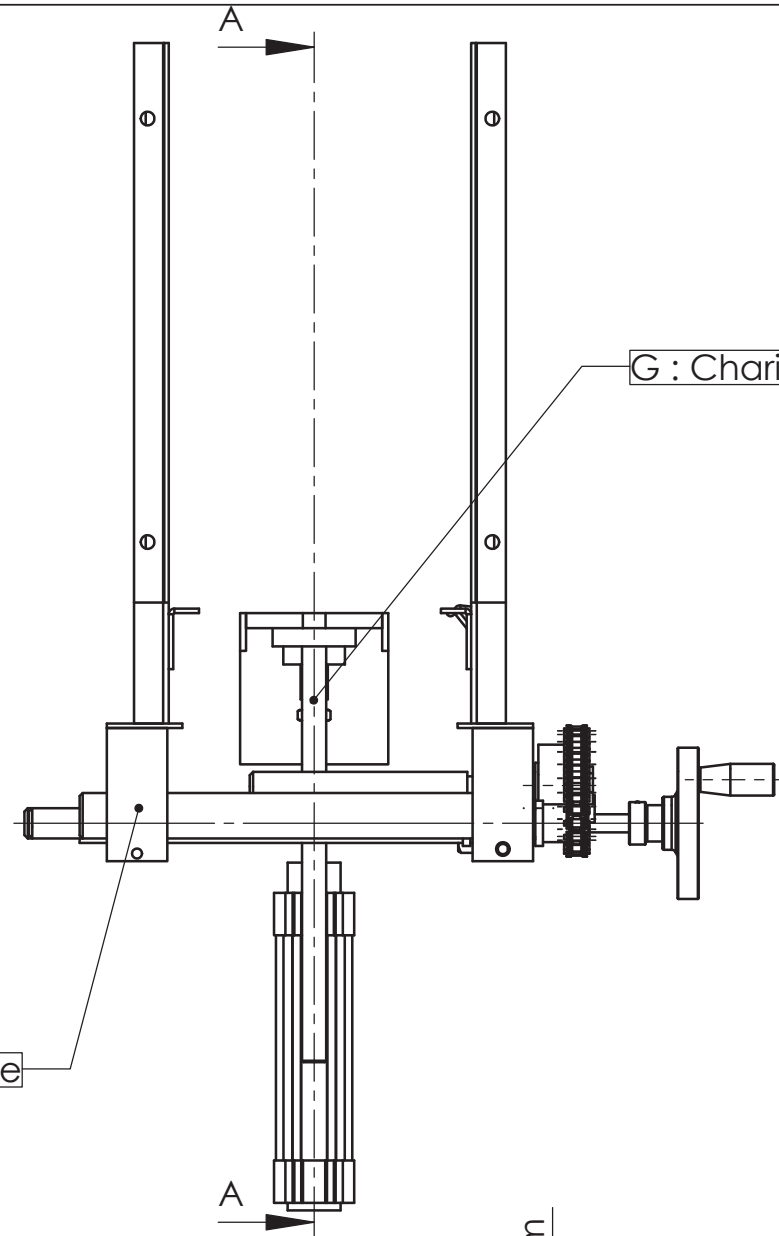
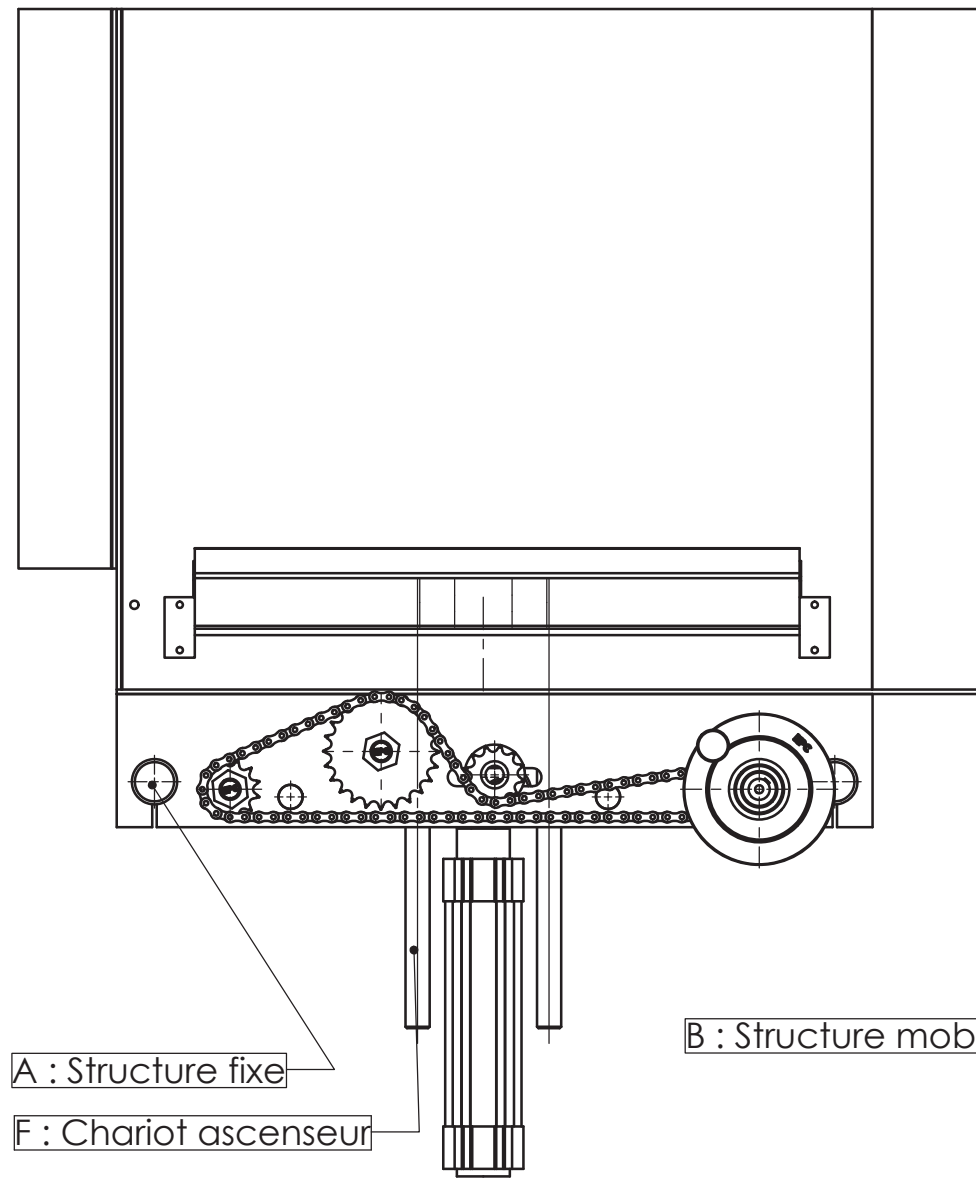

Code : 1709-MEI ST11

Encaisseuse Sous ensemble Ascenseur

| | | | | |
|------|------|-----|--------------|---------------------------------|
| 2 | | | | Dessiné par : |
| 1 | | | | Dessiné le : |
| 0 | | | | Plan N° : |
| Ind. | Date | Nom | Modification | Mises à jour : DTR 10/12 |

BAC PRO MEI

Echelle :

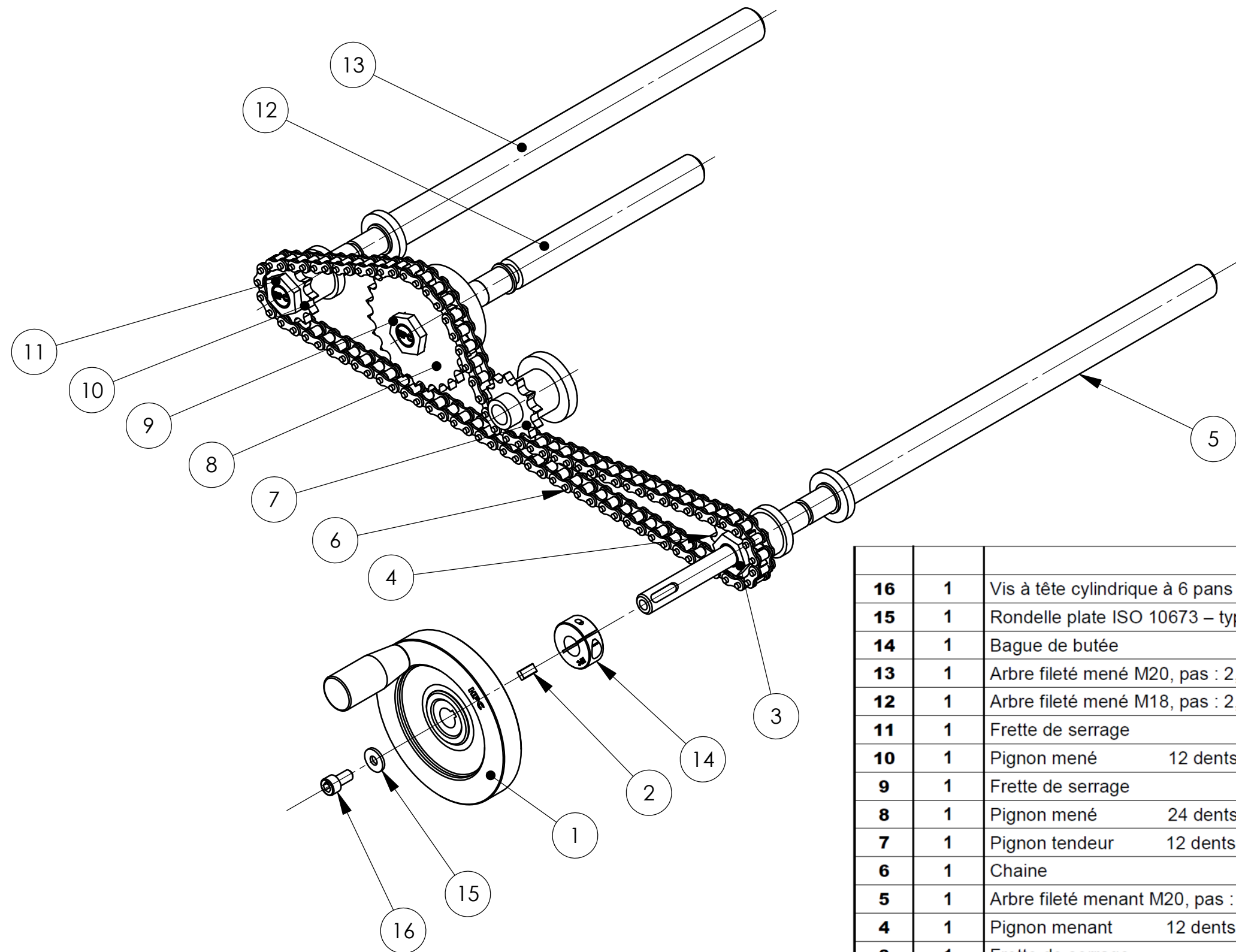

| 16 | 1 | Vis à tête cylindrique à 6 pans creux ISO 4762 – M6 x 12 | | |
|------|-----|----------------------------------------------------------|------------|-------------|
| 15 | 1 | Rondelle plate ISO 10673 – type N – 6 | | |
| 14 | 1 | Bague de butée | | |
| 13 | 1 | Arbre fileté mené M20, pas : 2,5mm | C 45 | |
| 12 | 1 | Arbre fileté mené M18, pas : 2,5mm | C 45 | |
| 11 | 1 | Frette de serrage | | HPC |
| 10 | 1 | Pignon mené 12 dents | C 45 | HPC |
| 9 | 1 | Frette de serrage | | HPC |
| 8 | 1 | Pignon mené 24 dents | C 45 | HPC |
| 7 | 1 | Pignon tendeur 12 dents | C 45 | HPC |
| 6 | 1 | Chaine | | |
| 5 | 1 | Arbre fileté menant M20, pas : 2,5mm | C 45 | |
| 4 | 1 | Pignon menant 12 dents | C 45 | HPC |
| 3 | 1 | Frette de serrage | | HPC |
| 2 | 1 | Clavette parallèle 10x5x3 Forme B | 42 Cr Mo 4 | Trempé |
| 1 | 1 | Volant | | HPC |
| Rep. | Nb. | Désignation | Matière | Observation |

Encaisseuse Eclaté ascenseur

2 Dessiné par :

1 Dessiné le :

0 Ind. Date Nom Modification Plan N° :

Mises à jour : DTR 11/12

Code : 1709-MEI ST11

BAC PRO MEI

Echelle :

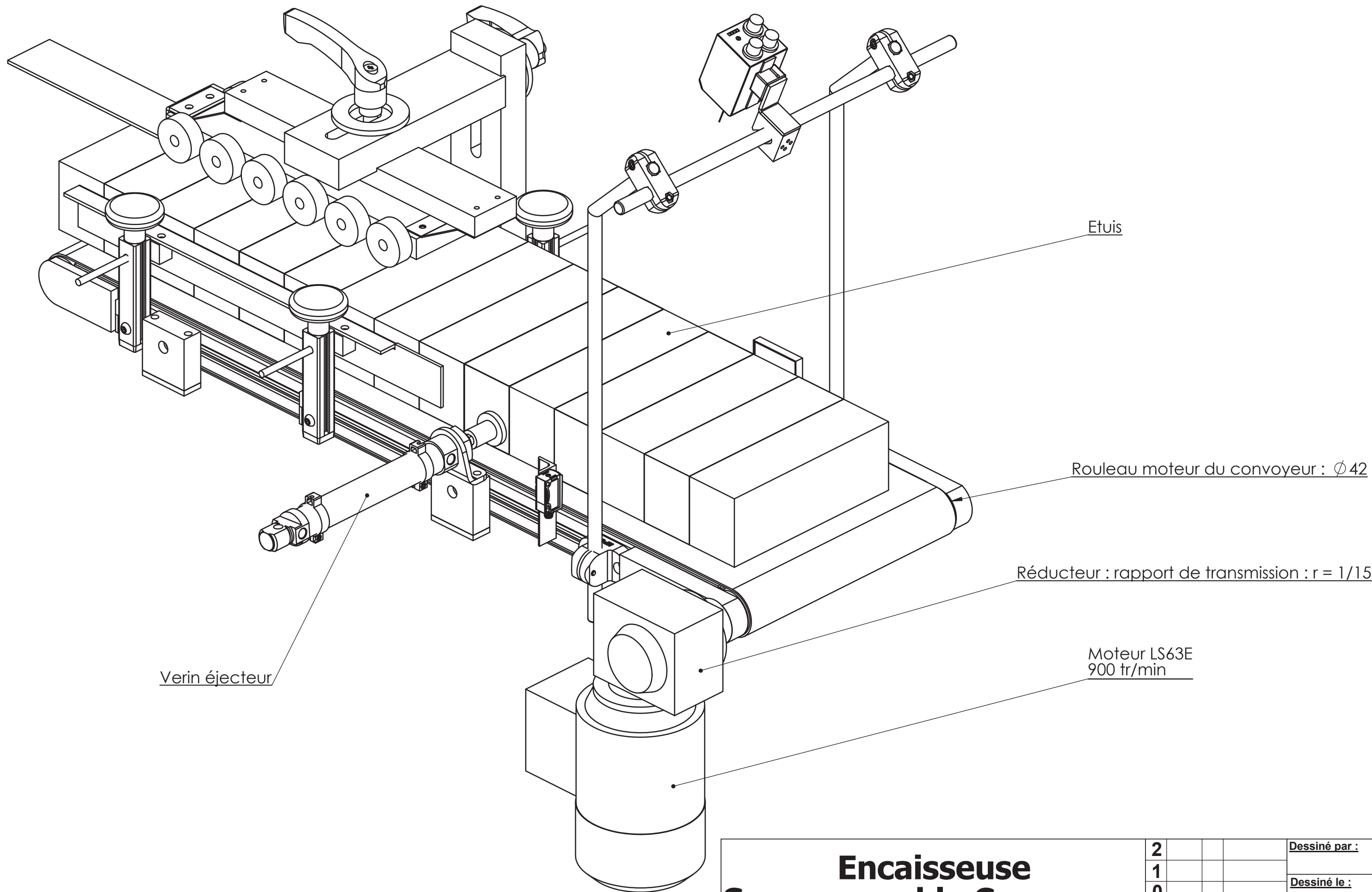

Verin éjecteur

Etu

Rouleau moteur du convoyeur : $\phi 42$

Réducteur : rapport de transmission : $r = 1/15$

Moteur LS63E
900 tr/min

| | | | | | | | | | | |
|---------------------------------------------------------------------------------------------|------|-----|--------------|-----------|--------------------|--|-----------|--|---------------|-----------|
| <h1 style="margin: 0;">Encaisseuse</h1> <h2 style="margin: 0;">Sous ensemble Convoyeur</h2> | | | | | 2 | | | | Dessiné par : | |
| | | | | | 1 | | | | Dessiné le : | |
| | | | | | 0 | | | | Plan N° : | |
| Ind. | Date | Nom | Modification | Plan N° : | | | | | | |
| | | | | | Mises à jour : | | DTR 12/12 | | | |
| Code : 1709-MEI ST11 | | | | | BAC PRO MEI | | | | | Echelle : |