



**LE RÉSEAU DE CRÉATION  
ET D'ACCOMPAGNEMENT PÉDAGOGIQUES**

**Ce document a été mis en ligne par le Canopé de l'académie de Montpellier  
pour la Base Nationale des Sujets d'Examens de l'enseignement professionnel.**

**Ce fichier numérique ne peut être reproduit, représenté, adapté ou traduit sans autorisation.**

DANS CE CADRE

Académie :	Session :
Examen :	Série :
Spécialité/option :	Repère de l'épreuve :
Epreuve/sous épreuve :	
NOM :	
(en majuscule, suivi s'il y a lieu, du nom d'épouse)	
Prénoms :	N° du candidat <input type="text"/>
Né(e) le :	(le numéro est celui qui figure sur la convocation ou liste d'appel)

NE RIEN ÉCRIRE

Appréciation du correcteur

Note : 

Il est interdit aux candidats de signer leur composition ou d'y mettre un signe quelconque pouvant indiquer sa provenance.

**NE RIEN ÉCRIRE DANS CETTE PARTIE**

SESSION 2015

**BACCALURÉAT PROFESSIONNEL  
ARTISANAT ET MÉTIERS D'ART****OPTION : TAPISSIER D'AMEUBLEMENT****E3****ÉPREUVE PRENANT EN COMPTE LA FORMATION EN MILIEU  
PROFESSIONNEL ET PROJET D'ART APPLIQUÉ****Sous-épreuve B.3. Unité U.32  
« Lancement et fabrication d'un ouvrage »****Durée : 20 heures – Coefficient : 3  
PREMIÈRE PARTIE – durée : 6 heures**

Ce sujet comprend 7 documents numérotés de 1/7 à 7/7

**SUJET :**

- Page de garde, page 1/7
- Texte du sujet, page 2/7

**DOCUMENT TECHNIQUE**

- Dessin technique, pages 3/7 et 4/7

**DOCUMENTS REPONSES**

- Section d'assemblage, page 3/7
- Eclaté du plaid, page 5/7
- Ordre chronologique des phases, page 6/7
- Gabarit du plaid et du galonnage à l'échelle 1. Sur Papier Kraft 7/7

- Le gabarit du plaid et du galonnage (papier kraft 7/7) sera remis au candidat pour l'épreuve de 14 heures

BCP Artisanat et Métiers d'Art option Tapissier d'Ameublement	Epreuve E3 – Epreuve pratique prenant en compte la formation en milieu professionnel et projet d'art appliqué Sous épreuve B3 – Unité U32 Lancement et fabrication d'un ouvrage	SUJET Durée : 20 h	SESSION 2015 Coefficient : 2,5	Code épreuve 15 – 06 AMA T P B Page 1 sur 7
--	--	-----------------------	-----------------------------------	--

## NE RIEN ECRIRE DANS CETTE PARTIE

### Sujet

Pour la réalisation d'un plaid avec une application de galon, vous devez établir et rédiger le dossier technique. La fabrication du plaid sera un produit de qualité.

### Cahier des charges

- 4 bandes de tissu rayé au pourtour.
- Le centre en toile bisonne
- Application d'un galon au centre du plaid.
- Contre doublé d'une finette
- Doublé d'une satinette
- Valeur des coutures 15mm
- Valeur du rempli des bandes 35mm
- Valeur du rempli de la satinette 15mm
- Pose de la satinette à 20mm du bord

**Capacités évaluées** : Analyser – Définir – Organiser - Réaliser

### Conditions ressources

- La définition de l'ouvrage. DT 2/7
- Le dessin technique. DT 3/7
- Le calibre de galonnage. DT 4/7

### Travail demandé

#### Première partie : durée 6 heures

- Décoder et analyser les documents
- Effectuer les sections d'assemblages sur le dessin technique et compléter la nomenclature. Réponse page 3/7
- Etablir la fiche de l'éclaté du plaid. Réponse page 5/7
- Etablir l'ordre chronologique des phases. Réponse page 6/7
- Etablir le gabarit du plaid et du galonnage à l'échelle 1. Sur Papier Kraft. Réponse page 7/7

CRITÈRES D'ÉVALUATION	
Fiche de l'éclaté	Le dessin est précis et cohérent avec la demande
Fiche de la chronologie des phases	Toutes les étapes sont mentionnées
Sections d'assemblage et nomenclature	Les schémas sont précis et la nomenclature complète
Gabarit échelle 1	Dessin en conformité avec le cahier des charges Le tracé graphique est exécuté avec précision

**NE RIEN ECRIRE DANS CETTE PARTIE**

- Dessin technique du plaid, cotation en millimètres

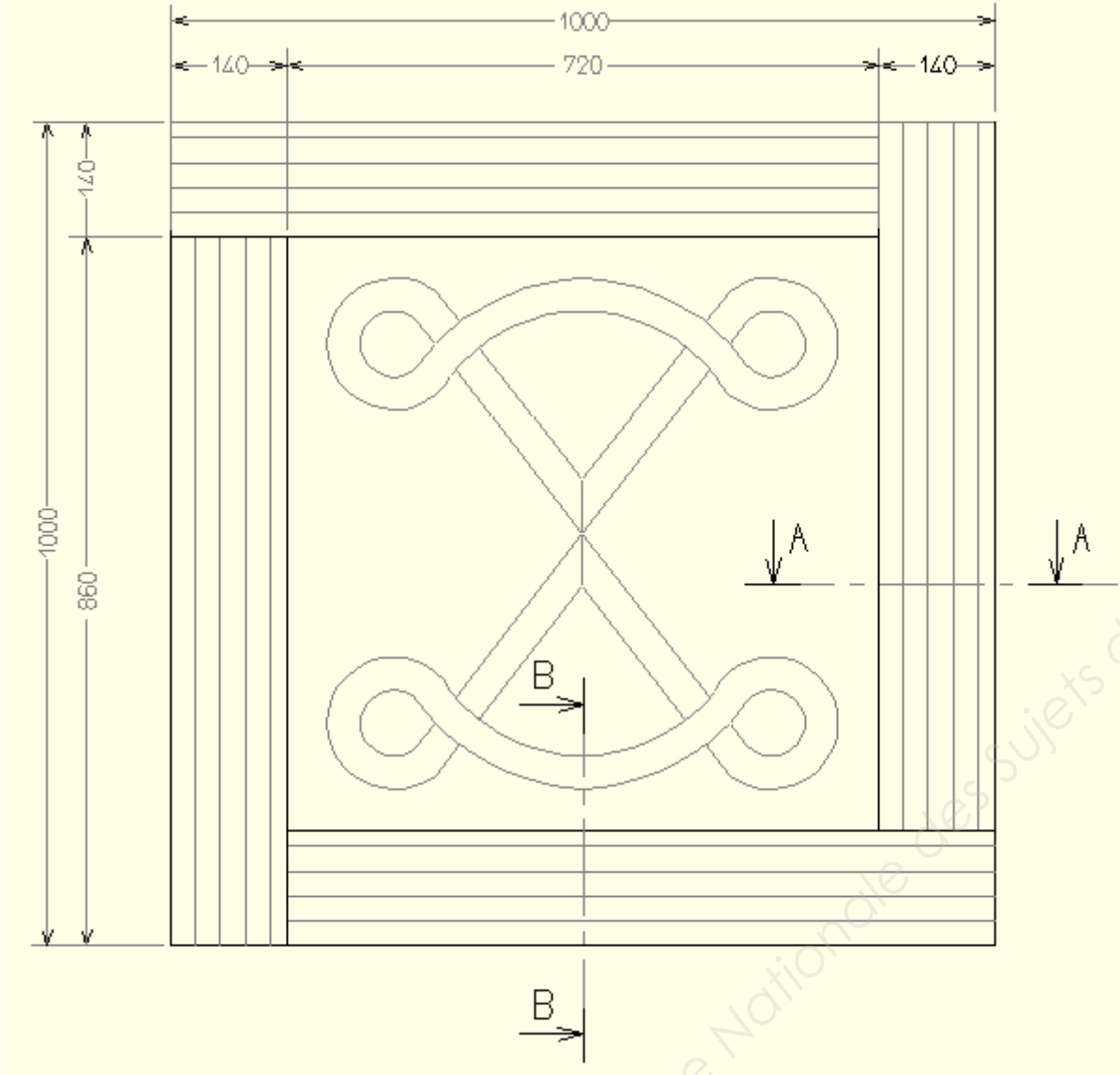

5					
4					
3					
2					
1					
Rp	Nb	Désignation	Matière	Mesure finie	Mesure de coupe
NOMENCLATURE					
 Echelle : 1:3.33		PLAID		Session 2015	
 A3		BCP AMA Option Tapissier d'ameublement		15 06 AMA TPB	
		U.32 Lancement et fabrication d'un ouvrage			

**NE RIEN ECRIRE DANS CETTE PARTIE**

- Dessin technique – Positionnement du galonnage sur le plateau central - cotation en millimètres

Dessin du galonnage

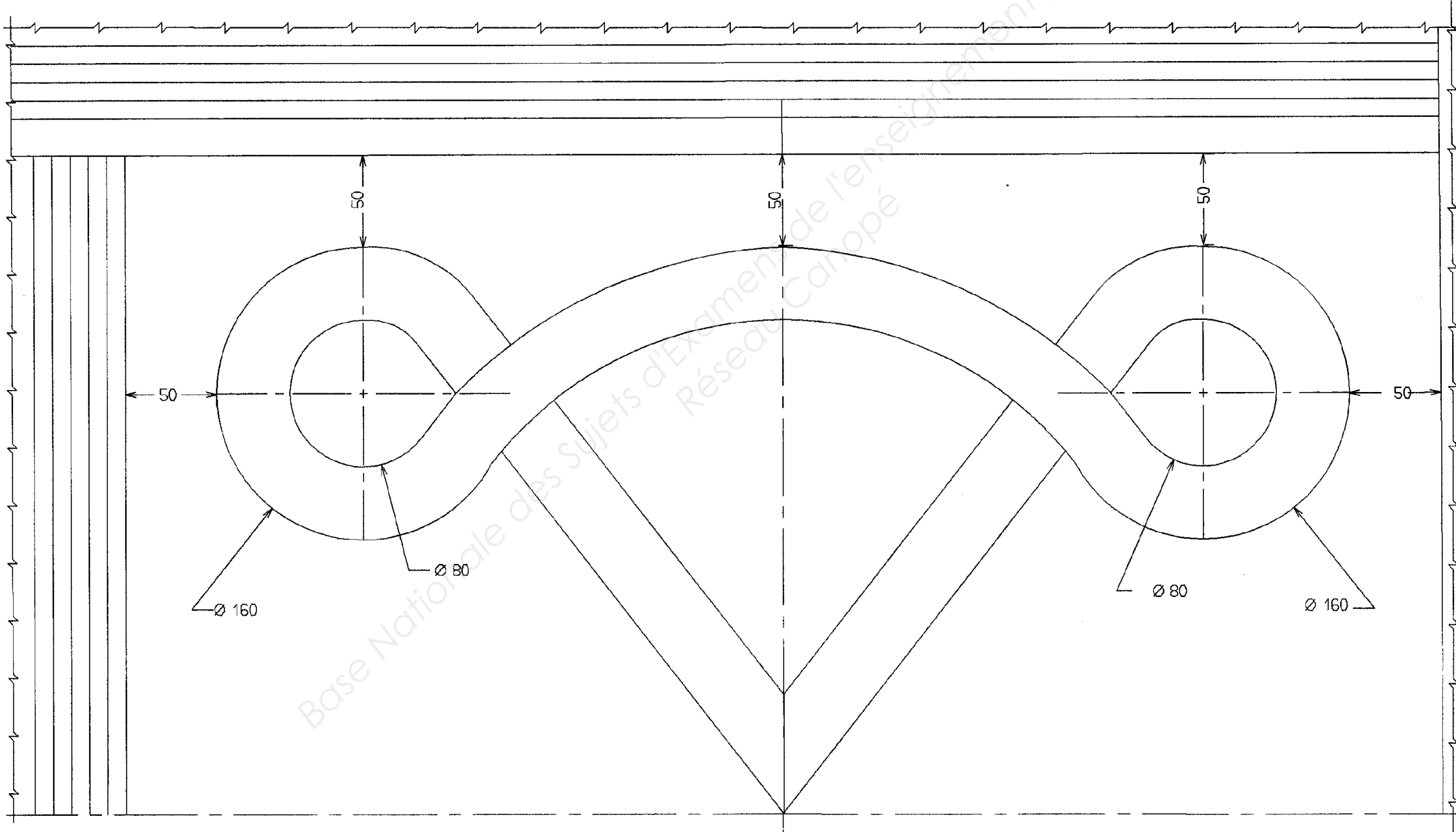

**NE RIEN ECRIRE DANS CETTE PARTIE**

- Etablir la fiche de l'éclaté du plaid

Base Nationale des Sujets d'Examens de l'enseignement professionnel  
Réseau Canopé

BCP Artisanat et Métiers d'Art option Tapissier d'Ameublement	Epreuve E3 – Epreuve pratique prenant en compte la formation en milieu professionnel et projet d'art appliqué	SUJET	SESSION 2015	
	Sous épreuve B3 – Unité U32 Lancement et fabrication d'un ouvrage	Durée : 20 h	Coefficient : 2,5	Page 5 sur 7

**NE RIEN ECRIRE DANS CETTE PARTIE**

- Etablir l'ordre chronologique des phases

N°	Désignation des phases	Poste de travail									
		202	204	214	219	301	504	E	R	C	

N°	Désignation des phases	Poste de travail									
		202	204	214	219	301	504	E	R	C	

202 point arrière - 204 point chausson - 214 point caché - 219 point de glaçage (bagué)  
 301 point machine - 504 surjeteuse E : établi R : repassage C : couper

**NE RIEN ECRIRE DANS CETTE PARTIE**

- Tracer le gabarit du plaid et du galonnage à l'échelle 1. Sur Papier Kraft, àagrafer sur ce document  
Chaque gabarit est indépendant

Base Nationale des Sujets d'Examens de l'enseignement professionnel  
Réseau Canopé