

BACCALAURÉAT PROFESSIONNEL

CONSTRUCTION DES CARROSSERIES

Session : 2015

E.1- EPREUVE SCIENTIFIQUE ET TECHNIQUE

Sous-épreuve E11

UNITE CERTIFICATIVE U11

Analyse d'un système technique

Durée : 3h

Coef. : 2

DOSSIER CORRIGE

Ce dossier CORRIGE comprend 21 pages numérotées 1/21 à 21/21

BACCALAUREAT PROFESSIONNEL Construction des carrosseries	Code:1506-CCRT ST 11	Session 2015	DOSSIER CORRIGE
E1 - EPREUVE SCIENTIFIQUE ET TECHNIQUE	Durée : 3 h	Coefficient : 2	Page 1 / 21

Problématique :

Votre entreprise de construction des carrosseries doit réaliser l'installation de bennes basculantes sur deux véhicules utilitaires pour le compte d'une société travaillant dans le domaine du bâtiment.

Cette société désirent renouveler une partie de ses véhicules a réalisé l'achat de deux châssis-cabine Iveco Daily de type 35 C 17 H avec un empattement de 3450 mm.

Votre entreprise qui travaille en partenariat avec le fabricant de bennes « JPM bennes », doit commander ces bennes (ensemble faux-châssis, benne, vérin).

Après une analyse du système à installer, vous devrez :

- Choisir la benne en accord avec le cahier des charges établi par le client
- Étudier le vérin (force et pression)
- Choisir une mini centrale hydraulique
- Définir la classe de qualité des vis de fixation du faux châssis

Illustration du projet

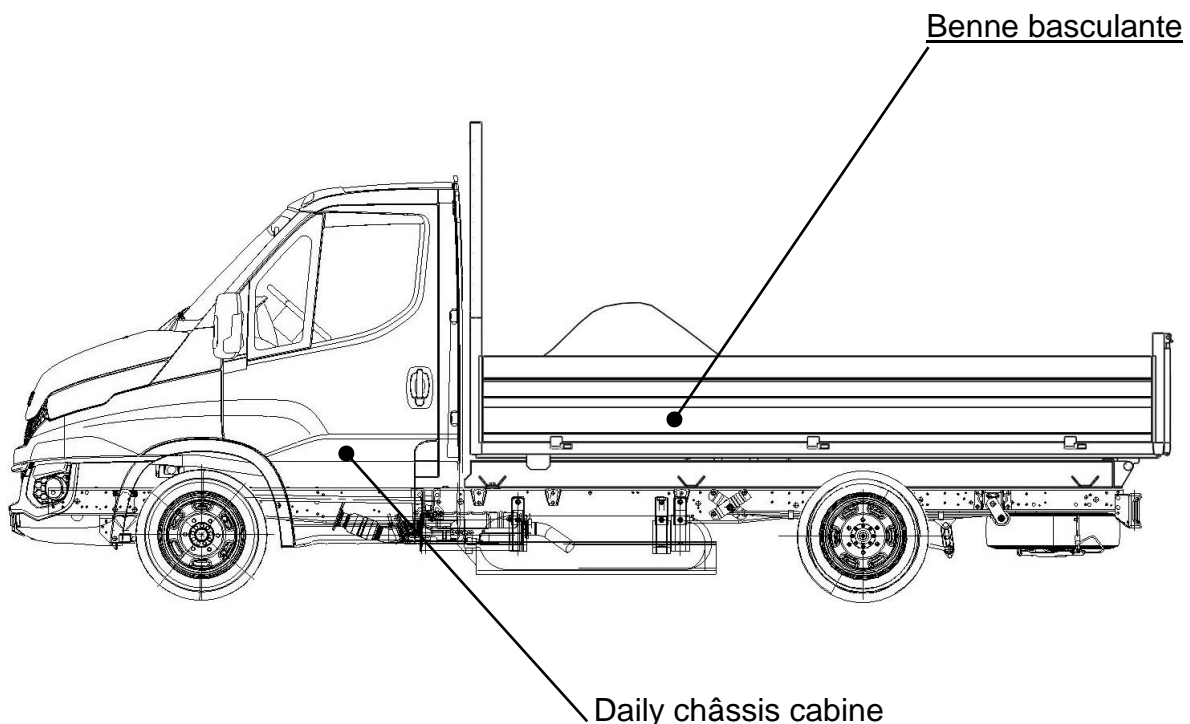

Dans cette partie, il s'agit d'identifier le véhicule, les différents éléments constituant le système et de définir les liaisons entre ces éléments.

1.1 Le véhicule

1.1.1 Quels sont la marque, le modèle et le type des châssis-cabine sur lesquels vous devez installer les bennes basculantes ?

Marque : **Ivêco** Modèle : **Daily** Type : **35 C 17 H**

1.1.2 Donnez les explications du type des véhicules en vous aidant du dossier technique page 9/23.

Véhicule avec un PTAC de 3,5 tonnes, roues arrières jumelées, avec un moteur de 17 cv de type Euro 6.

1.2 Analyse du mécanisme

1.2.1 En vous aidant du dossier technique page 2/23 et du tableau ci-après, complétez le diagramme des interacteurs et le tableau avec les fonctions de service (FS) et les fonctions principales (FP).

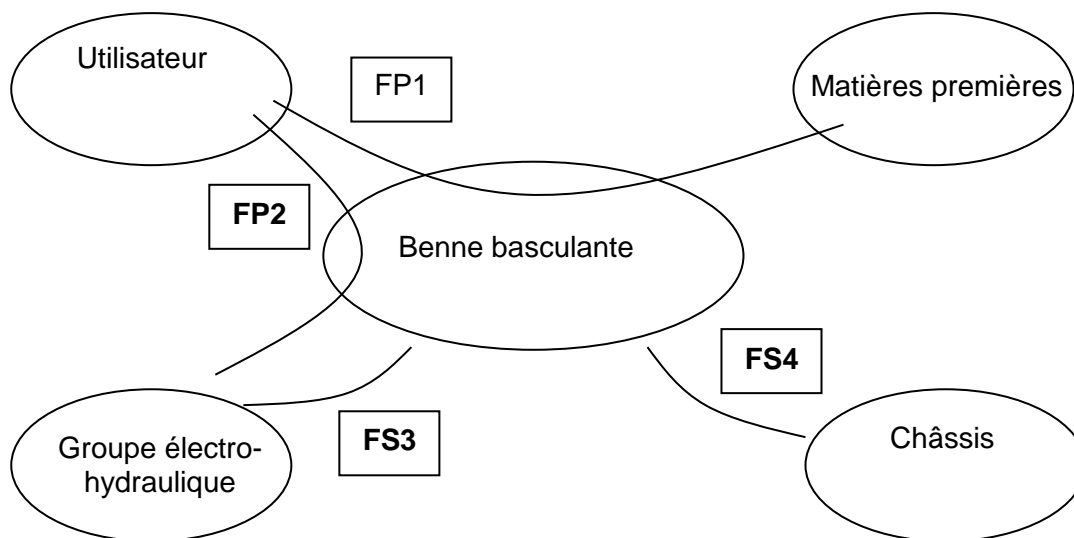

FP1	Permettre à l'utilisateur de décharger facilement des matières premières
FP2	Permettre à l'utilisateur d'actionner le groupe électro-hydraulique
FS3	Fournir l'énergie pour le basculement
FS4	S'adapter au châssis

1.2.2 En vous aidant du dossier technique page 6/23, complétez le repérage des sous-ensembles cinématiques (SE..).

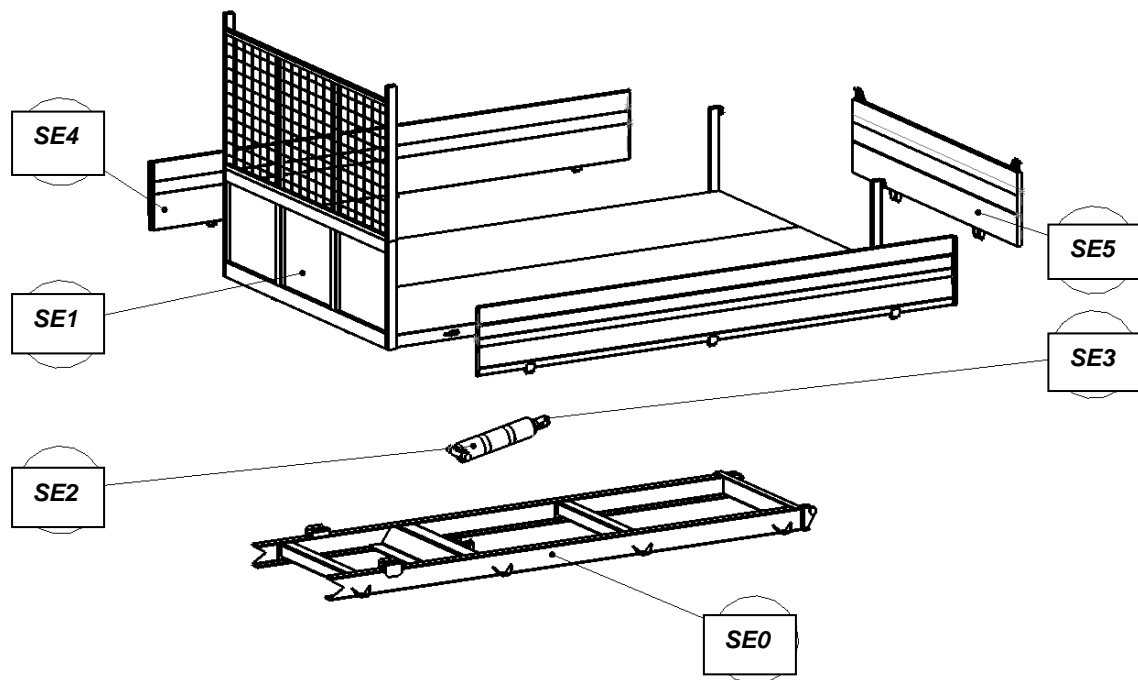

1.2.3 Complétez le tableau ci-dessous en vous aidant du dossier technique pages 5/23 ,16/23 et 17/23.

Liaison entre ...	Nom et axe/centre de la liaison
SE0 et SE1	Liaison Pivot d'axe BZ2
SE0 et SE2	Liaison Pivot d'axe AZ1
SE1 et SE3	Liaison Rotule de centre C
SE2 et SE3	Liaison Pivot d'axe d'axe DY4

1.2.4 En vous aidant du dossier technique pages 5/23, 16/23 et 17/23, complétez les tableaux de mobilités ci-dessous avec des 1 pour les degrés de liberté et des 0 pour les degrés de liaison.

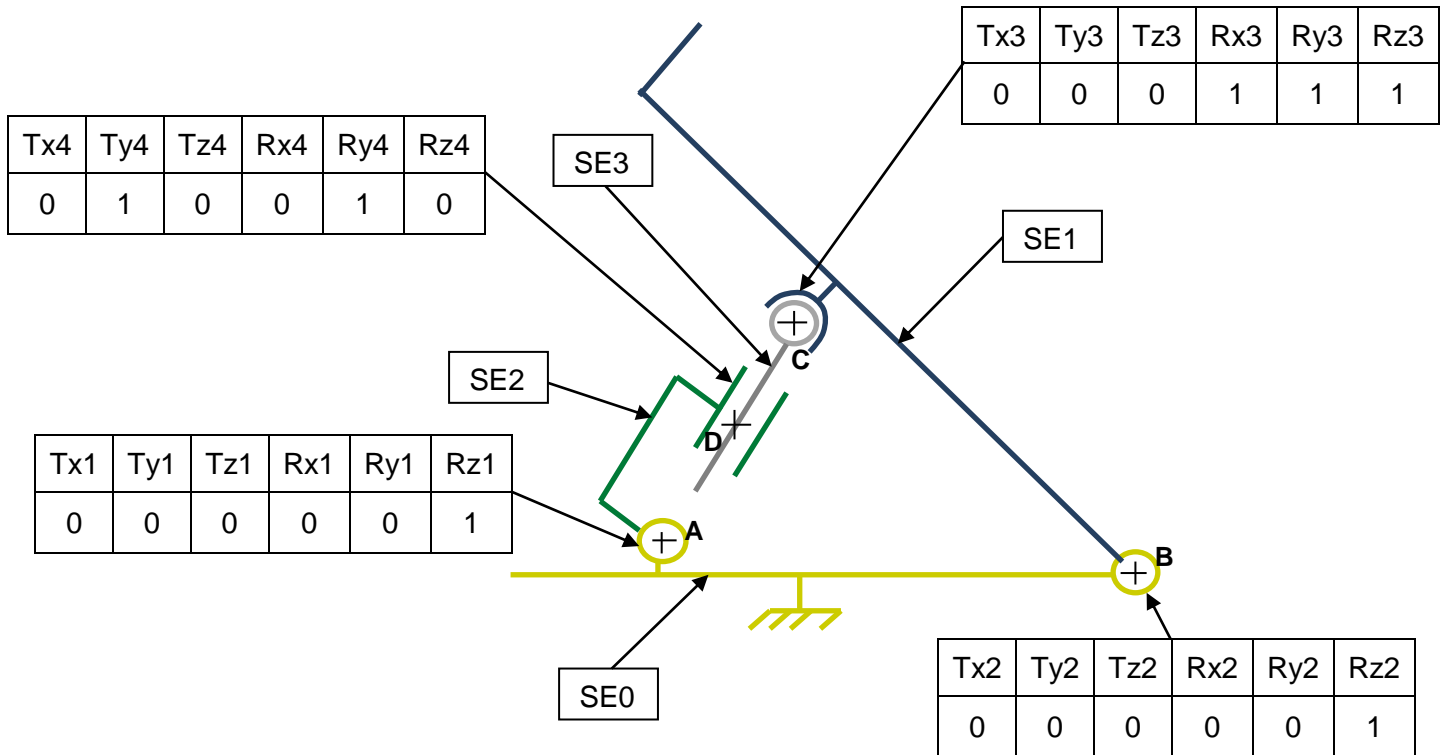

2 - Partie 2 : Validation du cahier des charges

30 Pts / 200

2.1 Angle de basculement de la benne

2.1.1 Quel est l'angle minimum demandé par le client d'après le cahier des charges du dossier technique page 4/23 ?

Angle de bennage minimum : **45°**

2.1.2 D'après l'extrait du catalogue des bennes « JPM » du dossier technique page 8/23, quel est l'angle de bennage de leurs bennes ?

Angle de bennage du fabricant de bennes « JPM » : **48°**

2.1.3 L'angle de bennage est-il conforme aux demandes exprimées dans le cahier des charges ?

OUI

2.2 Choix de la benne

2.2.1 Quelles sont les dimensions de la benne (en m et en mm) demandées par le client d'après le cahier des charges ?

Largeur minimum de la benne : **2 m** **2000 mm**

Longueur minimum de la benne : **3.35 m** **3350 mm**

Longueur maximum de la benne : **3.45 m** **3450 mm**

2.2.2 Quelles sont les dimensions de la benne (en mm) que vous allez commander au fabricant de bennes « JPM » voir dossier technique page 8/23 ?

Largeur de la benne : **2080 mm**

Longueur de la benne : **3400 mm**

2.3 Détermination de la charge utile du véhicule équipé de la benne.

2.3.1 D'après le cahier des charges, quelle est la capacité de charge demandée par le client ?

Charge utile minimum demandée : **850 kg**

Charge utile maximum demandée : **1000 kg**

2.3.2 Quelle est la capacité de charge du châssis cabine avant d'être équipé de la benne basculante, voir le document constructeur du dossier technique page 10/23 ?

Capacité de charge du châssis cabine : **1564 kg**

2.3.3 Sur le même document, relevez le poids à vide du châssis cabine. (Il faudrait dire masse)

Poids à vide : **1936 kg**

2.3.4 Relevez la masse de la benne basculante sur le document du fabricant de bennes, voir dossier technique page 8/23.

Masse de la benne : **656 kg**

2.3.5 Calculez la charge utile du véhicule équipé de la benne basculante sachant que :

Charge utile = Poids total autorisé en charge PTAC – Poids à vide – Poids de la benne

Ou Charge utile = Capacité de charge du châssis cabine – Poids de la benne

Charge utile = **1564 - 656 = 908 kg**

2.3.6 La charge utile de la benne est-elle conforme aux demandes exprimées dans le cahier des charges ?

OUI

2.4 Temps du basculement complet de la benne, pré-étude de la mini centrale hydraulique.

2.4.1 Quel est le temps du basculement complet de la benne en secondes demandé par le client ?

Temps minimum demandé : **45 s**

2.4.2 Relevez dans la nomenclature la référence et le nom du fabricant du vérin télescopique (voir dossier technique page 6/23).

Référence : **405.030.3536** Fabricant : **Lifht hydraulique**

2.4.3 Quel est le volume du vérin télescopique (en litres ou dm³) ?
(Voir dossier technique page 14/23).

Volume du vérin télescopique : **6.1 litres**

2.4.4 Calculer le débit minimum en l/mn que doit avoir la mini centrale hydraulique pour remplir le vérin télescopique dans le temps demandé.

$6.1 / 45 = 0.1355 \text{ l/s}$ $0.135 \times 60 = 8.13 \text{ l/mn}$

Débit : **8.13 l/mn**

2.5 Commande hydraulique du vérin

2.5.1 Le basculement de la benne est assuré par un vérin télescopique simple effet. La descente s'effectue donc sous la seule action du poids de la benne. En vous aidant du dossier technique page 18/23, entourez sur le schéma hydraulique de l'installation ci-dessous, le composant qui permet de réguler la vitesse de descente de la benne.

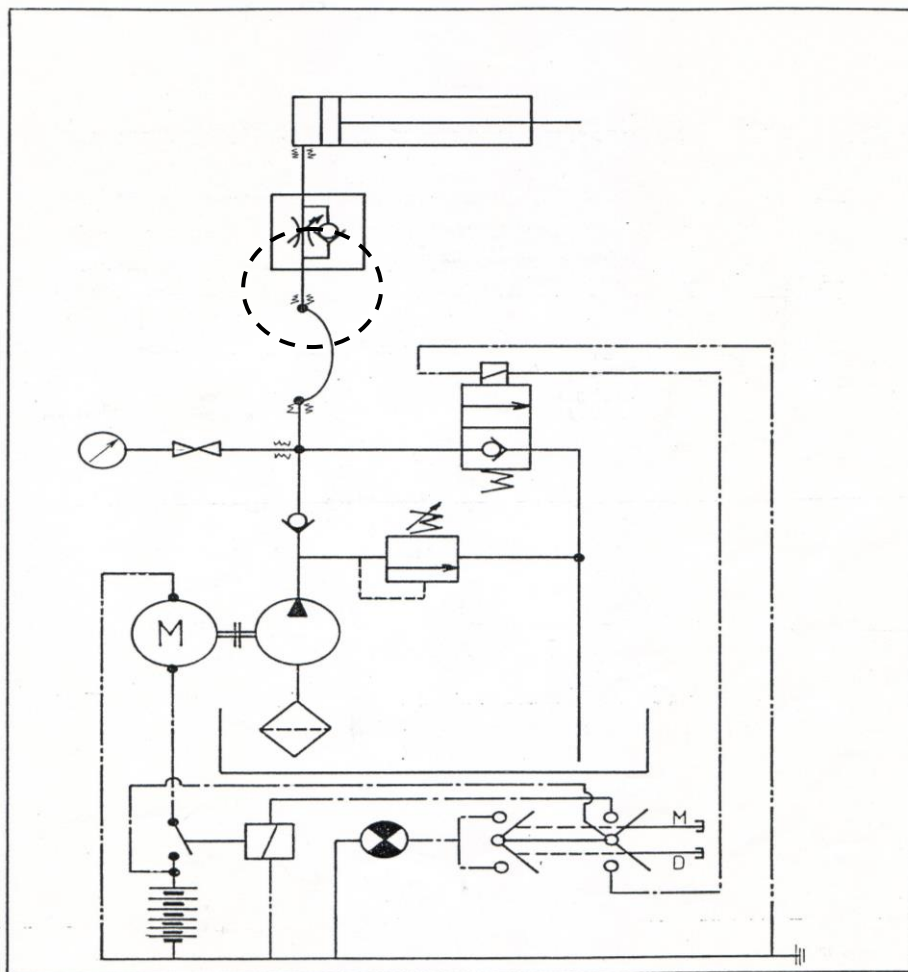

2.5.2 Donnez le nom de ce composant à l'aide du même document.

Composant : **Régulateur de débit réglable**

Cette étude a pour but :

- De déterminer la pression du vérin dans le cas le plus défavorable : charge sur l'avant de la benne en début de levage.
- De connaître la variation de cette pression au cours de la levée de la benne.
- De déterminer la mini centrale hydraulique et de valider le temps de basculement de la benne.

Hypothèses :

- On considère $g = 9,81 \text{ m/s}^2$
- On considère les liaisons parfaites.
- On considère les forces coplanaires, l'étude se fait dans le plan de symétrie de la benne.

Mise en situation de l'étude

Le véhicule est en capacité de charge maximum, la masse de l'ensemble matériaux + benne (SE1) appliqué au point G est de 1200 kg.

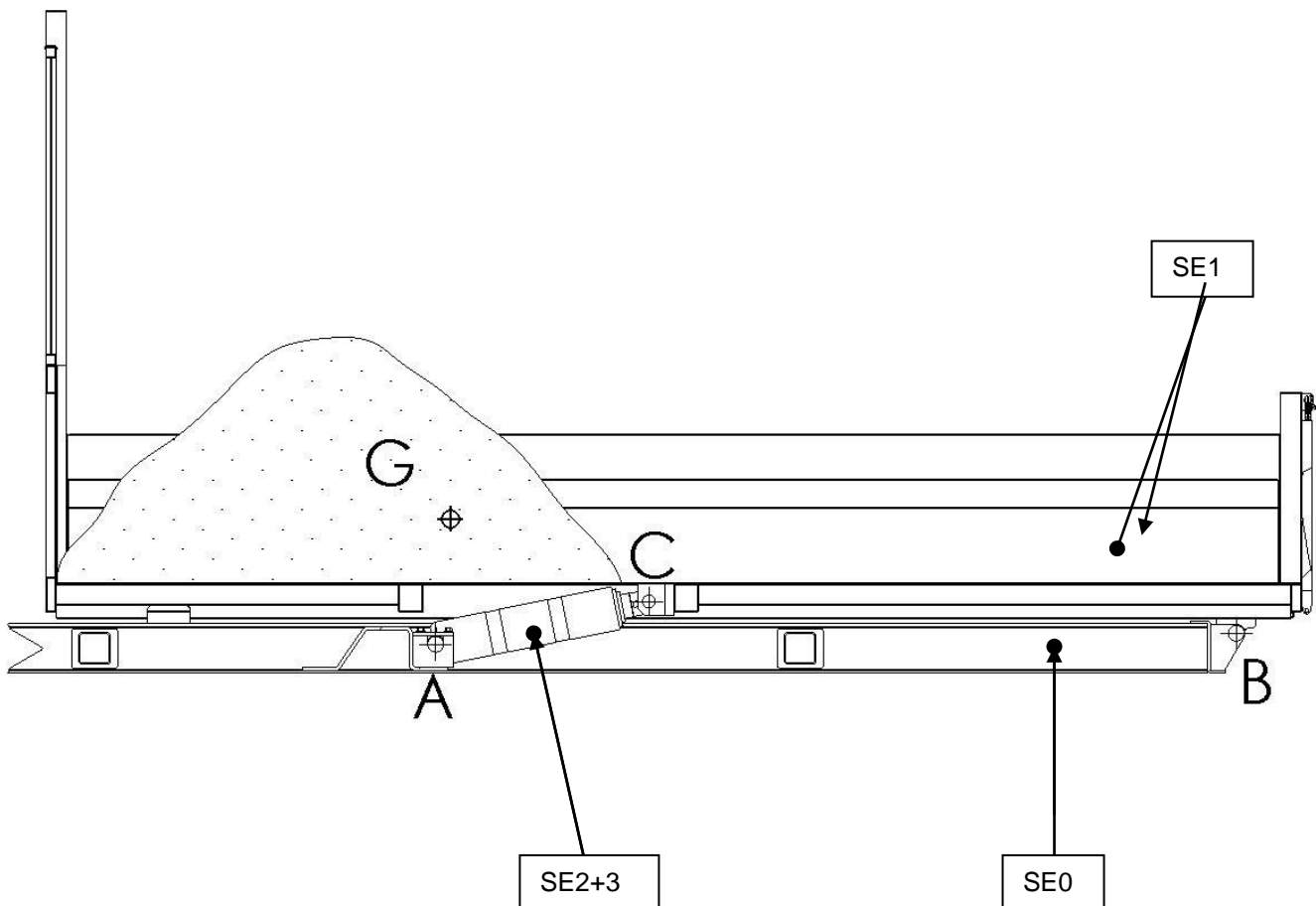

3.1 Prédétermination des actions mécaniques sur le vérin SE2 + SE3 en début du basculement de la benne

3.1.1 Isolez le vérin : le vérin est en équilibre sous l'action de deux forces, citez le principe fondamental de la statique à appliquer dans le cas d'un système soumis à deux forces.

La somme des forces est nulle, les forces doivent donc être directement opposées.

3.1.2 Quelle est la droite, support de ces forces ?

Droite support : **(AC)**

3.1.3 Tracez cette droite sur le dessin du vérin ci-dessous.

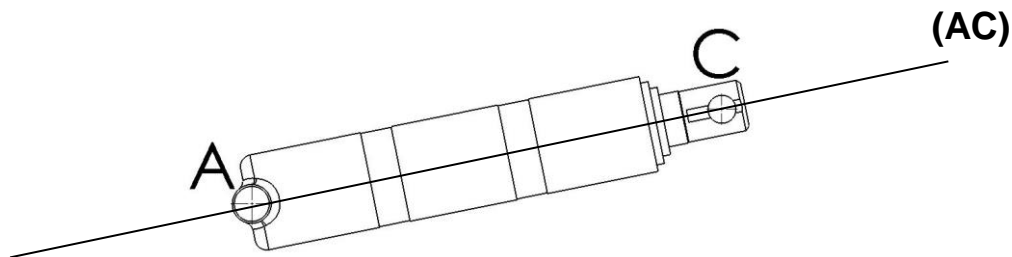

3.1.4 En conclusion de cette prédétermination remplissez le tableau du bilan des actions mécaniques.

ACTIONS MECANIQUES	POINT D'APPLICATION	DROITE SUPPORT	SENS	MODULE
$\vec{A}_{SE0/SE2+3}$	A	(AC)	?	?
$\vec{C}_{SE1/SE2+3}$	C	(AC)	?	?

3.2 Détermination des actions mécaniques sur la benne (SE1) en début de levage

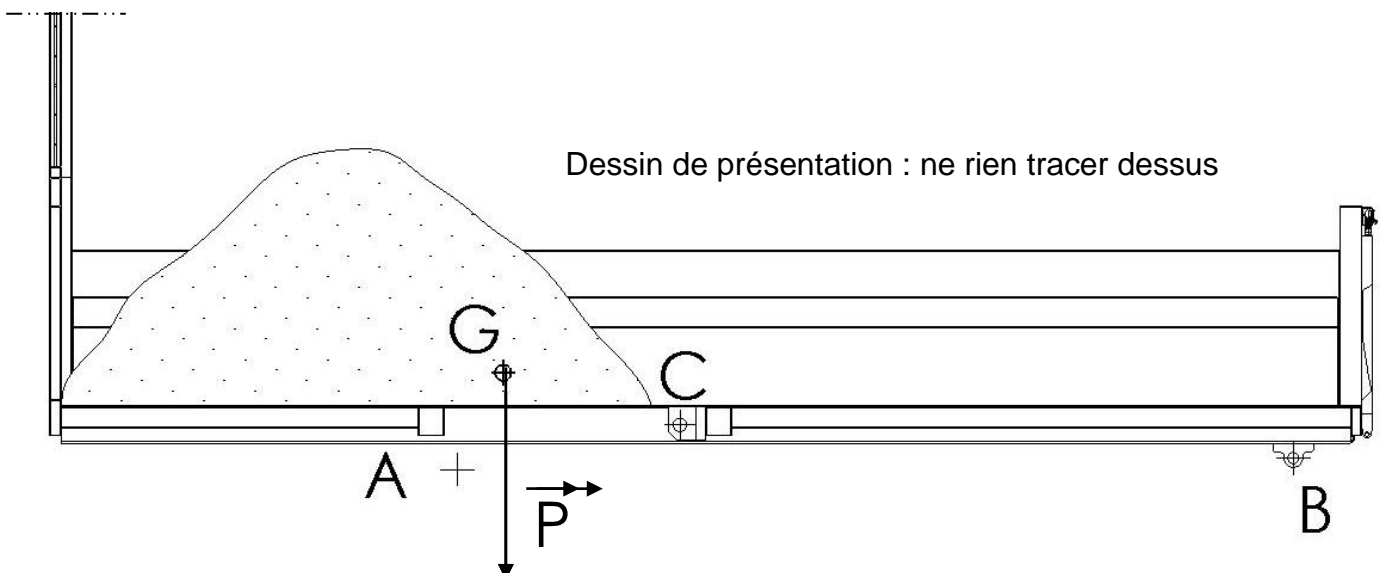

3.2.1 Isolez la benne (SE1) : Calculez le poids de l'ensemble matériaux + benne (SE1).

$$1200 \times 9.81 = 11772$$

$$\vec{P} = 11772 \text{ N}$$

3.2.2 D'après l'isolement précédent, quelle est la droite, support de l'action mécanique $C_{SE2+3/SE1}$?

Droite support: **(AC)**

3.2.3 Complétez le tableau du bilan des actions mécaniques exercées sur la benne (SE1).

ACTIONS MECANIKES	POINT D'APPLICATION	DROITE SUPPORT	SENS	INTENSITE
\vec{P}	G	verticale	\downarrow	11772
$C_{SE2+3/SE1}$	C	(AC)	?	?
$B_{SE0/SE1}$	B	?	?	?

3.2.4 Enoncez le principe fondamental de la statique appliqué à la benne (SE1) en équilibre sous l'action de trois forces non-parallèles.

La benne est en équilibre sous l'action de trois forces, la somme des forces est donc nulle. Les forces doivent être concourantes.

3.2.5 Tracez ci-dessous la droite, support de \vec{P} et celle de $C_{SE2+3/SE1}$, en déduire la droite, support de $B_{SE0/SE1}$.

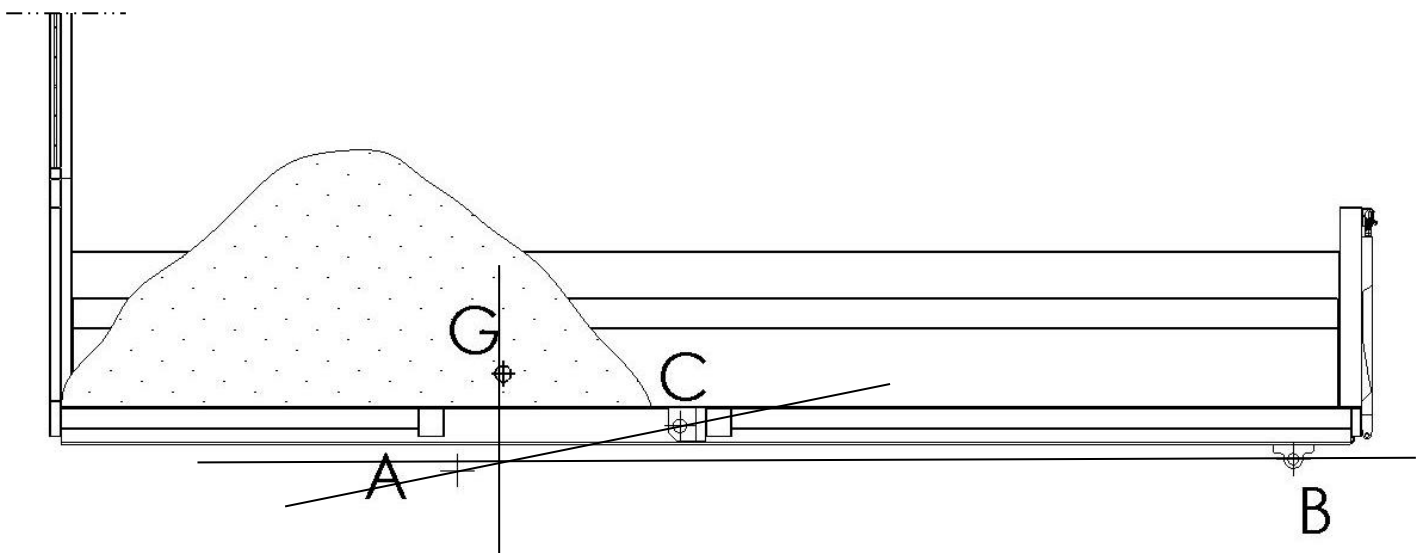

3.2.6 Déterminez graphiquement les forces $C_{SE2+3/SE1}$ et $B_{SE0/SE1}$ en commençant par tracer P en respectant l'échelle des forces.

Commencez ici :

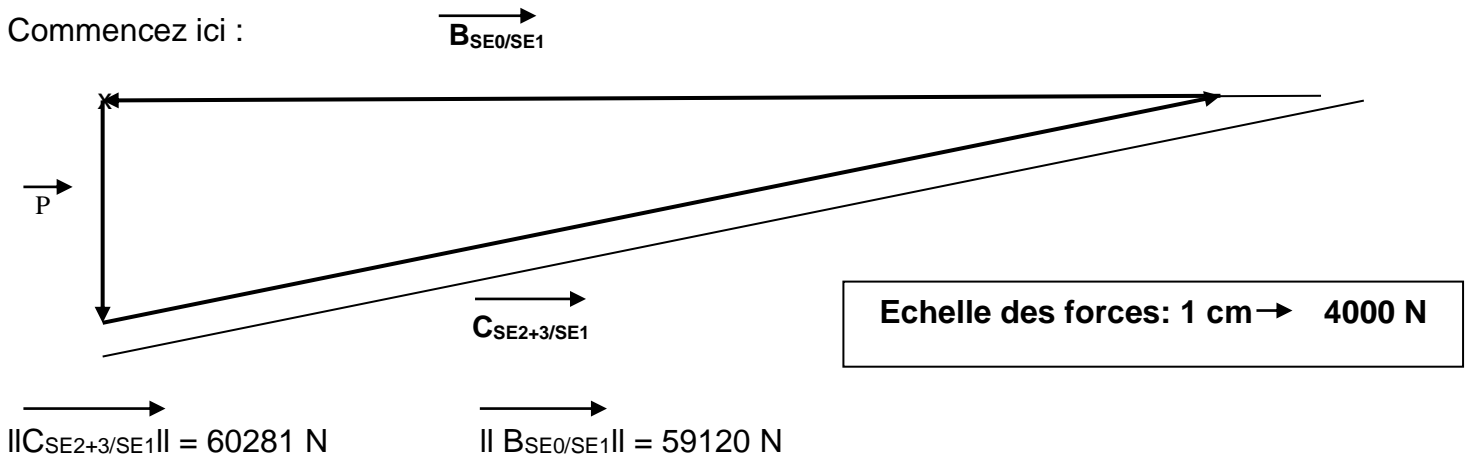

3.3 Détermination de la pression maximale à l'intérieur du vérin. On prendra $F = 60\,000 \text{ N}$

Rappel: $p = F/S$ pression en MPa, force en N, section en mm^2

3.3.1 Calculer la pression maximale à l'intérieur du vérin
(Prendre pour le diamètre du piston $D = 61\text{mm}$)

$$60000 / (\pi \times 30.5^2) = 20.5$$

$$p = 20.5 \text{ MPa}$$

3.3.2 Donnez ce résultat en bars, rappel 1 bar = 0.1 MPa

$$p = 205 \text{ bar}$$

3.4 Evolution de la pression à l'intérieur du vérin durant le bennage.

3.4.1 Complétez le graphique de l'évolution de la pression à l'intérieur du vérin durant le bennage en terminant le tracé de la courbe.

Pression dans le vérin en fonction de l'angle de la benne

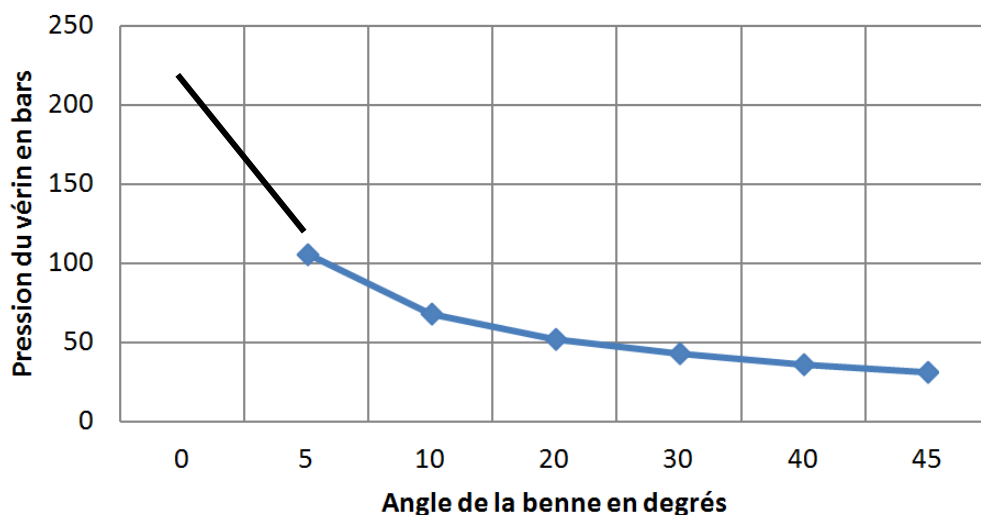

3.4.2 D'après ce graphique, donnez la plage de la pression à l'intérieur du vérin durant le bennage

Plage de la pression : **$35 \text{ bar} \leq p \leq 205 \text{ bar}$**

3.5 Etude et choix de la mini centrale hydraulique.

3.5.1 En vous aidant de l'extrait du catalogue des mini centrales hydrauliques, (voir dossier technique page 15/23), donnez la cylindrée de la pompe que vous choisirez pour assurer cette pression.

Cylindrée de la mini centrale : **3.2 ou 2.6 ou 1.1 cm³**

3.5.2 Quel est le voltage de fonctionnement du véhicule (voir les documents techniques IVECO Daily)?

Voltage : **12 V**

3.5.3 En considérant un débit de 8,2 l/mn (débit minimum de la pompe), donnez la référence et les caractéristiques de la mini centrale hydraulique que vous allez choisir sachant que celle-ci sera installée horizontalement sur le faux-châssis.

Référence : **146.12.32 H**

Pression utile maxi : **240 bar** Débit à 100 bar : **8.5 l/mn**

3.5.4 Calculez le temps du basculement complet de la benne en minutes puis secondes en fonction de son débit et du volume du vérin télescopique (voir question 2.4.3 ou DT 6/23 et 14/23).

Temps de basculement : **$6.1 / 8.5 = 0.718 \text{ mn}$** **$0.718 \times 60 = 43 \text{ s}$**

Temps de basculement = **0.718 mn** Temps de basculement = **43 s**

3.5.5 Le temps de basculement est-il conforme à la demande exprimée dans le cahier des charges ? (voir question 2.4.1 page 8/26). Justifiez.

OUI car on est en dessous du temps minimum souhaité par le client (45 s)

4 - Partie 4 : Etude cinématique

55 Pts / 200

Cette étude cinématique va permettre d'informer le client sur les vitesses de différents points de la benne lors du basculement. Le client sera ainsi sensibilisé sur les dangers relatifs aux éléments en mouvement lors de l'utilisation de la benne.

Les sous-ensembles SE1, SE2 sont les mêmes que ceux définis dans la première partie, voir page 6/26 de ce dossier ou page 5/23 du dossier technique.

Hypothèse : Les liaisons et les solides seront supposés parfaits.

4.1 Détermination des mouvements et des trajectoires

4.1.1 En vous aidant du document technique page 5/23, définir la nature des mouvements entre les sous-ensembles suivants et les principales caractéristiques géométriques (centre, axe) :

Mouvement de SE1 / SE0	Rotation d'axe BZ2
Mouvement de SE2 / SE0	Rotation d'axe AZ1
Mouvement de SE3 / SE2	Translation d'axe DY4
Mouvement de SE3 / SE0	Mouvement plan

4.1.2 Définir complètement les trajectoires du tableau suivant (exemple : cercle de centre, droite) et tracer-les sur le dessin de la page suivante.

Rappel : $T_{N \in S_i / S_j}$: Trajectoire du point N appartenant à l'élément représentant le sous-ensemble S_i par rapport à l'élément représentant le sous-ensemble S_j .

$T_{C \in SE1 / SE0}$	Cercle de centre B et de rayon BC
$T_{E \in SE1 / SE0}$	Cercle de centre B et de rayon EC
$T_{C \in SE3 / SE2}$	Droite (DC)
$T_{C \in SE2 / SE0}$	Cercle de centre A et de rayon AC

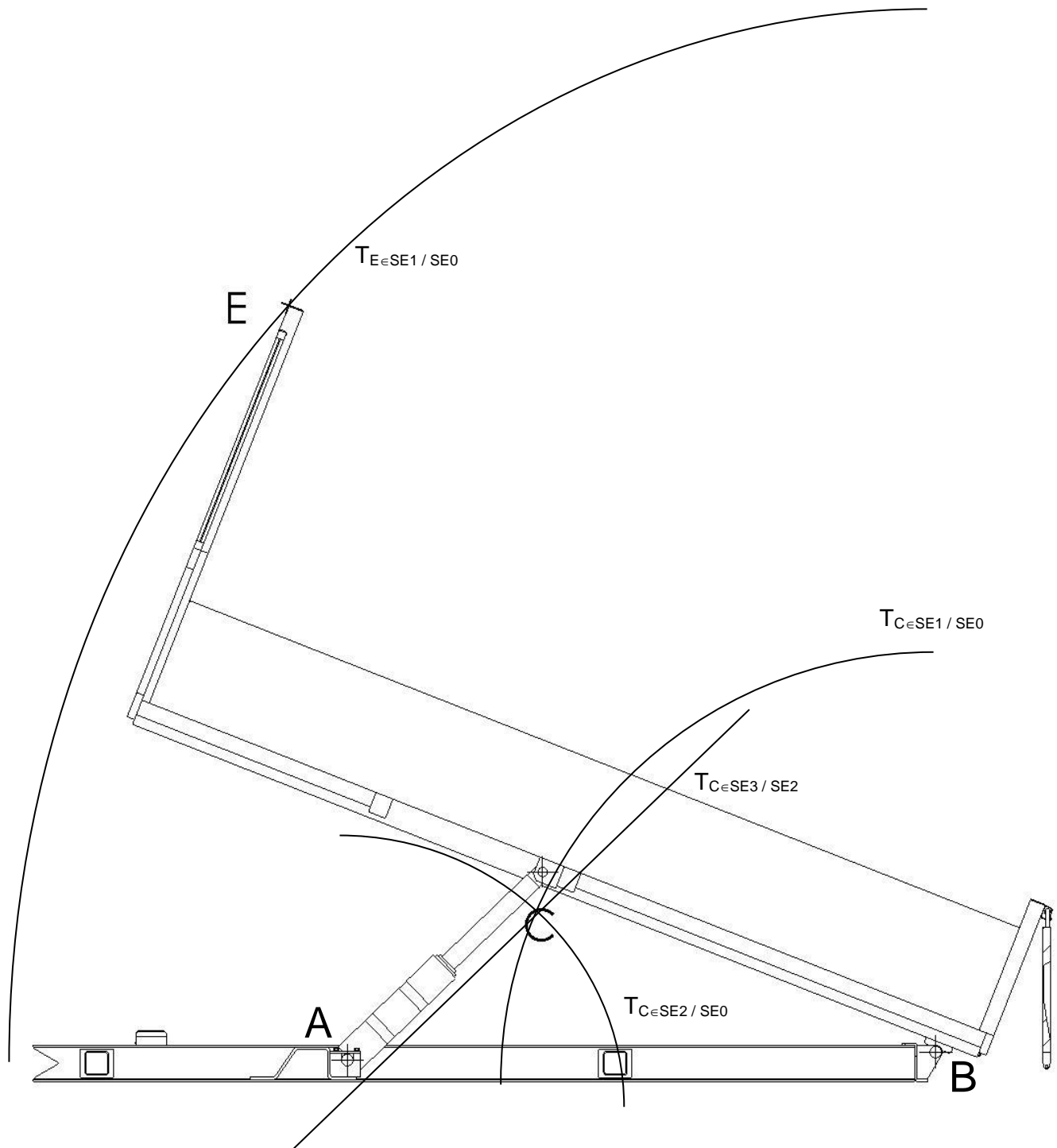

EFFECTUEZ LE TRACÉ DES TRAJECTOIRES SUR LA FIGURE CI-DESSUS

4.2 Détermination de la vitesse moyenne au point C

Cette étude ce fera pendant la levée de la benne (sortie de la tige du vérin).
 Hypothèse : la vitesse de sortie de la tige est supposée constante.

Deux méthodes sont possibles pour déterminer la vitesse $\vec{V}_{C \in SE3 / SE2}$,

Ne réalisez qu'une seule méthode : si vous n'avez pas répondu à la question 2.4.4 page 8/26 utilisez la deuxième méthode sinon utilisez la première méthode plus proche de la réalité.

Première méthode :

4.2.1 Quelle est la course du vérin télescopique (en mm et en m)
(Voir dossier technique page 14/23) ?

Course : **1283 mm** **1.283 m**

4.2.2 Quelle est la vitesse de sortie de tige du vérin télescopique $\vec{V}_{C_{SE3}/SE2}$, voir la question 3.5.4 page 15/26 pour le temps de basculement) ?

Le vérin doit parcourir la course de **1.283 m en 43 S**

La vitesse de sortie de tige du vérin est de : **1.283 / 43 = 0.0298 (0.03) m/s**

Deuxième méthode :

4.2.1 Connaissant le débit de la pompe : prendre 8l/mn calculez la vitesse de sortie de la tige du vérin télescopique au point C : $\vec{V}_{C_{SE3}/SE2}$.

Rappel: **Q = V×S** cette formule est mal adaptée pour les vérins avec extensions mais elle donne une valeur approchée de la vitesse du point C si on prend le diamètre moyen des extensions du vérin.

Avec Q = débit en m³/s

V = vitesse en m/s

S = surface du piston (extensions) en m² (On prendra un diamètre moyen **D = 76 mm**)

1L = 1 dm³

$$V = Q / S \quad Q = 8 / (1000 \times 60) = 0.0001333 \text{ m}^3/\text{s} \quad S = \pi \times 0.038^2 \quad S = 0.004536$$

$$V = 0.0001333 / 0.004536 = 0.0294 \text{ m/s} \quad \|\vec{V}_{C_{SE3}/SE2}\| = 0.029 \text{ m/s}$$

4.2.2 Sur la figure ci-dessous tracez $\vec{V}_{C SE3/SE2}$ en respectant l'échelle des vitesses.

Echelle des vitesses : 10mm \rightarrow 0.01m/s

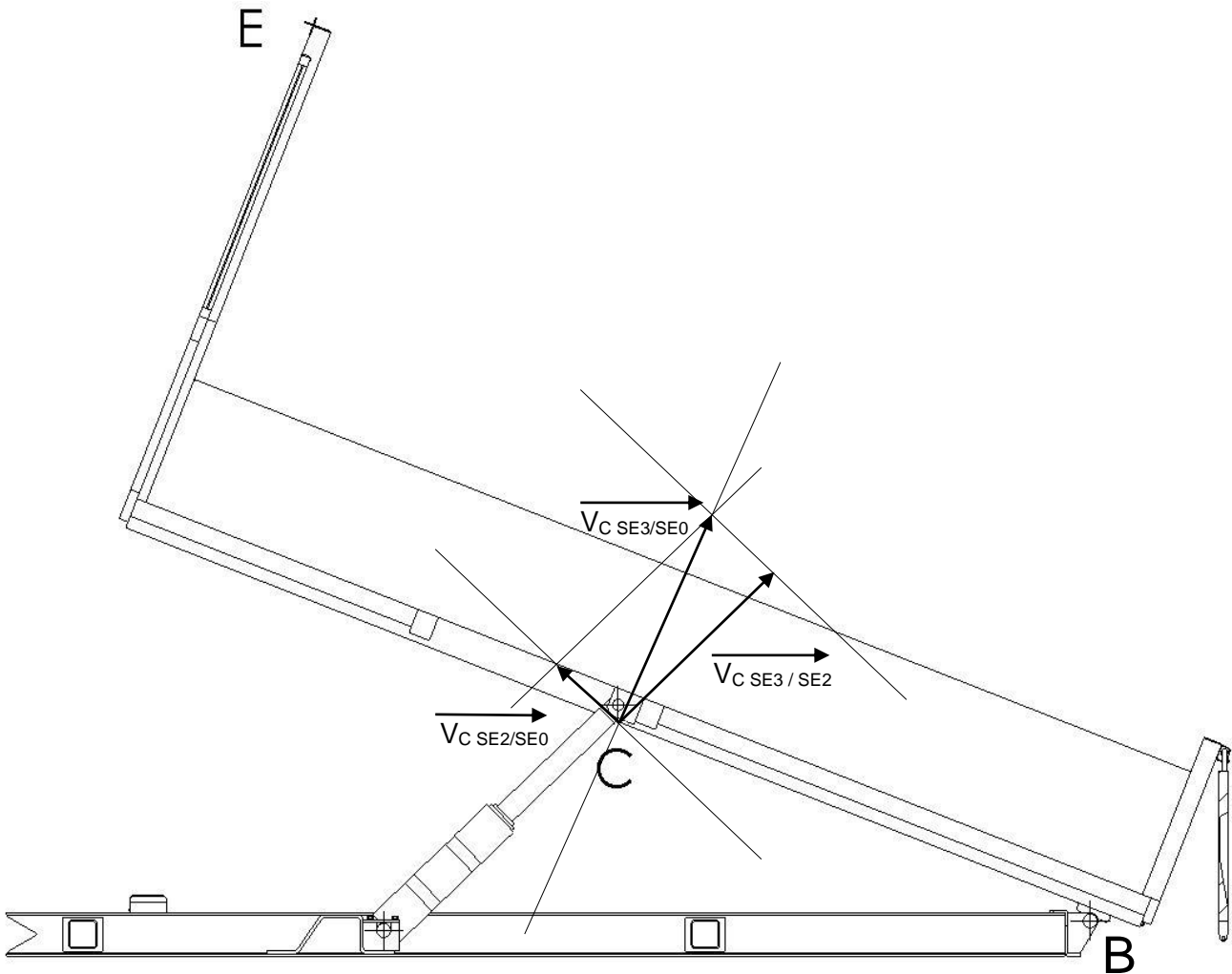

EFFECTUEZ LE TRACÉ DES VITESSES AU POINT C SUR LA FIGURE CI-DESSUS

4.2.3 On donne la relation de composition des vitesses au point C :

$$\vec{V}_{C SE3/SE0} = \vec{V}_{C SE3/SE2} + \vec{V}_{C SE2/SE0}$$

Justifiez l'égalité suivante : $\vec{V}_{C SE1/SE0} = \vec{V}_{C SE3/SE0}$

Justificatif : **Le point C appartient à SE1 et à SE3**

4.2.4 Connaissant les trajectoires $T_{C \in SE2 / SE0}$ et $T_{C \in SE1 / SE0}$, tracez les droites support des vecteurs vitesse.

$$\vec{V}_{C SE2/SE0} \text{ et } \vec{V}_{C SE3/SE0} (= \vec{V}_{C SE1/SE0})$$

4.2.5 Déterminez graphiquement $\vec{V}_{C SE2/SE0}$ et $\vec{V}_{C SE3/SE0}$ sur la même figure en utilisant la relation de composition de vitesse au point C.

$\vec{V}_{C SE2/SE0}$: longueur en mm 12 $\|\vec{V}_{C SE2/SE0}\| = 0.012 \text{ m/s}$

$\vec{V}_{C SE3/SE0}$: longueur en mm 32 $\|\vec{V}_{C SE3/SE0}\| = 0.032 \text{ m/s}$

4.3 Détermination de la vitesse au point E

On donne, $\vec{V}_{C SE1/SE0} = 0,03 \text{ m/s}$, le vecteur est déjà tracé sur la figure de la page suivante.

Pour déterminer la vitesse au point E vous avez le choix de la méthode : soit la méthode de l'équiprojectivité, soit la méthode du champs des vecteurs vitesse.

4.3.1 Connaissant la trajectoire $T_{E \in SE1 / SE0}$, tracez la droite support du vecteur vitesse sur la figure de la page suivante.

4.3.2 Déterminez graphiquement la vitesse du point E $\vec{V}_{E SE1/SE0}$ en respectant l'échelle des vecteurs vitesse.

$\vec{V}_{E SE1/SE0}$: longueur en mm 68 $\|\vec{V}_{E SE1/SE0}\| = 0.068 \text{ m/s}$

Echelle des vitesses: 10mm -> 0.01m/s

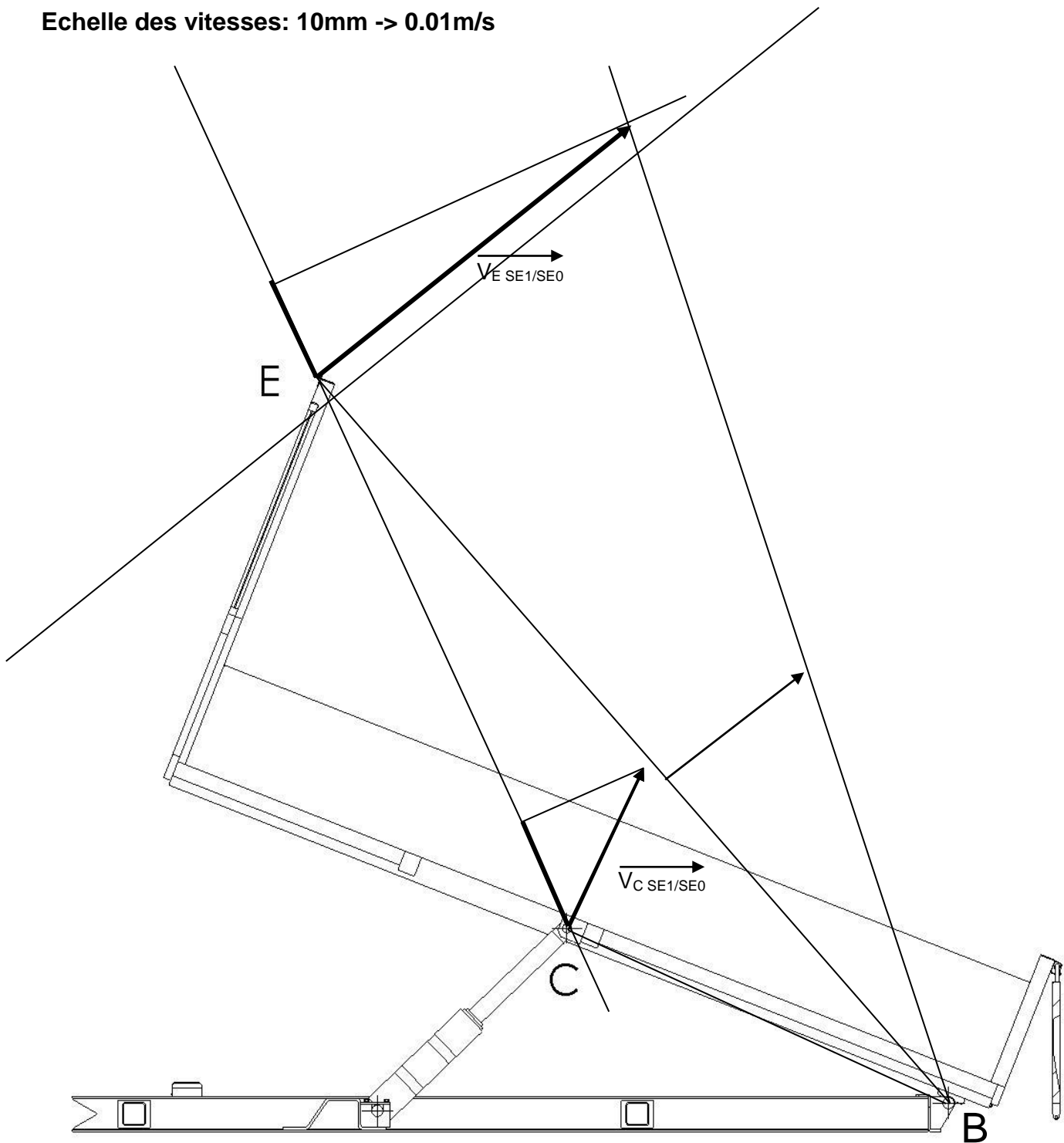

EFFECTUEZ LE TRACÉ DE LA VITESSE AU POINT E SUR LA FIGURE CI-DESSUS

5 - Partie 5 : Résistance des matériaux

40 Pts / 200

Cette étude a pour but de déterminer la classe de qualité des vis utilisées pour fixer le faux-châssis sur le châssis par l'intermédiaire de goussets appelés également consoles ou corbeaux.

5.1 Mise en situation

5.1.1 Complétez sur la page suivante la colonne désignation de la nomenclature en vous aidant du dossier technique et de vos propres connaissances.

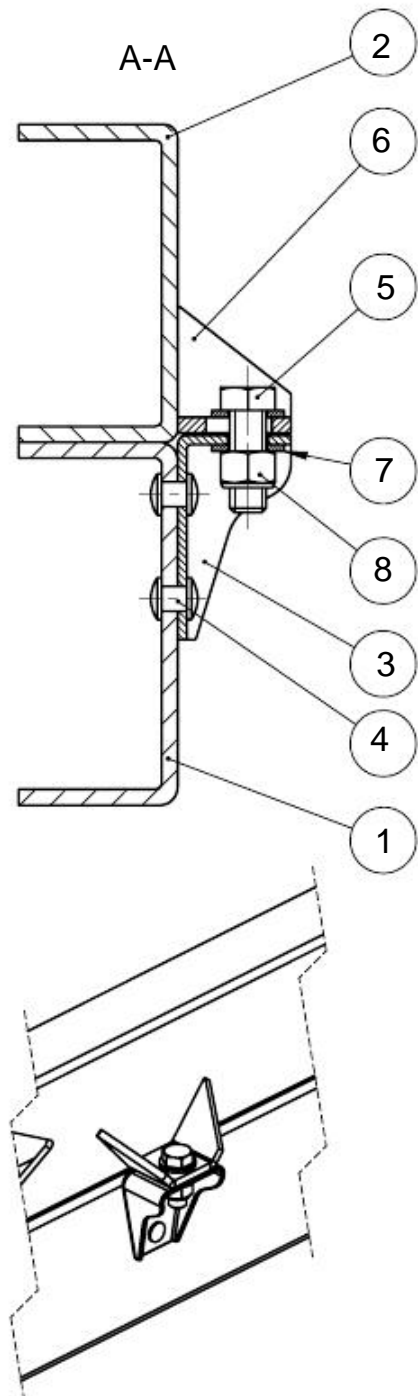
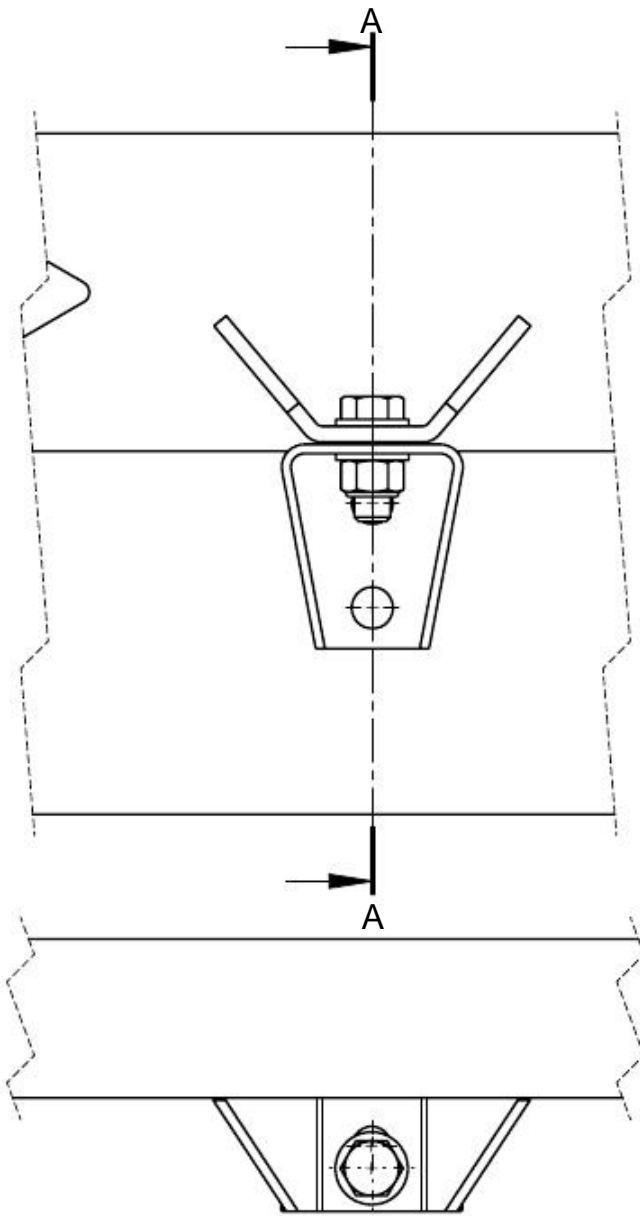

8	1	Ecrou auto freinée M16		
7	2	Rondelle épaisse M 16		
6	1	Gousset supérieur		JPM Bennes
5	1	Vis à tête hexagonale M16 x 4 x 45		
4	2	Clou		
3	1	Gousset inférieur		
2	1	Faux châssis		JPM Bennes
1	1	Chassis		
REP	Nb.	Désignation	Matière	Observation
			Echelle 1 :4	
FIXATION FAUX CHÂSSIS				

5.1.2 D'après le document des directives pour la transformation du véhicule (page 12/23 du dossier technique), quel doit-être le jeu entre le gousset supérieur et inférieur avant le serrage ?

Jeu : **0.5 mm**

5.1.3 D'après le même document, comment peuvent-être assemblés le gousset inférieur (console) et le châssis ?

vis ou clous

5.2 Détermination de la force de tension sur la vis.

La force de tension sur la vis peut-être calculée à l'aide de la formule de Kellerman et Klein suivante :

$$F = \frac{1000 \times C}{0.16 \times p + 0.583 \times \mu_f \times D_f + 0.5 \times \mu_t \times D_m}$$

μ_f et μ_t sont respectivement les coefficients de frottement du filetage et du contact sous la tête de la vis. Ces coefficients étant estimés à 0.15, on peut écrire la formule simplifiée suivante :

$$F = \frac{1000 \times C}{0.16 \times p + 0.087 \times D_f + 0.075 \times D_m}$$

Avec : - F : Force de tension normale dans la vis en N
- C : Couple de serrage en N.m
- p : Pas de la vis
- D_f : Diamètre sur flan du filetage en mm
- D_m : Diamètre moyen de la face d'appui sous tête en mm

5.2.1 Quel est le couple de serrage préconisé pour l'écrou du boulon assurant la fixation du faux-châssis sur le châssis par l'intermédiaire des goussets ? Voir le dossier technique page 13/23.

Couple de serrage : **87.28 N.m**

5.2.2 Relever la désignation de la vis dans la nomenclature du dessin de la fixation du faux châssis.

Désignation : **Vis à tête hexagonale M16 x 45**

5.2.3 D'après cette désignation, donnez le diamètre de cette vis ainsi que le profil du filetage.

Diamètre nominal 16 mm – métrique

5.2.4 Recherchez le pas p de la vis dans le dossier technique pages 19/23.

Pas p : **2 mm**

5.2.5 Recherchez le diamètre sur flan du filetage D_f de la vis à l'aide de ce même document.

Diamètre sur flan du filetage D_f : **14.701 mm**

5.2.6 Calculez le diamètre moyen de la face d'appui sous tête de la vis D_m en mm à l'aide du dossier technique pages 20/23 et 21/23.

$$D_m = \frac{\text{diamètre intérieur de la face d'appui} + \text{diamètre extérieur de la face d'appui}}{2}$$

Diamètre moyen de la face d'appui sous tête de la vis D_m :

$$(17.7 + 22.49) / 2 \quad D_m = 20.095 \text{ mm}$$

5.2.7 Calculez la force de tension F de la vis à l'aide de la formule simplifiée de la page précédente.

$$1000 \times 87.28 / (0.16 \times 2) + (0.087 \times 14.701) + (0.075 \times 20.095)$$

$$\rightarrow \\ \| F \| = 28099 \text{ N}$$

5.3 Détermination de la classe de qualité de la vis.

Pour le calcul, vous prendrez un coefficient de sécurité s de 5

5.3.1 La vis est soumise à quelle sorte de sollicitation mécanique ?

Sollicitation : **traction, extension**

5.3.2 Relevez la formule générale de la condition de résistance liée à cette sollicitation dans le formulaire de Résistance Des Matériaux (page 23/23 du dossier technique).

Condition de résistance : **$F/S \leq R_{pe} = Re/s$**

5.3.3 Relevez dans le dossier sur les filetages pages 19/23, la section résistante S en mm^2 de la vis.

Section de la vis S : **157 mm^2**

5.3.4 Calculez la limite élastique Re en MPa du matériau de la vis. On prendra un effort de 28 100 N.

$$Re = 28100 \times 5 / 157$$

$$Re = 895 \text{ MPa}$$

5.3.5 Quelle classe de qualité choisissez-vous pour la vis d'après le document technique pages 22/23.

Classe de qualité : 9,8