

DOSSIER RESSOURCES

Baccalauréat Professionnel Technicien de Fabrication Bois et Matériaux Associés

Épreuve écrite

E2 : Épreuve de technologie

E21 : Préparation d'une fabrication

Durée : 3 h 00 – Coefficient : 3

Dossier paginé de 1/5 à 5/5

Avant de répondre aux questions, il est impératif de prendre connaissance de l'intégralité du dossier RESSOURCES

EXAMEN : BAC PRO Technicien de Fabrication Bois et Matériaux Associés				DOSSIER RESSOURCES	
Sous-épreuve : Préparation d'une fabrication			Code : 2306-TFB T 21		
Session : 2023	Repère : E21	Durée : 3 H	Coef : 3	Épreuve Écrite	DR : 1/5

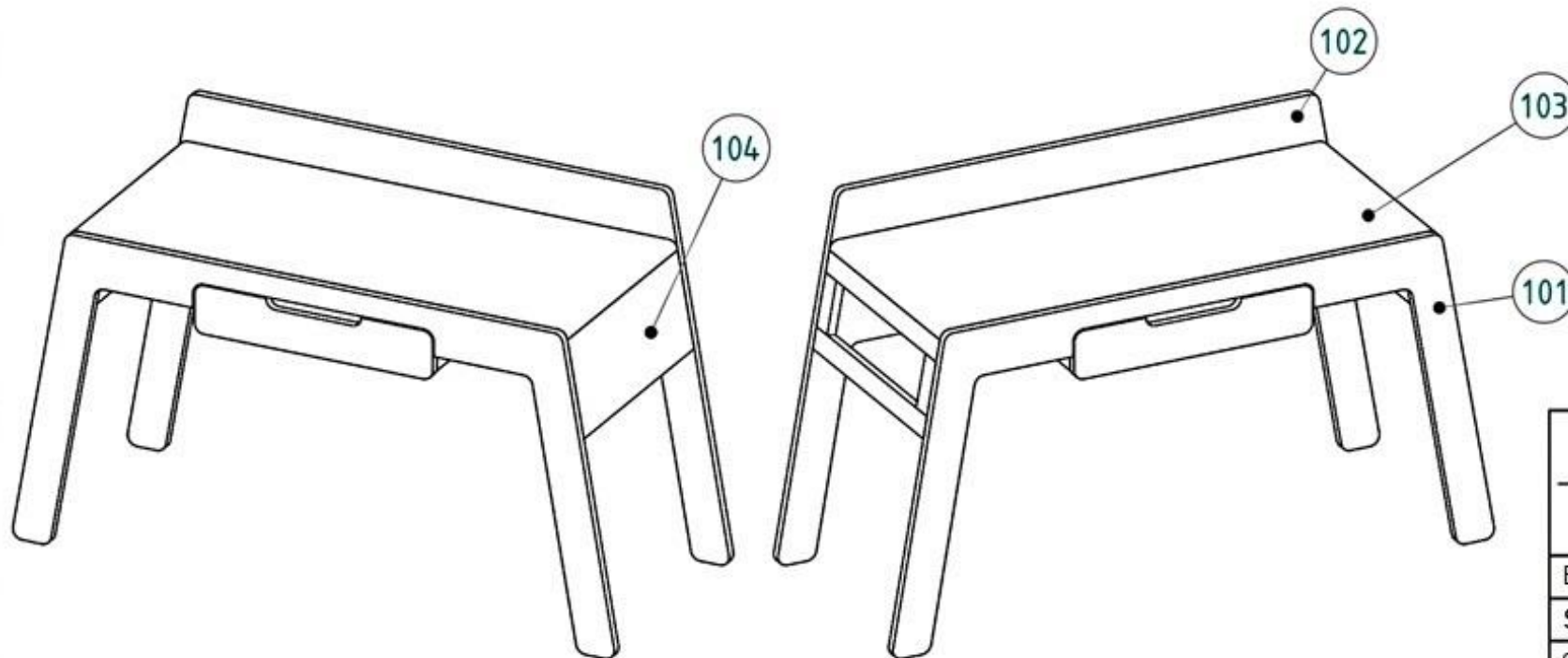
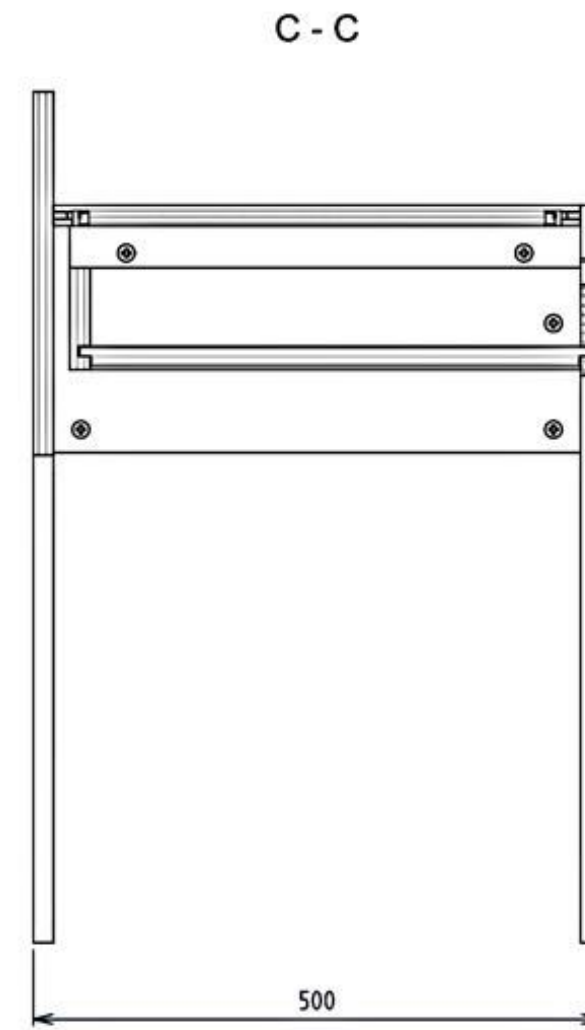
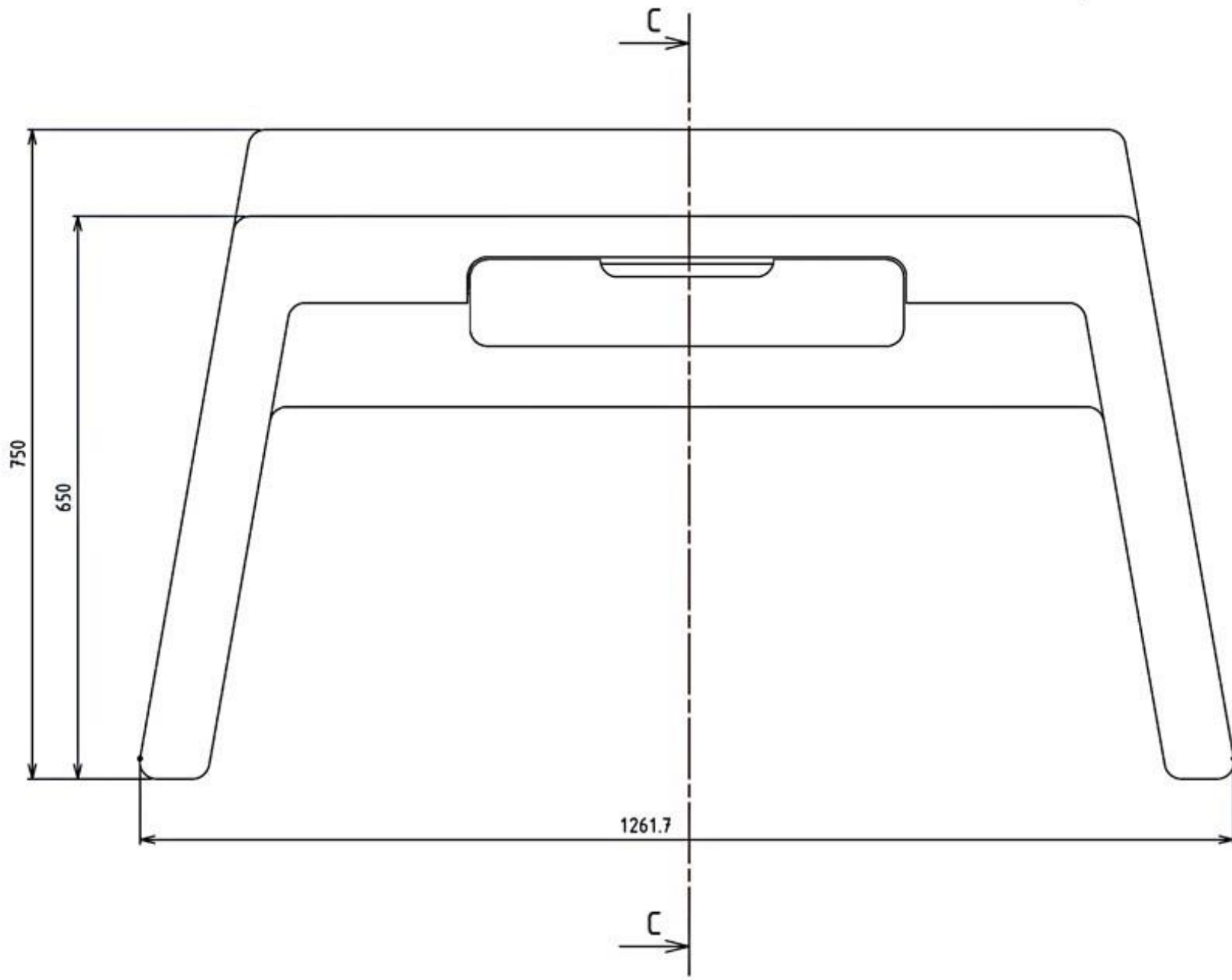

		Echelle: 1:5	BUREAU EVO		
Examen : BAC PRO Technicien de Fabrication Bois et Matériaux Associés			DOSSIER RESSOURCES		
Sous-épreuve : Préparation d'une fabrication			Code : 2306-TFB T21		
Session : 2023	Repère : E21	Durée : 3H	Coef : 3	Épreuve Écrite	DR 2/5

TIROIR

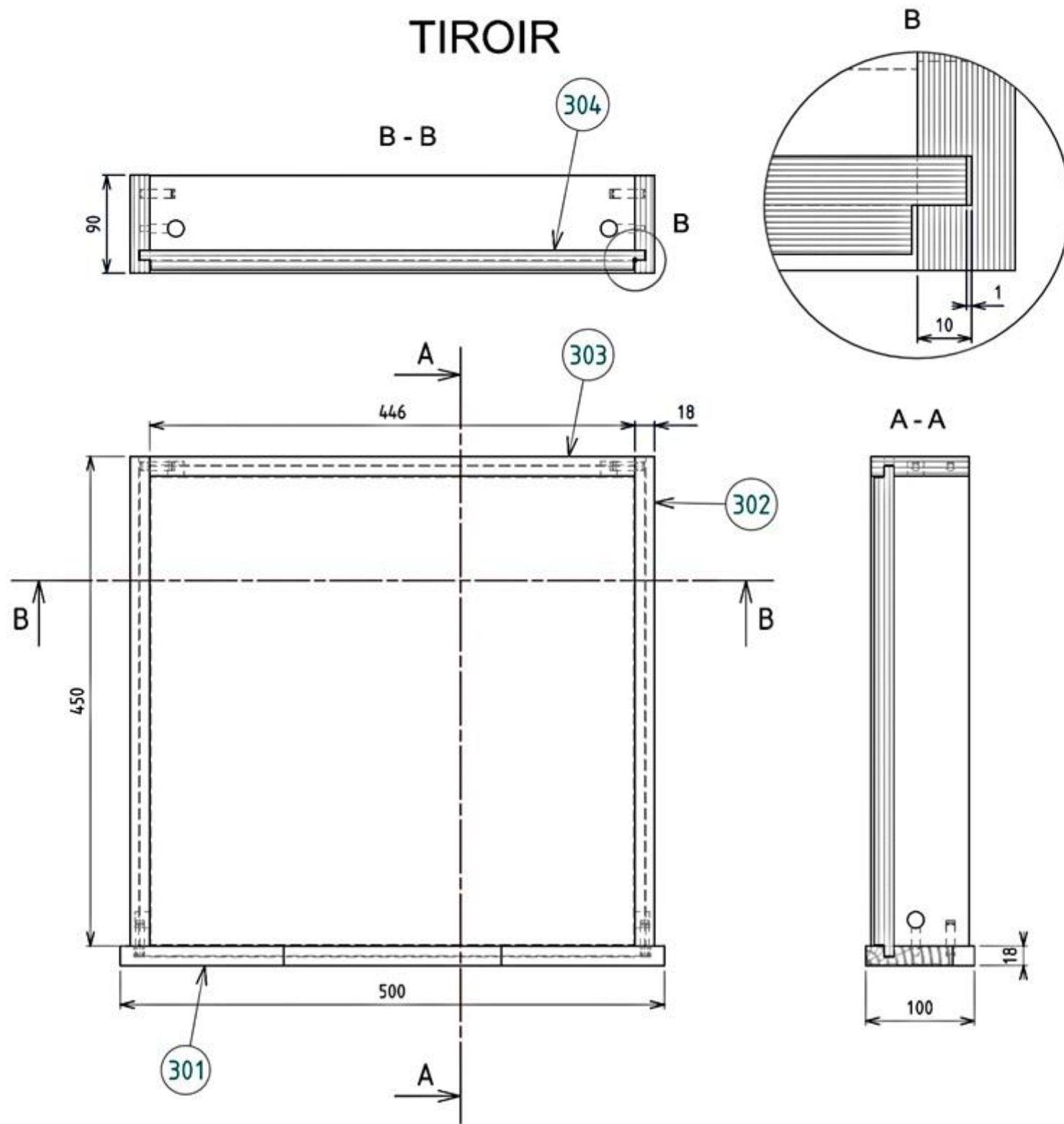

SUPPORT DE COULISSE GAUCHE

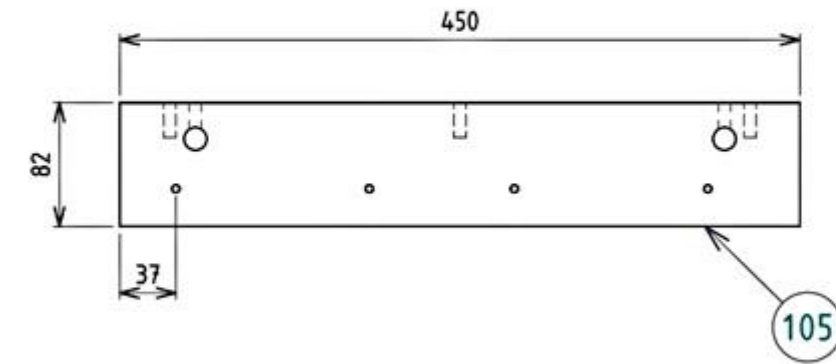

SUPPORT DE COULISSE DROIT

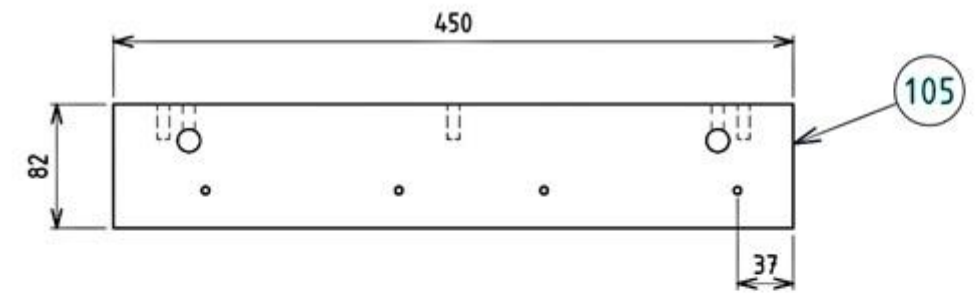

CADRE MASSIF

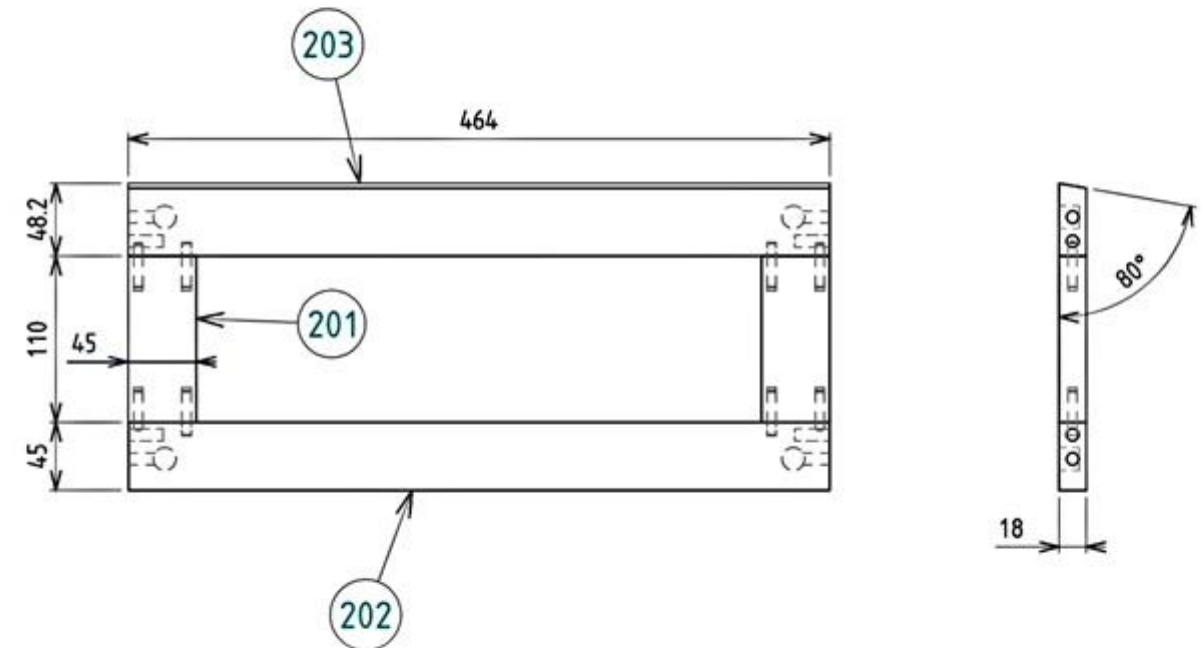

		BUREAU EVO	
Echelle: 1:5		Tiroir + Support de coulisse + Cadre massif	
Examen : BAC PRO Technicien de Fabrication Bois et Matériaux Associés			DOSSIER RESSOURCES
Sous-épreuve : Préparation d'une fabrication		Code 2306-TFB T21	
Session : 2023	Repère : E21	Durée : 3H	Coef : 3
Épreuve Écrite		DR 3/5	

- Tarifs matières :

Correspondance des prix hors taxe en €		
ESSENCE	PLOT	AVIVÉ
Chêne	1482 €/m ³	1899 €/m ³
Sipo	979 €/m ³	1228 €/m ³
Hêtre	500 €/m ³	770,3 €/m ³

Prix hors taxe en € contreplaqué bouleau	
ÉPAISSEUR en mm	PRIX en € HT/m ²
12	15,3
15	19,5
18	22,8
21	26,9

- Temps d'usinage :

Tableau des temps	
(Usinage des cadres pour 200 bureaux EVO)	
	Temps en h
Opération / phase	Plot
Manutention	2
Tronçonnage	5
Déclignage	5
Corroyage	7
Mise à longueur	5

Tableau des temps	
(Usinage des cadres pour 200 bureaux EVO)	
	Temps en h
Opération / phase	Avivé
Manutention	1
Corroyage	5
Mise à longueur	5

- Temps d'usinage et de réglage :

PERCEUSE MULTIBROCHE VITAP



VITAP	MONTANT	TRAVERSE
Temps de réglage (ch)	10	20
Temps d'usinage unitaire (ch)	2	2

PERCEUSE MULTIBROCHE PRO-CENTER



PRO-CENTER	MONTANT	TRAVERSE
Temps de réglage (ch)	33	15
Temps d'usinage unitaire (ch)	2,5	2,5

Calcul du temps total d'usinage :

T_t = Temps total.
 T_r = Temps de réglage.
 T_u = Temps d'usinage unitaire.

$$T_t = T_r + (T_u \times \text{nbr de pièces})$$

Formulaire :

Calcul de la quantité brute :

Q = quantité
 t_x = taux
 $Q_{\text{brute}} = Q_{\text{nette}} + (t_x \text{ perte} \times Q_{\text{nette}})$

Calcul de centième d'heure en heure :







100 ch = 1 heure

Calcul du taux de charge :

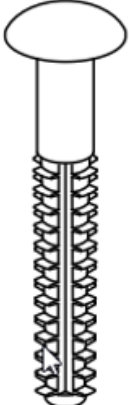
$$\text{Taux de charge} = \frac{\text{Total charge horaire}}{\text{capacité horaire/semaine}} \times 100$$

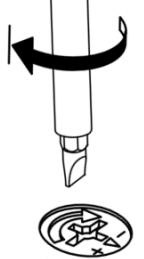
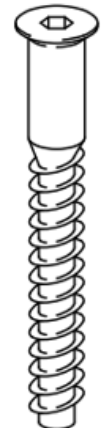
EXAMEN : BAC PRO Technicien de Fabrication Bois et Matériaux Associés				DOSSIER RESSOURCES	
Sous-épreuve : Préparation d'une fabrication			Code : 2306-TFB T 21		
Session : 2023	Repère: E21	Durée : 3 H	Coef : 3	Epreuve Ecrite	DR : 4/5

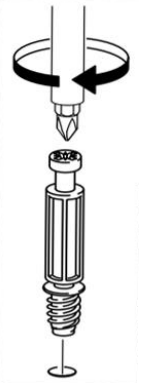
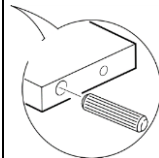
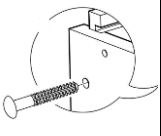
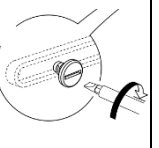
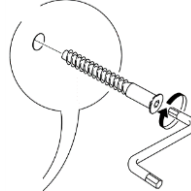
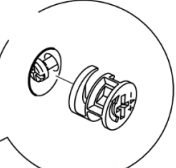
QUINCAILLERIES / OPERATIONS

Quincaillerie	Quincaillerie	Quincaillerie	Opération à réaliser	Quincaillerie	Quincaillerie	Quincaillerie	Opération à réaliser
A	B	C	D	E	F	G	H
							
Tourillon bois strié	Goujon plastique	Vis de butée de coulisse	Serrage excentrique	Vis auto-tourillonnante	Boîtier excentrique	Vis VBA tête ronde 3.5*25	Vissage goujon d'assemblage
							

EXTRAITS DE NOTICES

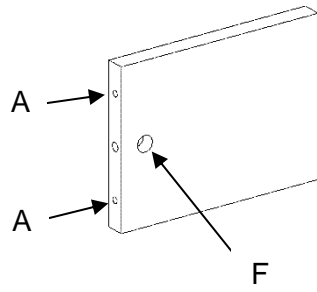
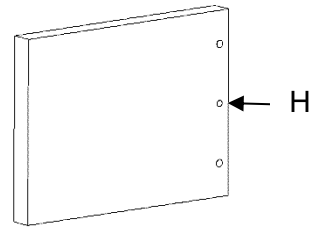
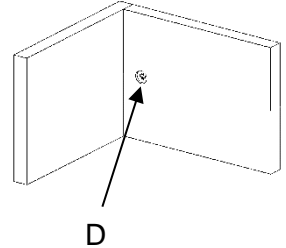
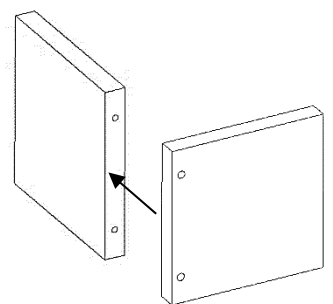
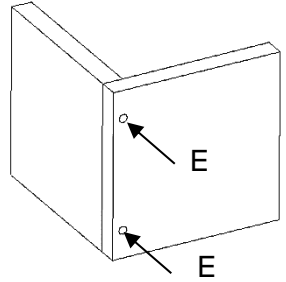
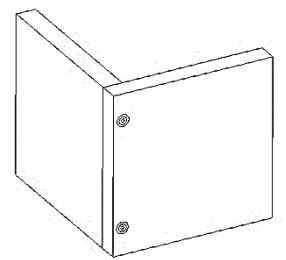
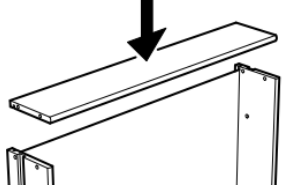
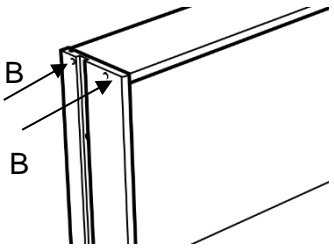
<p>Exemple 1 :</p> <p>Assemblage tourillons + goujon métallique / boîtier excentrique</p>	1) 	2) 	3) 	
	<p>Exemple 2 :</p> <p>Assemblage vis auto-tourillonnantes</p>	1) 	2) 	3) 
		<p>Exemple 3 :</p> <p>Assemblage goujon plastique</p>	1) 	2) 

EXAMEN : BAC PRO Technicien de Fabrication Bois et Matériaux Associés				DOSSIER RESSOURCES	
Sous-épreuve : Préparation d'une fabrication			Code : 2306-TFB T 21		
Session : 2023	Repère: E21	Durée : 3 H	Coef : 3	Epreuve Ecrite	DR : 5/5