

C.A.P.

MAINTENANCE DE BÂTIMENTS DE COLLECTIVITÉS

Session : 2021

EP2.1 – Mise en œuvre

**EP2.2 – Mise en œuvre : épreuve en situation de
dysfonctionnement avec prise en compte de la sécurité**

Durée : 6h00

Coef. : 11

DOSSIER DE PRÉPARATION

À DESTINATION DES CENTRES D'EXAMEN

CAP Maintenance de Bâtiments de Collectivités	Session 2021		MATIÈRE D'ŒUVRE PRÉPARATION CENTRE
EP2 – Mise en œuvre : épreuve en situation de dysfonctionnement avec prise en compte de la sécurité	Durée : 6 h	Coefficient : 11	Page 1/6

PREPARATION

A effectuer par le centre d'examen avant épreuve

Prévoir un poste de travail comme indiqué ci-dessous :

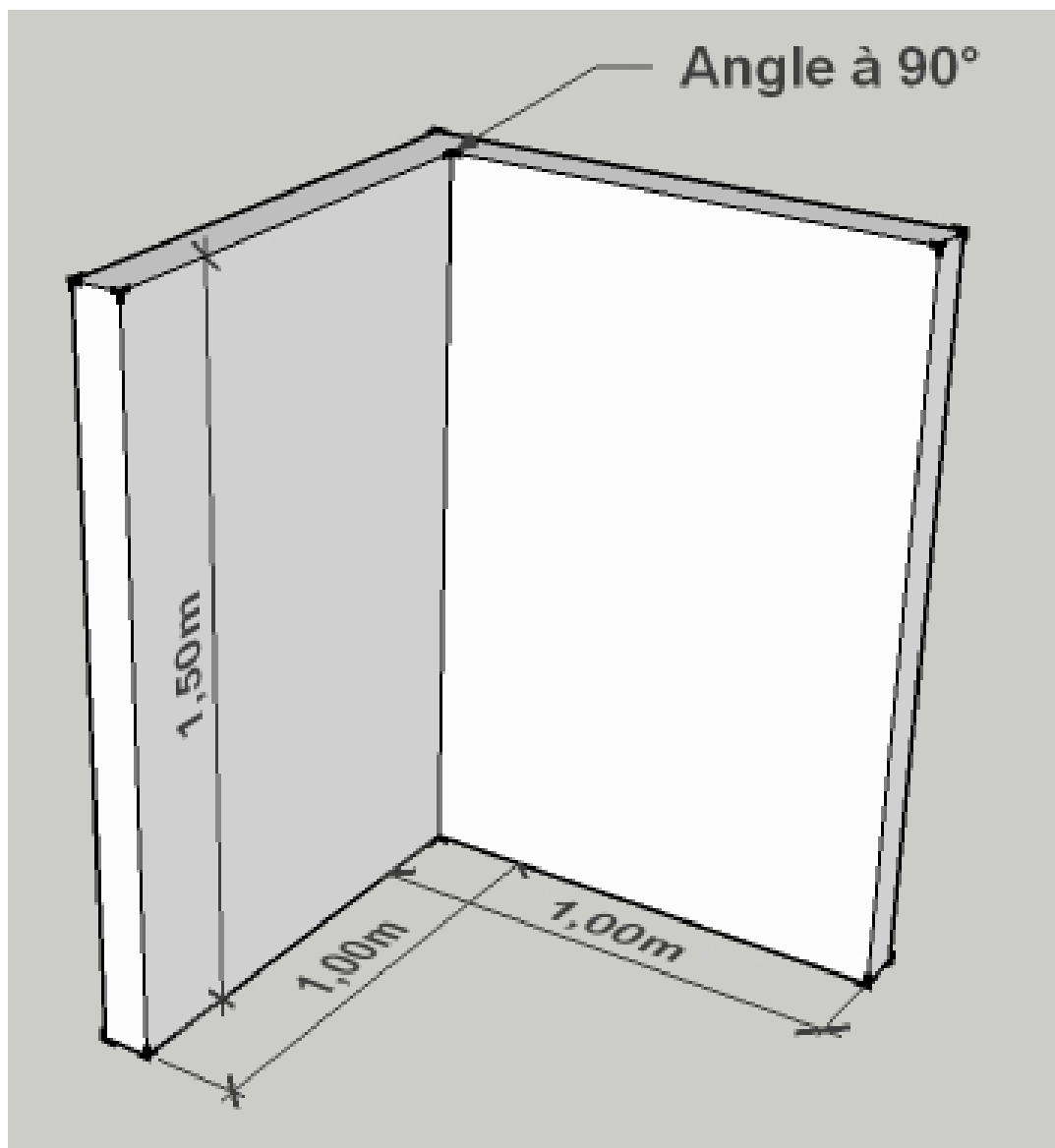

CAP Maintenance de Bâtiments de Collectivités	Session 2021		MATIÈRE D'ŒUVRE PRÉPARATION CENTRE
EP2 – Mise en œuvre : épreuve en situation de dysfonctionnement avec prise en compte de la sécurité	Durée : 6 h	Coefficient : 11	Page 2/6

PREPARATION ZONE DE TRAVAIL
A préparer par le centre d'examen avant l'épreuve

EQUIPEMENT ET OUTILLAGE COLLECTIF
Pour 4 candidats
A fournir par le centre d'examen

Désignation de l'outillage	Quantité
Boite à onglet	2
Scie égoïne	2
Brosse à rechargir n°2	4
Bac de peinture 120mm	2
Visseuse	1
Embouts	4
Cisaille à tôle	2
Pince coupante	4
Pince à dénuder	4
Cutter	2
Lot de tournevis d'électricien plat	2
Lot de tournevis d'électricien cruciforme	2
Scie à guichet	2
Rabot plaquiste	2
Niveau	4
Scie à métaux +coupe tube	2
Pince à cheville expansion	1
Poste oxy- acétylénique	2
Décapant	1
Eponge et abrasif	4
Marteau	2
Pistolet à colle PU	1
Peigne à carrelage 6x6x6	2
Couteau de peintre 7 cm	4
Petite auge 3 litres	2
Sceau 7 litres	2
Scie circulaire	2
Scie sauteuse	2
Scie cloche Ø67	2
Scie cloche Ø45	2
Foret béton Ø12	2

CAP Maintenance de Bâtiments de Collectivités	Session 2021		MATIÈRE D'ŒUVRE PRÉPARATION CENTRE
EP2 – Mise en œuvre : épreuve en situation de dysfonctionnement avec prise en compte de la sécurité	Durée : 6 h	Coefficient : 11	Page 3/6

DEVIS ESTIMATIF DES FOURNITURES

Désignation	Qté par candidats	Prix TTC en euros
Matière d'œuvre pour la préparation		
Tâche 1		
• Couvre-joints 4 x 30	80 cm	0,63
• Baguette d'angle 30 x 30	120 cm	1,55
• Peinture bois acrylique de couleur.	10 cl	0,05
• Abrasif grain 120	½ feuille	0,59
• Polyane	½ m ²	0,11
Tâche 2		
• 1 plateau de bois aggloméré 30 cm x 40 cm épaisseur 30 mm	1 plateau	1,00
• Plaque de plâtre BA13	½ plaque	3,53
• Rail R48 de 1.50m	½ rail	1,28
• Montants M48 de 2.50m	2 montants	4,05
• Vis TTPC de 25mm	20 vis	0,15
• Vis TBPF 3,5 x 13mm	6 Vis	0,05
• Fixations adaptées au support qui reçoit les montants.	4 fixations	
Tâche 3		
• Boite d'encastrement cloison creuse diamètre 67 mm	1 boite	0,41
• Prise 2P+T	1 prise	5,95
• Boite de dérivation à encastrer 100 x 100	1 boite	2,45
• Gaine souple ICTA Ø 16	1 mètre	0,17
• Conducteur rouge, 2.5mm ²	1 mètre	0,23
• Conducteur vert/jaune 2.5mm ²	1 mètre	0,23
• Conducteur bleu 2.5mm ²	1 mètre	0,22
• 1 barrette de 3 dominos 6mm ²	3 dominos	0,22
Tâche 4		
• Siphon de machine à laver Ø40 démonté.	1 pièce	3,80
• Pattes à vis M5 sur cheville à expansion.	4 pattes à vis	2,60
• Tube d'alimentation cuivre Ø12x1	2 x 30 cm	2,21
• Ecrou libre 15/21 Ø12	1 pièce	2,20
• Joint fibre pour eau 15/21	1 pièce	0,05
• Applique support de robinet à visser	1 applique	4,00
• Baguette brasure phosphore cuivre.	1 pièce	0,72
• Tube PVC Ø40	15 cm	0,18
• Fixations lyre Ø40	2 fixations	0,88
• Coude 90 à souder Ø12	1 pièce	0,23
• Collier Atlas Ø12	1 collier	0,07
• Rosace h14	1 pièce	0,07
• Toile Emeri n°80	¼ feuille	0.15

CAP Maintenance de Bâtiments de Collectivités	Session 2021		MATIÈRE D'ŒUVRE PRÉPARATION CENTRE
EP2 – Mise en œuvre : épreuve en situation de dysfonctionnement avec prise en compte de la sécurité	Durée : 6 h	Coefficient : 11	Page 4/6

Tâche 5		
• 1 plateau de bois aggloméré 30 cm x 40 cm épaisseur 18 mm	30 x 40 cm	1,00
• Vis TTPC de 35 mm	4 vis	0,04
Tâche 6		
• Clous sans tête 16 x 1 mm	6 clous	0,03
• Colle mastic PU blanche.	1 tube / 5 pers	1,00
Tâche 7		
• Carreaux 20 x 20	4 carreaux	0,95
• Colle-joints blanche	½ kg	0,42
• Croisillons de 2 mm	10 croisillons	0,26
		Total :
		43,53

CAP Maintenance de Bâtiments de Collectivités	Session 2021		MATIÈRE D'ŒUVRE PRÉPARATION CENTRE
EP2 – Mise en œuvre : épreuve en situation de dysfonctionnement avec prise en compte de la sécurité	Durée : 6 h	Coefficient : 11	Page 5/6

EP2.2 épreuve en situation de dysfonctionnement avec prise en compte de la sécurité

A effectuer par le centre d'examen avant l'épreuve

EQUIPEMENT ET OUTILLAGE Pour l'épreuve EP2.2 A fournir par le centre d'examen

Désignation de l'outillage	Quantité
Poste 1 : Maquette électricité.	
Jeu de tournevis d'électricien	1
Pince à dénuder	1
Pince coupante	1
Testeur VAT	1
Gants d'électricien.	1
Tapis isolant	1
Poste 2 : Maquette plomberie.	
Seaux de maçon	3
Eponge	1
Serpillère	1
Papier essuie tout	1 rouleau
Poste 3 : Maquette huisserie.	
Jeu de tournevis cruciforme	1
Jeu de tournevis plat	1