

DANS CE CADRE	Académie :	Session :	
	Examen :	Série :	
	Spécialité/option :	Repère de l'épreuve :	
	Epreuve/sous épreuve :		
	NOM :		
	(en majuscule, suivi s'il y a lieu, du nom d'épouse)		
NE RIEN ÉCRIRE	Prénoms :	N° du candidat	<input type="text"/>
	Né(e) le :	(le numéro est celui qui figure sur la convocation ou liste d'appel)	
	Appréciation du correcteur		
			<input type="text" value="Note :"/>

Il est interdit aux candidats de signer leur composition ou d'y mettre un signe quelconque pouvant indiquer sa provenance.

CAP

MAROQUINERIE

Épreuve EP1

Préparation du travail et technologie

SESSION 2022

Cette épreuve permet au candidat de participer :

- au projet d'arts appliqués, adapté au produit,
- à l'étude et à la mise au point d'une particularité technique de ce produit.

PARTIE N°1 : ARTS APPLIQUÉS

PARTIE N°2 : PRÉPARATION DU TRAVAIL ET TECHNOLOGIE

Le sujet comporte 19 pages

L'usage de calculatrice avec mode examen actif est autorisé. L'usage de calculatrice sans mémoire, « type collègue » est autorisé.

C.A.P. MAROQUINERIE	Code ex. : 2206- CAP MARO EP1	Session 2022	SUJET
ÉPREUVE : EP1 Préparation du travail et Technologie	Durée : de 5h à 8h	Coeff. : 6	Page 1/19

NE RIEN ÉCRIRE DANS CETTE PARTIE

SOMMAIRE

Le sujet est composé de :

- un sommaire page 2/19

PARTIE N°1 : ARTS APPLIQUÉS

Temps conseillé 1h à 1h30

- un dossier sujet
 - contexte de l'étude page 3/19
 - travail demandé page 3/19
 - travail à rendre page 3/19
- un document ressource n°1
 - Planche tendance : Psychédéisme page 4/19
- un dossier réponses
 - document réponses n°1 page 5/19
 - document réponses n°2 page 5/19
 - document réponses n°3 page 6/19
 - document réponses n°4 page 7/19

PARTIE N°2 : PRÉPARATION DU TRAVAIL ET TECHNOLOGIE

Temps conseillé 4h30 à 5h

- un dossier sujet
 - contexte de l'étude page 8/19
 - travail demandé page 8/19
 - travail à rendre page 8/19
- un dossier technique
 - extrait du cahier des charges – document ressources n°2 page 9/19
 - nomenclature - document ressources n°3 page 10/19
 - dessin technique avec sections - document ressources n°4 page 11/19
 - plan de construction - document ressources n°5 page 12/19
 - gabarit dos - document ressources n°6 page 13/19
 - gabarit poche devant - document ressources n°7 page 14/19
 - gabarit fond de poche - document ressources n°8 page 15/19
- un dossier réponses
 - document réponses n°5 page 16/19
 - document réponses n°6 page 17/19
 - document réponses n°7 page 18/19
 - document réponses n°8 page 19/19

Dès la remise du sujet, le candidat doit s'assurer qu'il est complet.

NE RIEN ÉCRIRE DANS CETTE PARTIE

SUJET

CONTEXTE DE L'ÉTUDE

Le mouvement psychédélique est né en 1965 en Californie à San Francisco. L'art psychédélique est agressif à première vue. Il est contemporain du Pop art et de l'OP art. Les images sont déformées, confuses, elles font référence à la nature, à la religion, au cosmos et à l'amour...

PARTIE N°1 : ARTS APPLIQUÉS

TRAVAIL DEMANDÉ

Il s'agit d'orner la poche d'un sac bandoulière en s'inspirant de la planche tendance « psychédélique » du document ressource n°1 page 4/19.

TRAVAIL À RENDRE

Documents réponses n°1, 2, 3 et 4 pages 5, 6 et 7/19

NE RIEN ÉCRIRE DANS CETTE PARTIE

DOCUMENT RESSOURCES N°1

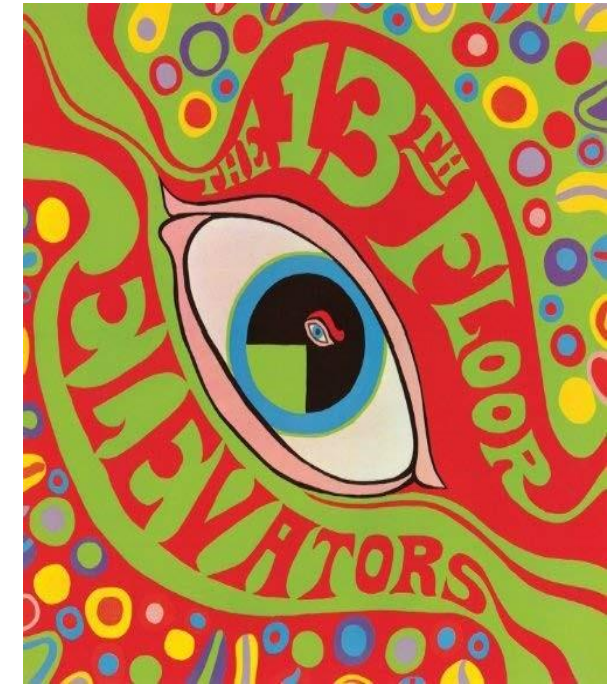

Psychédélie



NE RIEN ÉCRIRE DANS CETTE PARTIE

DOSSIER RÉPONSES

DOCUMENT RÉPONSES N°1

1/ Analyse des documents :

Parmi les mots suivants, cocher ceux qui conviennent le mieux pour décrire ce mouvement « psychédélique ».

Symétrie	<input type="checkbox"/>	Courbe	<input type="checkbox"/>	Forme rayonnante	<input type="checkbox"/>
Asymétrie	<input type="checkbox"/>	Carré	<input type="checkbox"/>	Contraste fort	<input type="checkbox"/>
Exubérance	<input type="checkbox"/>	Vif	<input type="checkbox"/>	Géométrie	<input type="checkbox"/>
Terne	<input type="checkbox"/>	Multicolore	<input type="checkbox"/>	Couleur chaude	<input type="checkbox"/>
Dégradé	<input type="checkbox"/>	Rigueur	<input type="checkbox"/>	Rondeur	<input type="checkbox"/>
Écriture	<input type="checkbox"/>	Fleur	<input type="checkbox"/>	Aplat	<input type="checkbox"/>

DOCUMENT RÉPONSES N°2

2/ Relever, dans les encarts ci-dessous, au feutre et aux crayons de couleur la gamme colorée du document ressource n°1 page 4/19.

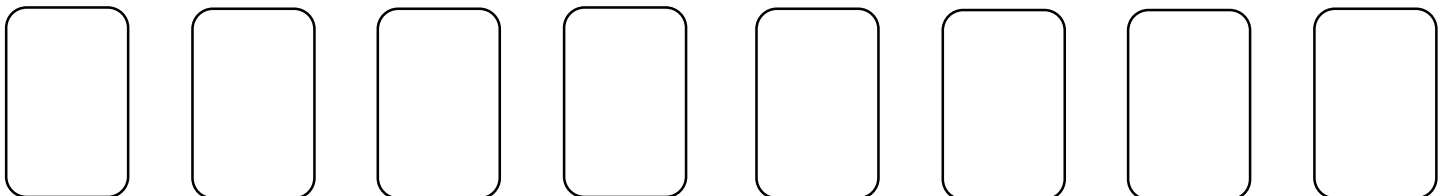

NE RIEN ÉCRIRE DANS CETTE PARTIE

DOSSIER RÉPONSES

DOCUMENT RÉPONSES N°3

3/ Dans les cadres ci-dessous, relever au crayon de papier 4 motifs différents.

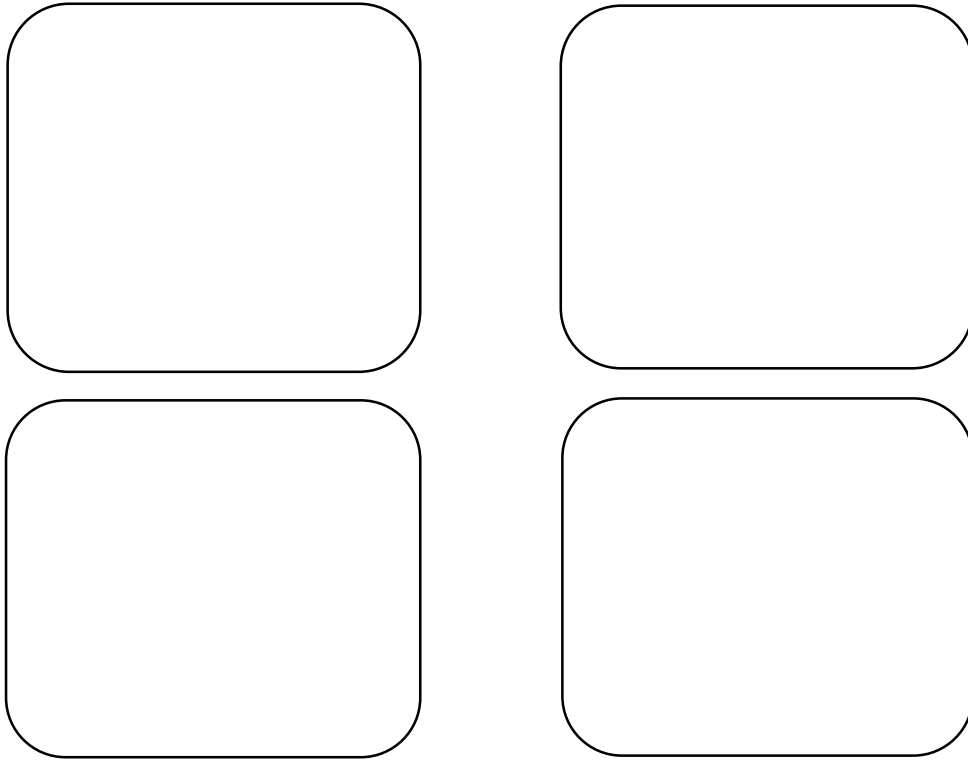

4/ À l'aide des précédentes recherches sur l'art psychédélique, inventer un décor sur la poche devant du sac en utilisant toutes les caractéristiques suivantes :

- asymétries ;
- formes abstraites ;
- formes courbes ;
- couleurs vives.

TECHNIQUES GRAPHIQUES

La technique de mise en couleurs est libre (feutre, crayon de couleur, aquarelle) sauf technique à séchage lent.

NE RIEN ÉCRIRE DANS CETTE PARTIE

DOSSIER RÉPONSES

DOCUMENT RÉPONSES N°4

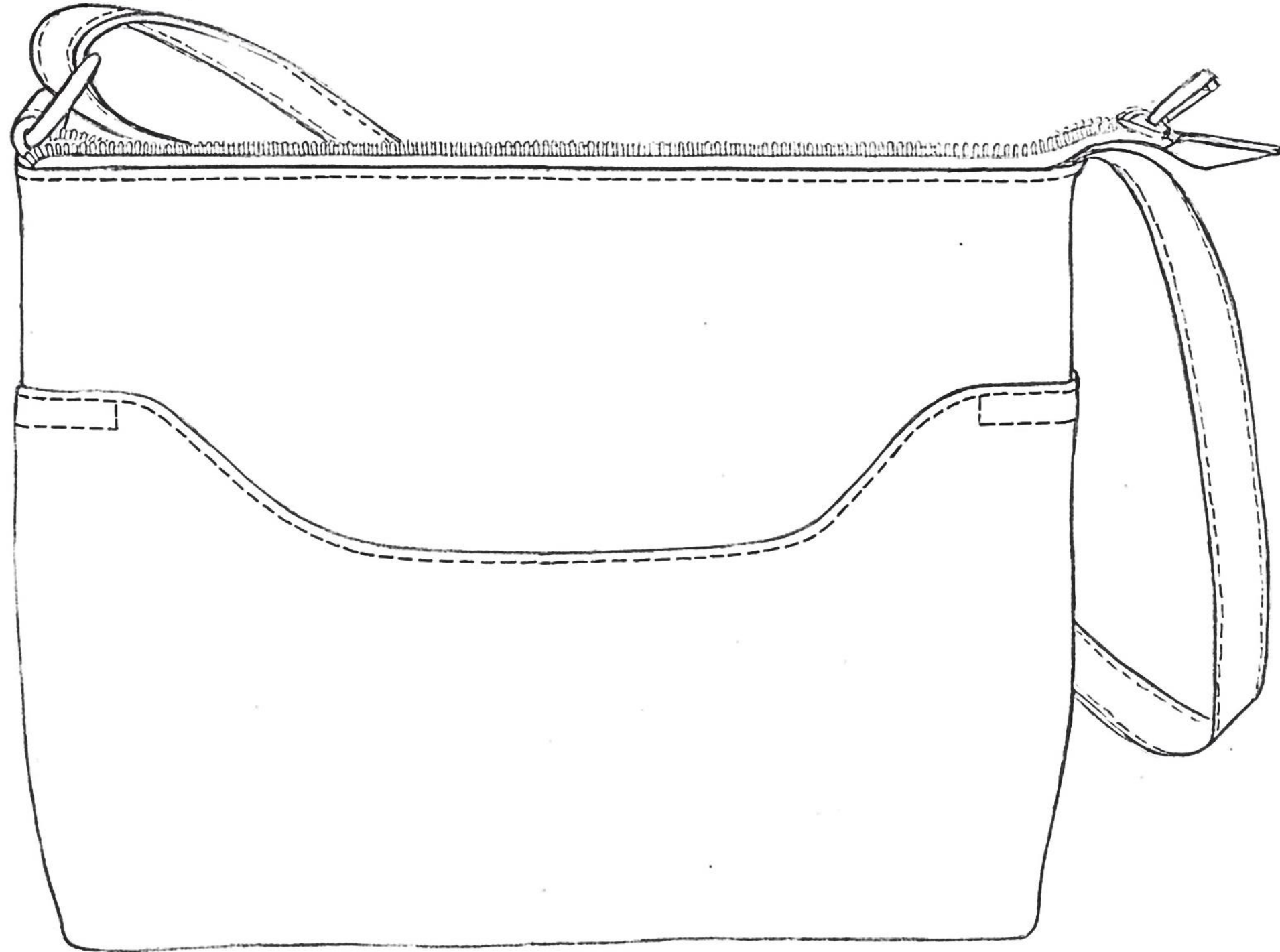

NE RIEN ÉCRIRE DANS CETTE PARTIE

SUJET

PARTIE N°2 : PRÉPARATION DU TRAVAIL ET TECHNOLOGIE

CONTEXTE DE L'ÉTUDE

L'entreprise met en place une nouvelle collection de sacs bandoulières, à partir d'un ancien modèle de sac nommé « ELLA ».

Le bureau d'étude doit apporter des modifications en ajoutant une poche fantaisie sur le devant du sac.

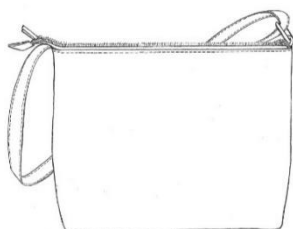

Devant de l'ancien modèle « ELLA »

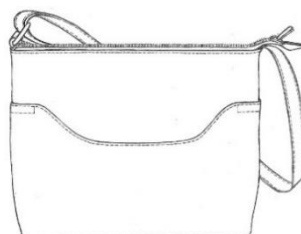

Devant du nouveau modèle « ELLA »

TRAVAIL DEMANDÉ :

Le responsable demande de réaliser les 4 gabarits du sous ensemble de la poche du devant en respectant les contraintes techniques imposées dans l'extrait du cahier des charges tout en s'appuyant sur les connaissances techniques et de réaliser la maquette de la poche devant.

À l'aide des documents ressources n° 2, 3, 4, 5, 6, 7 et 8 pages 9 à 15/19.

- Réaliser les gabarits n°1, 2, 3 et 11 (dos, haut devant, poche devant, et fond de poche) **entièrement** sur planches cartonnées :
 - découper les éléments n°1, 3 et 11 fournis sur les documents ressources 6, 7, et 8 pages 13 à 15/19 ;
 - construire totalement le gabarit n°2 (devant haut) ;
 - en utilisant la technique des axes de symétrie ;
 - en positionnant les pointages et les crantages ;
 - en inscrivant toutes les indications utiles au montage.
- Couper les gabarits :
 - avec le numéro de candidat inscrit au dos de chaque élément à rendre.
- Couper les 4 éléments dans la matière mise à disposition.
- Réaliser la maquette :
 - avec les matériaux nécessaires mis à disposition – double face -
 - en respectant les contraintes techniques de montage ;
 - en ajoutant au stylo noir les piqûres apparentes ;
 - avec le numéro de candidat inscrit sur l'étiquette prévue à cette effet, et àagrafer.
- Répondre au questionnement des documents réponses n°5,6,7 et 8 pages 16 à 19/19.

TRAVAIL À RENDRE

- Les gabarits entiers en carton n° 1- 2 - 3 et 11 avec les indications nécessaires.
- La maquette du montage de la poche devant étiquetée et annotée du numéro de candidat dans une enveloppe format A3.
- Le sujet avec les documents réponses complétés, n° 5, 6, 7 et 8 pages 16 à 19

NE RIEN ÉCRIRE DANS CETTE PARTIE

DOSSIER TECHNIQUE

DOCUMENT RESSOURCES N°2

Extrait du nouveau cahier des charges :

❖ Descriptif :

C'est un petit sac bandoulière ajustable pour femme, légèrement évasé sur les côtés, réalisé en cuir de vachette pleine fleur. Il affiche un style sobre mais très féminin, avec des dimensions idéales, le rendant facile à porter dans la vie de tous les jours.

Ce sac bandoulière est un indispensable. De forme compacte et léger, il est très utile pour transporter le strict nécessaire, sans être encombré et en toute sécurité grâce à son compartiment principal zippé, doublé en toile de coton. Celui-ci est composé d'une poche plaquée à soufflet pour ranger des papiers d'identité et d'une poche téléphone.

Une poche fantaisie, plaquée, qui agrémente le devant du sac lui donne cet aspect sobre mais pratique.

❖ Fonction Technique :

Dimensions du sac terminé : hauteur 180 mm, profondeur/largeur 70 mm et longueur 240 mm d'ouverture et 220 mm sur le fond. **La forme du sac est légèrement évasée sur les côtés.**

Le devant du sac est agrémenté d'une **poche plaquée**, en cuir et doublée, **de forme fantaisie et maintenue sur les côtés. Une piqûre de forme rectangulaire permet de renforcer l'ouverture à chaque extrémité. Sa doublure en toile de coton fait office de fond de poche. Celle-ci est maintenue par un empiècement en cuir sur la partie supérieure du devant du sac.**

Le corps dos est uniforme.

Le montage du volume extérieur, en cuir est en jointé piqué-retourné.

L'intérieur, en toile de coton, composé de deux corps identiques, dispose d'un compartiment principal qui possède :

- ✓ une poche à soufflet, garnie d'une ganse en cuir au niveau de l'ouverture, plaquée sur le corps dos ;
- ✓ une poche plaquée pour le téléphone portable sur le corps devant.

Le montage du volume intérieur des deux corps dos et devant, est en jointé piqué-retourné.

Le moyen de fermeture de ce sac est une fermeture à glissière de 30 cm de longueur, insérée dans le montage des volumes extérieur et intérieur, préalablement rebordé.

La bandoulière en cuir, doublée et réglable permet un porté épaule ou un porté travers en tout confort. Sa longueur est ajustable à l'aide d'une boucle avec coulant en acier nickelé.

Un étrier, en acier nickelé, non amovible qui est inséré à une extrémité du haut du sac, lors du montage des volumes, permet le maintien et le réglage de la bandoulière.

NE RIEN ÉCRIRE DANS CETTE PARTIE

DOSSIER TECHNIQUE

DOCUMENT RESSOURCES N°3

15	1	Boucle avec coulant	Acier Nickelé	Passage intérieur de 20 mm
14	1	Étrier ou dé		
13	1	Fermeture à glissière arrêtée		Longueur : 30 cm
12	1	Poche à soufflet	Doublure Toile de coton	
11	1	Fond de poche		
10	1	Doublure devant		
9	1	Doublure dos		
8	2	Bandoulière	Cuir vachette pleine fleur	Refente : 12/10 ^e
7	1	Bout de FAG		
6	1	Ganse haut de poche		Refente : 7/10 ^e
5	1	Patte		
4	1	Poche téléphone		Refente : 10/10 ^e
3	1	Poche devant		
2	1	Devant haut		Refente : 12/10 ^e
1	1	Dos		
Rp	Nbr	Désignation	Matières	Observations
SAC BANDOULIÈRE « ELLA »				
NOMENCLATURE				

NE RIEN ÉCRIRE DANS CETTE PARTIE

DOSSIER TECHNIQUE

DOCUMENT RESSOURCES N°4

Dessin technique avec sections sorties

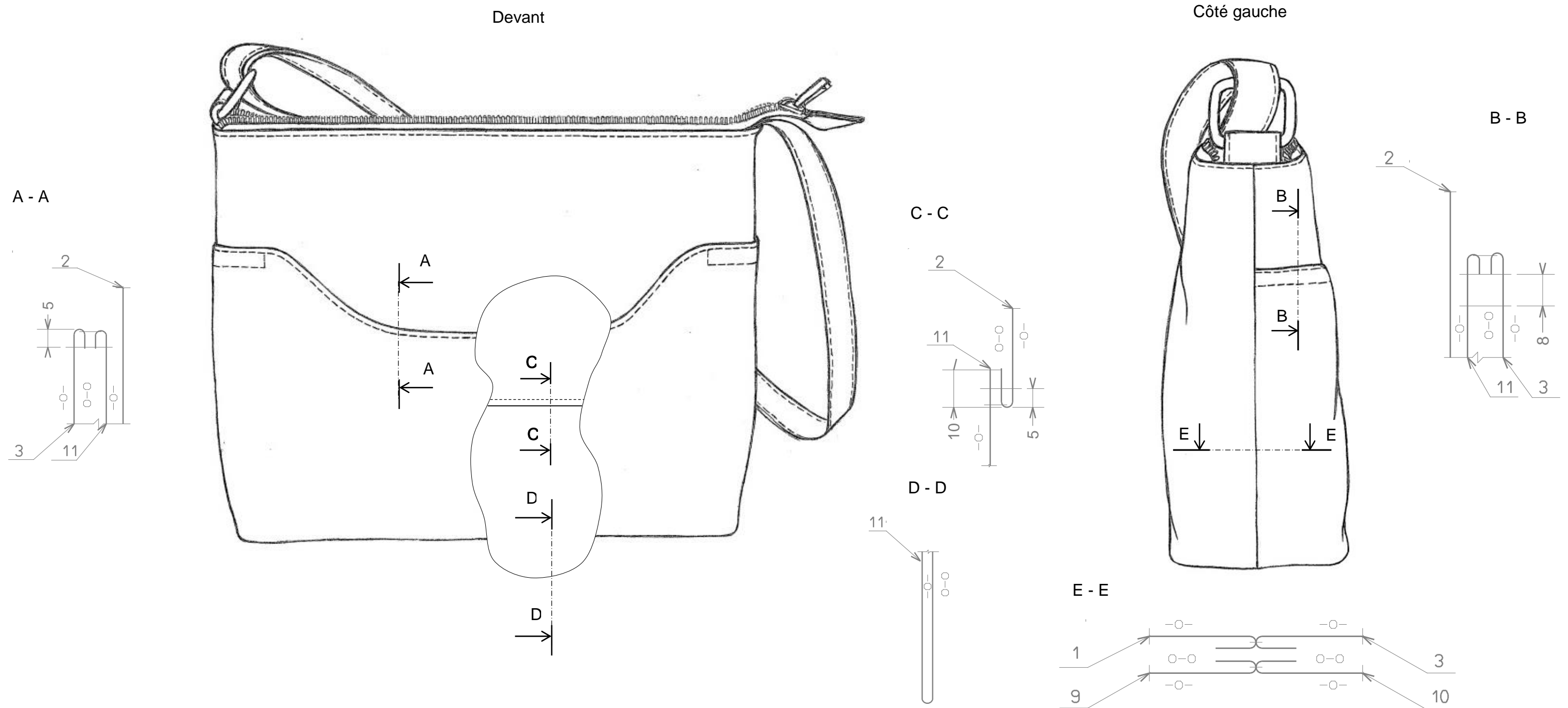

NE RIEN ÉCRIRE DANS CETTE PARTIE

DOSSIER TECHNIQUE

DOCUMENT RESSOURCES N°5

Plan de construction des 4 gabarits :

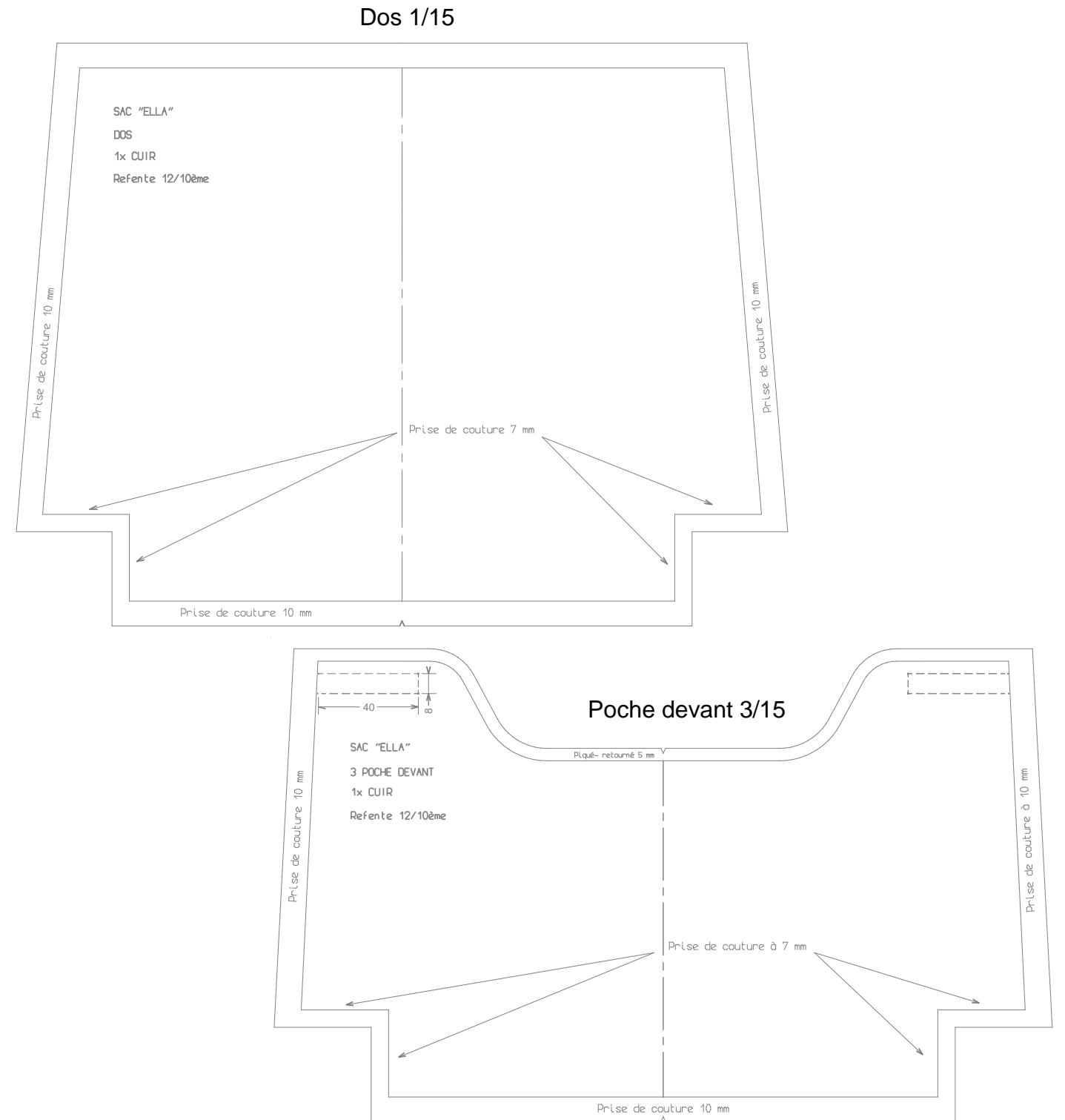
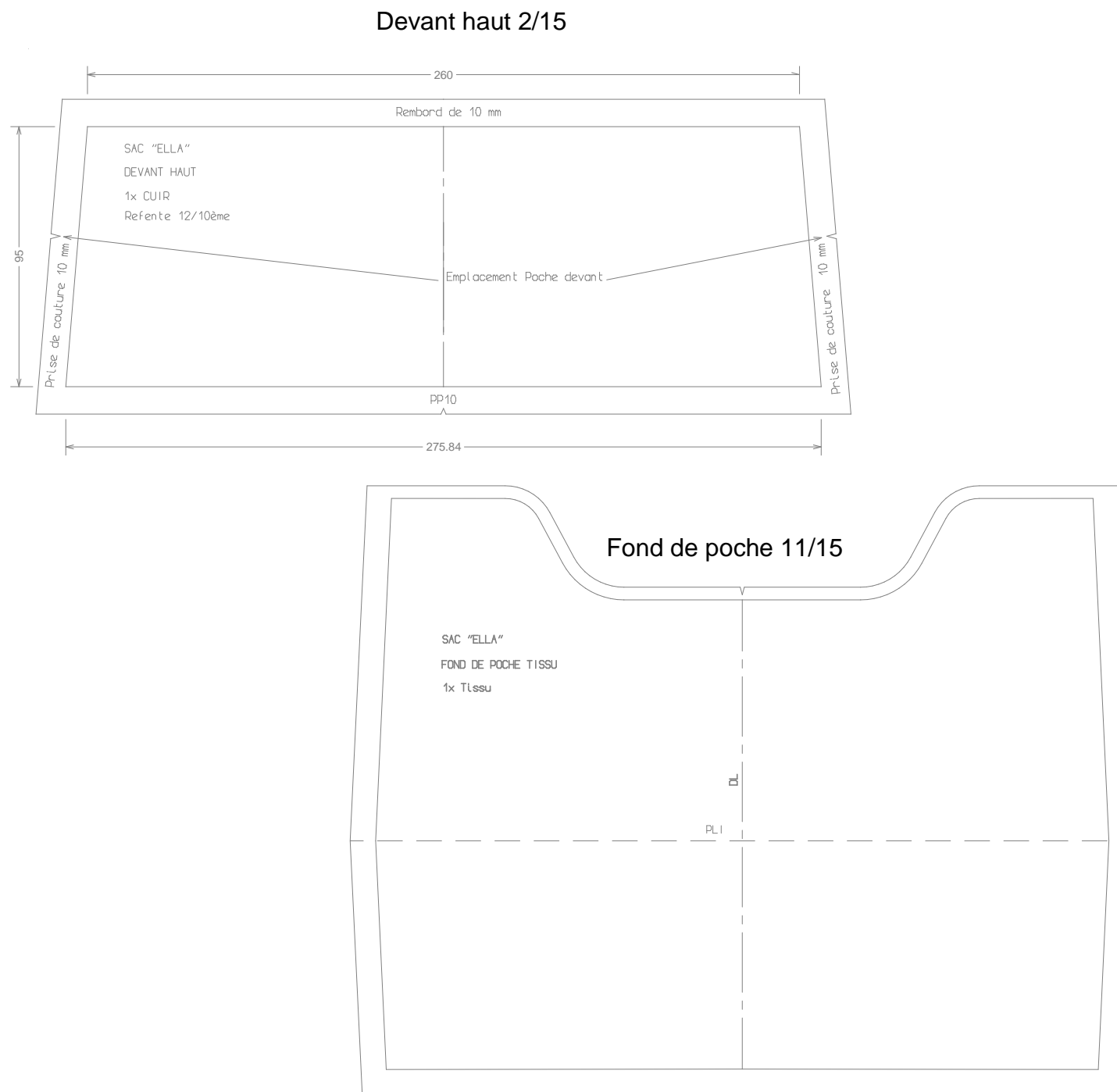

NE RIEN ÉCRIRE DANS CETTE PARTIE

DOCUMENT RESSOURCES N°6

DOS 1/15
Échelle 1 :1

NE RIEN ÉCRIRE DANS CETTE PARTIE

DOCUMENT RESSOURCES N°7

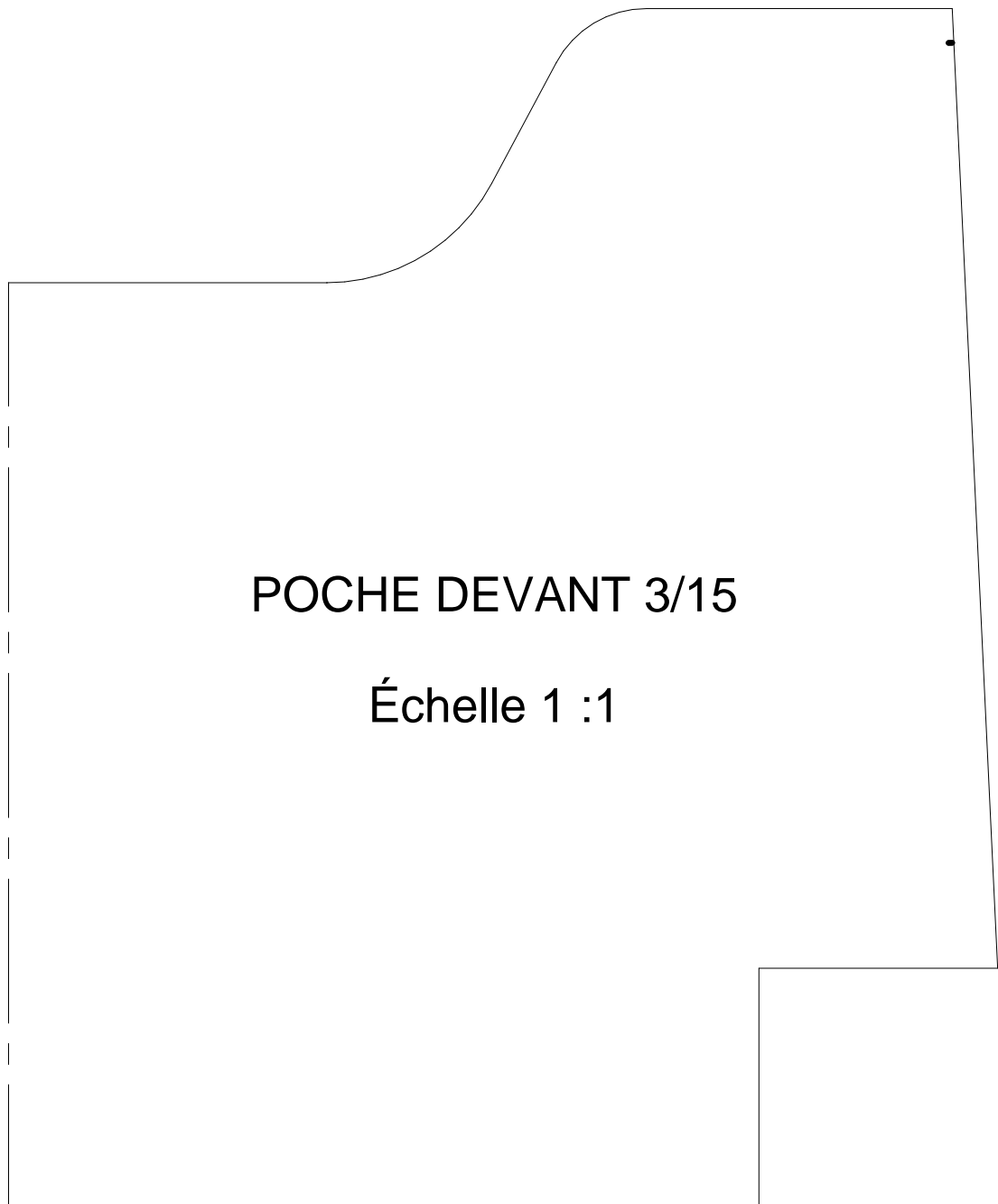

NE RIEN ÉCRIRE DANS CETTE PARTIE

DOCUMENT RESSOURCES N°8

FOND DE POCHE 11/15

Échelle 1 :1

NE RIEN ÉCRIRE DANS CETTE PARTIE

DOSSIER RÉPONSES

DOCUMENT RÉPONSE N°5

À l'aide des opérations ci-dessous, compléter la gamme opératoire du sous-ensemble de la poche devant du sac bandoulière « ELLA » :

- **PLIER** le fond de poche au niveau des crans. Rabattre la poche devant sur -o- du haut devant au niveau des crans.
- **PIQUER** à 7 mm du bord les coins du sac.
- **RETOURNER** la poche sur -o-. **TAPER** au marteau la couture. **PIQUER** le haut de la poche à 5 mm
- **PIQUER** en rectangle de chaque côté sur 40 mm de long et 8 mm de large en commençant sous la piqûre haut de poche.

1	Couper les pièces : devant haut, poche devant et fond de poche et dos
2	POSITIONNER, JOINTER le fond de poche sur la poche devant -o- du tissu avec la fleur du cuir au niveau du haut de la poche
3	
4	POSITIONNER, JOINTER le fond de poche sur le haut devant -o- du tissu avec la fleur du cuir. PIQUER le fond de poche à 10 mm
5	RABBATTRE, TAPER haut de poche avec sa doublure
6	PIQUER le fond de poche à 5 mm
7	
8	TRACER emplacement de couture
9	
10	POSITIONNER fleur contre fleur l'ensemble devant poche avec le dos. PIQUER à 10 mm du bord : les côtés et le fond. OUVRIR les coutures
11	
12	RETOURNER sur -o- le sac et taper côté bas jointé

NE RIEN ÉCRIRE DANS CETTE PARTIE

DOSSIER RÉPONSES

DOCUMENT RÉPONSES N°6

Question n°1 : Préparation des éléments :

- Afin d'optimiser le temps nécessaire pour le placement des éléments du produit en fonction des zones de coupe et des défauts préalablement repérés sur celles-ci, le responsable demande de compléter les tableaux ci-dessous pour transmettre les informations au coupeur.

❖ Tableau n°1 :

	Noms des zones
A	
B	
C	
D	

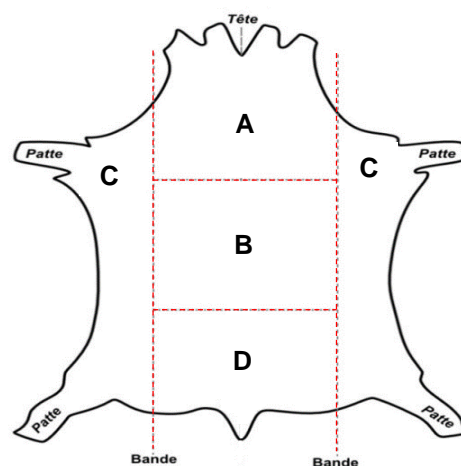

❖ Tableau n°2 :

Défauts repérés sur les peaux	Identification des causes (2 minimum)
Naturels	
Liés aux maladies	
Liés à la préparation des peaux	

NE RIEN ÉCRIRE DANS CETTE PARTIE

DOSSIER RÉPONSES

DOCUMENT RÉPONSES N°7

Question n°2 : Connaissances des matières d'œuvre

Lors de la fabrication, la doublure en toile de coton à tendance à se froisser et dans le but de pouvoir résoudre ce problème, le responsable demande de trouver une autre matière dite « **infoissable** ».

Compléter le tableau ci-dessous en proposant un choix de textile qui répond à la demande du client et justifier le choix.

Textile	Choix proposés à cocher	Justification du choix
Coton		
Coton/polyester	
Polyester	
Laine/acrylique	
Soie	
Acrylique	
Lin	
Nylon		

Question n°3 : Énumérer et décrire les principales consignes de protection et de sécurité.

Avant d'utiliser la piqueuse plate triple entraînement, vérifier que tous les organes de sécurité soient présents. En citer 3 :

-
-
-

NE RIEN ÉCRIRE DANS CETTE PARTIE

DOSSIER RÉPONSES

DOCUMENT RÉPONSES N°8

Question n°4 : Connaissances et utilisation du matériel

Lors de la fabrication du sac, l'ouvrière rencontre un problème de réglage, la tension du fil de la piqueuse plate est mal réglée.

Le responsable demande de compléter la fiche technique qui sera transmise aux postes des machines à coudre.

Compléter le tableau ci-dessous en indiquant les réglages à effectuer pour obtenir un point conforme à l'aide de la schématisation des incidents.

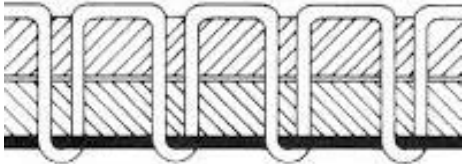
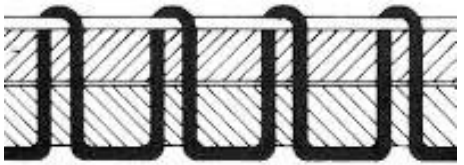
Schématisation des points mal réglés	Réglages à effectuer
	<p>.....</p> <p>.....</p> <p>.....</p> <p>.....</p>
	<p>.....</p> <p>.....</p> <p>.....</p> <p>.....</p>