

CERTIFICAT D'APTITUDES PROFESSIONNELLES

RÉPARATION DES CARROSSERIES

SESSION 2022

UNITÉ PROFESSIONNELLE UP1

EP1 – Analyse d'une situation professionnelle

Durée : 2 heures

Coefficient : 4

DOSSIER RESSOURCES & TECHNIQUE

Ce dossier comprend 19 pages numérotées de DT 1/19 à DT 19/19.
Assurez-vous qu'il est complet.

DOSSIER RESSOURCES & TECHNIQUE	1
1. Ordre de Réparation	2
2. Nomenclature des pièces avant.....	3
3. Contrôle soubassement du véhicule	4
4. Remplacement partiel doublure d'aile avant	7
5. Remplacement partiel brancard et semelle de brancard	9
6. Protection anticorrosion des éléments	12
7. Description du projecteur et des ampoules pour les optiques avant.....	13
8. Présentation du correcteur de phare.....	14
9. Tableau des liaisons mécaniques	17
10. Réglage projecteurs avant.....	18
11. Apprentissage d'ouverture-fermeture de vitre avant	19

CAP Réparation des carrosseries	2206-CAP RC EP1	Session 2022	DT
EP1 – Analyse d'une situation professionnelle	Durée : 2 h	Coefficient : 4	Page 1/19

1. Ordre de Réparation

Ordre de Réparation N°: 373

Suivant devis N°: 202206C3

Page : 1/1

GARAGE MARVEZ21, avenue des carrossiers
69007 LYON
Tél. : 04 74 33 07 00**SECTEUR :**

- Mécanique
 Carrosserie
 Peinture

Identification du véhicule

MARQUE : CITROEN	MODÈLE : C3	VERSION : III HDI			
IMMATRICULATION : FB-547-UT	1^{ère} MISE EN CIRCULATION : 26 / 10 / 2019				
VIN : VF7SXYHYGFT692206	TYPE MINES : M10CTRVP024B654				
CARBURANT	1/4	1/2	3/4	4/4	Km réception : 75215
Usure pneumatiques	AVD : 20%	AVG : 20%	ARD : 20%	ARG : 20%	

État du véhicule

	Carrosserie										Pare brise	Optique			
	zone :											AVG	AVD	ARG	ARD
	A	B	C	D	E	F	G	H	J						
Fêlure															
Éclat															
Cassure								X							
Déformation								X							
Rayure								X							

Désignation des travaux

DESIGNATION	C	R	E	D/P
Bouclier avant + partie basse			■	
Armature de bouclier			■	
Absorbeur de bouclier			■	
Défecteur de bouclier			■	
Elargisseur aile avant droit			■	
Sigle CITROEN			■	
Lot grille bouclier (inférieure et supérieure)			■	
Façade armature avant			■	
Traverse avant			■	
Pare boue avant droit			■	
Aile avant droit			■	
Aile avant gauche			■	■
Capot			■	
Charnière de capot avant côté droit et gauche			■	
Projecteur avant côté droit et gauche			■	
Feux diurne avant côté droit et gauche			■	
Doublure aile avant côté droit (remplacement partiel)		■		
Doublure aile avant côté gauche		■		
Embout de brancard côté droit et gauche (remplacement partiel)			■	
Appui d'absorbeur de bouclier avant côté droit et gauche			■	
Semelle de brancard avant côté droit et gauche (remplacement partiel)			■	
Appui de façade avant côté droit et gauche			■	
Contrôle soubassement	■			

Le client demande que les pièces changées lui soient présentées. OUI NON

C : Contrôle R : Redressage
E : Echange D/P : Dépose/Pose

Toutes les pièces sont d'origine constructeur. Dans le cas contraire, l'origine est spécifiée. S'il apparaît, en cours de d'exécution, que des travaux supplémentaires doivent être réalisés, ceux-ci doivent faire l'objet d'un nouvel accord de client.

Acceptation du client



Observations :

Défaut présent sur bouclier arrière

Visa contrôle :



CAP Réparation des carrosseries

2206-CAP RC EP1

Session 2022

DT

EP1 – Analyse d'une situation professionnelle

Durée : 2 h

Coefficient : 4

Page 2/19

2. Nomenclature des pièces avant

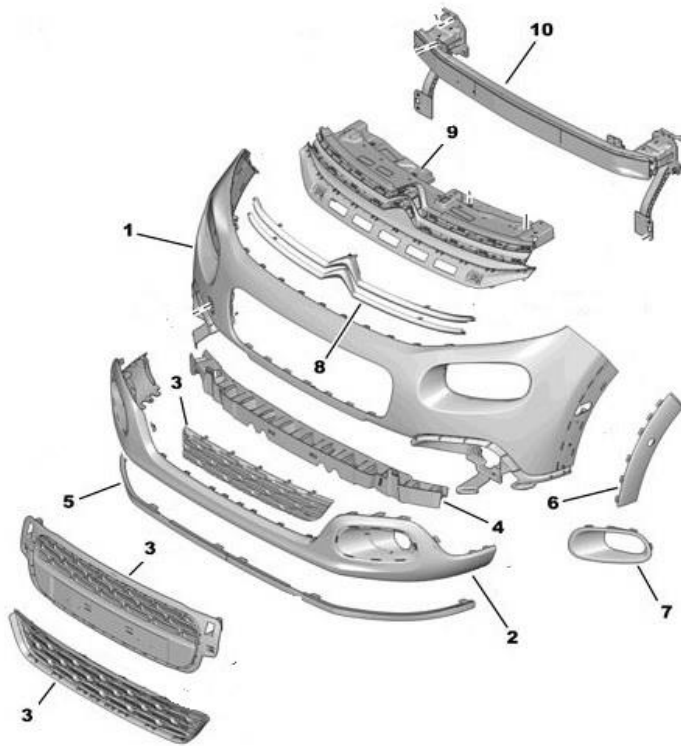

Numéro	Désignation
1	Bouclier avant
2	Bouclier avant partie basse
3	Lot grille bouclier
4	Absorbeur de bouclier
5	Défecteur de bouclier
6	Élargisseur aile avant
7	Enjoliveur antibrouillard
8	Sigle
9	Façade armature avant
10	Traverse avant vissé
11	Semelle de brancard
12	Passage de roue complet
13	Appui d'absorbeur de bouclier
14	Brancard
15	Appui de façade avant
16	Doublure d'aile avant
17	Support d'aile avant
18	Aile avant
19	Support inférieur aile avant
20	Pare boue avant
21	Élargisseur d'aile avant

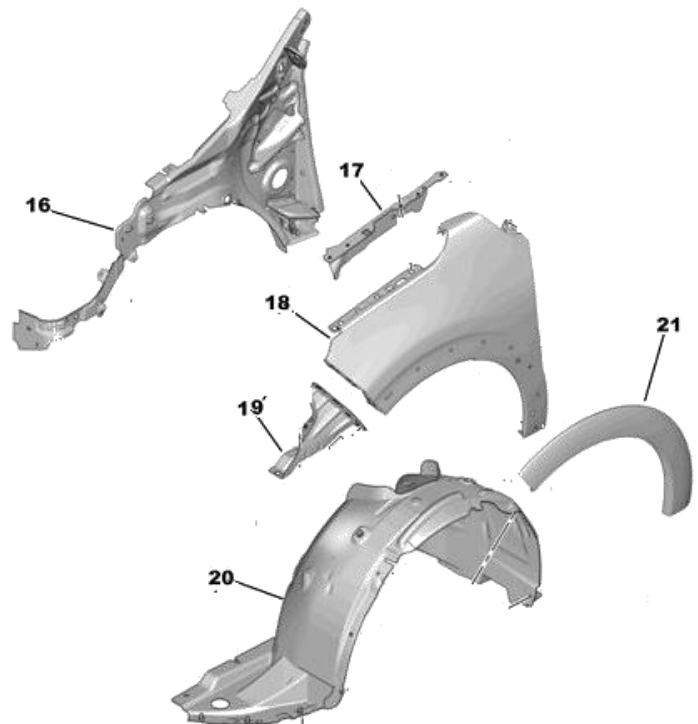
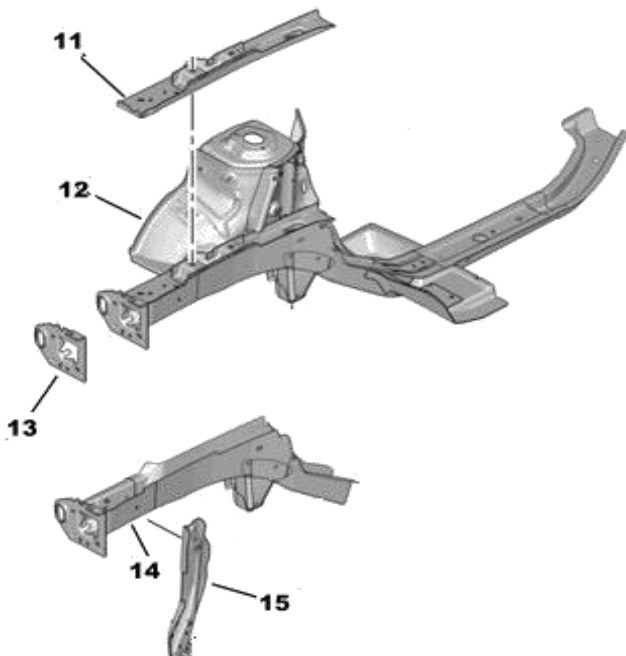

CAP Réparation des carrosseries	2206-CAP RC EP1	Session 2022	DT
EP1 – Analyse d'une situation professionnelle	Durée : 2 h	Coefficient : 4	Page 3/19

3. Contrôle soubassement du véhicule

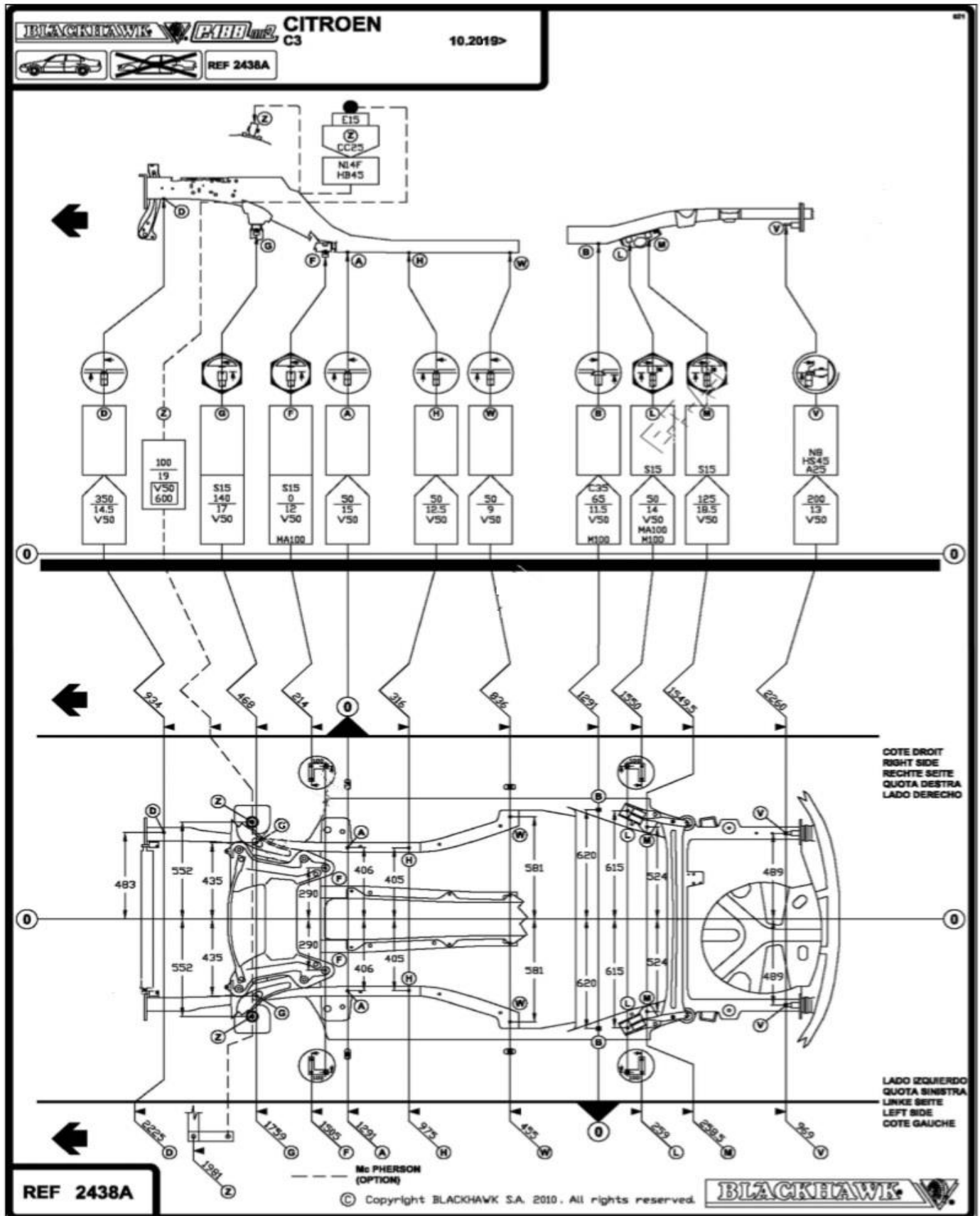

CAP Réparation des carrosseries

2206-CAP RC EP1

Session 2022

DT

EP1 – Analyse d'une situation professionnelle

Durée : 2 h

Coefficient : 4

Page 4/19

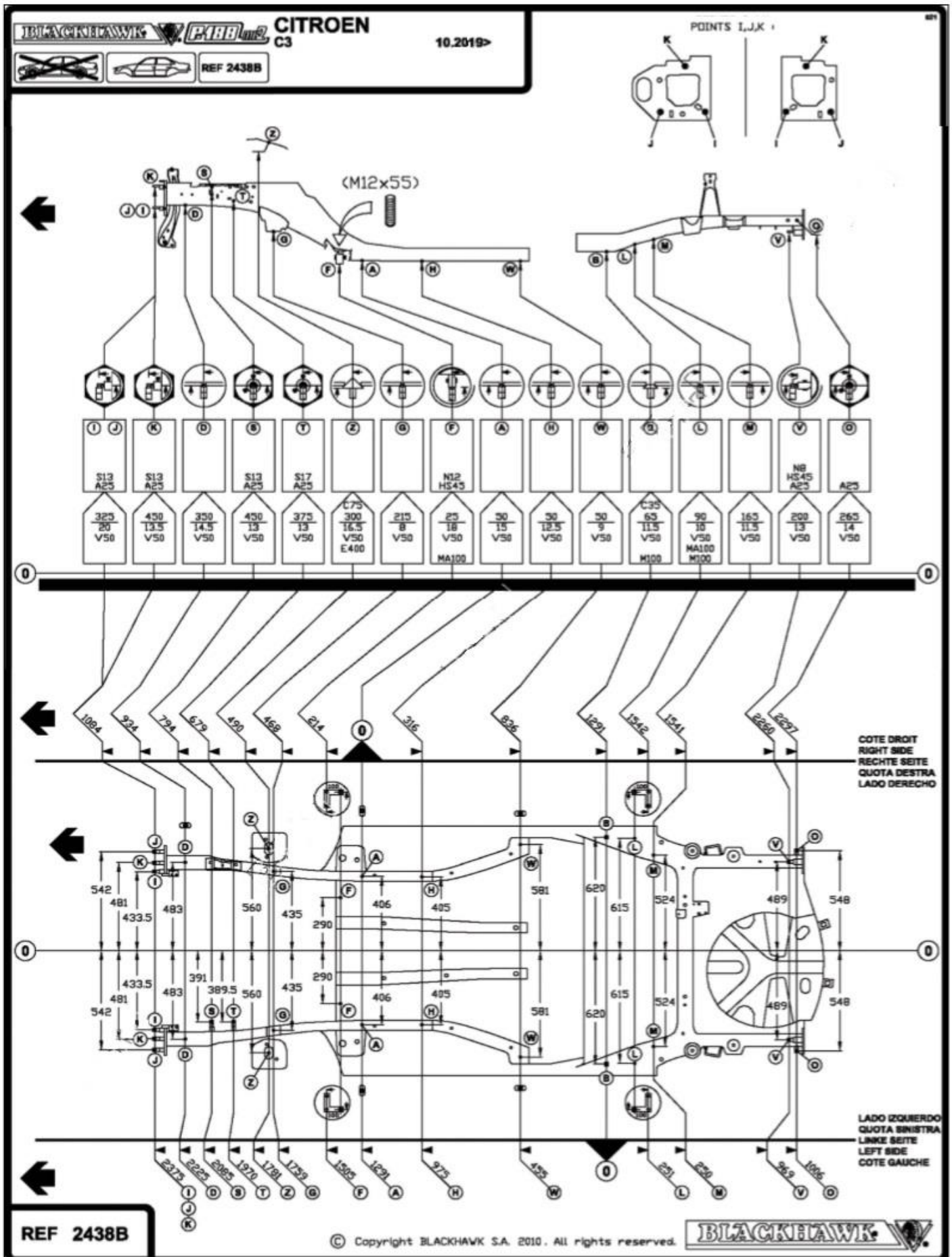

CAP Réparation des carrosseries	2206-CAP RC EP1	Session 2022	DT
EP1 – Analyse d’une situation professionnelle	Durée : 2 h	Coefficient : 4	Page 5/19

TABLEAU DE MESURES

TABLEAU DE MESURES								
Appareil de mesure utilisé			BLACKHAWK P188		Immatriculation		FB-547-UT	
	REPÈRE	DÉSIGNATION	OX		OY		OZ	
			DROIT	GAUCHE	DROIT	GAUCHE	DROIT	GAUCHE
Mise en assiette	A	Valeurs constructeur	1291	1291	406	406	15	15
		Valeurs relevées	1291	1291	406	406	15	15
		Différence	0	0	0	0	0	0
	B	Valeurs constructeur	0	0	620	620	11,5	11,5
		Valeurs relevées	0	0	620	620	11,5	11,5
		Différence	0	0	0	0	0	0
K	Valeurs constructeur	2375	2375	481	481	13,5	13,5	
	Valeurs relevées	2366	2370	473	475	13	13	
	Différence	- 9	- 5	- 8	- 6	- 0,5	- 0,5	
D	Valeurs constructeur	2225	2225	483	483	14,5	14,5	
	Valeurs relevées	2223	2223	482	482	14,5	14,5	
	Différence	- 3	- 3	- 1	- 1	0	0	
G	Valeurs constructeur	1759	1759	435	435	8	8	
	Valeurs relevées	1759	1759	435	435	8	8	
	Différence	0	0	0	0	0	0	

CAP Réparation des carrosseries	2206-CAP RC EP1	Session 2022	DT
EP1 – Analyse d'une situation professionnelle	Durée : 2 h	Coefficient : 4	Page 6/19

4. Remplacement partiel doublure d'aile avant

4.1. Information

Types de points ou de cordons de soudure par procédé arc électrique :

- Soudage MAG avec métal d'apport en acier et employé avec gaz actif

Désignation des tôles haute résistance :

- HLE : acier à haute limite élastique
- THLE : acier à très haute limite élastique
- UHLE : acier à ultra haute limite élastique

4.2. Localisation pièces de rechange

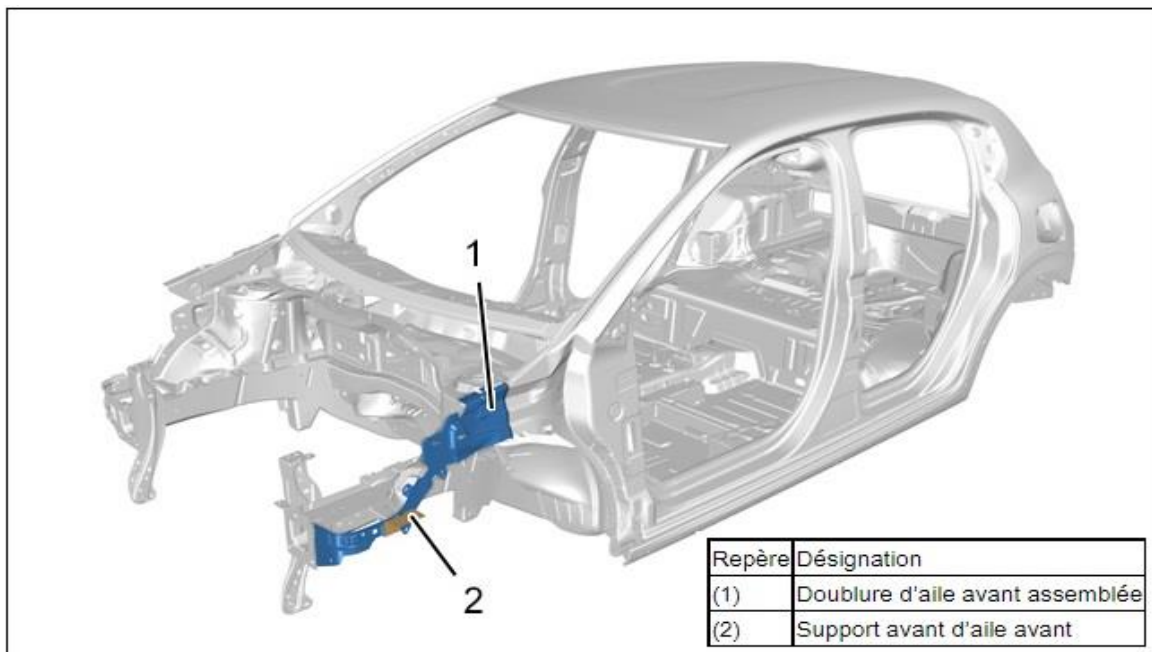

4.3. Découpage des pièces sur la caisse

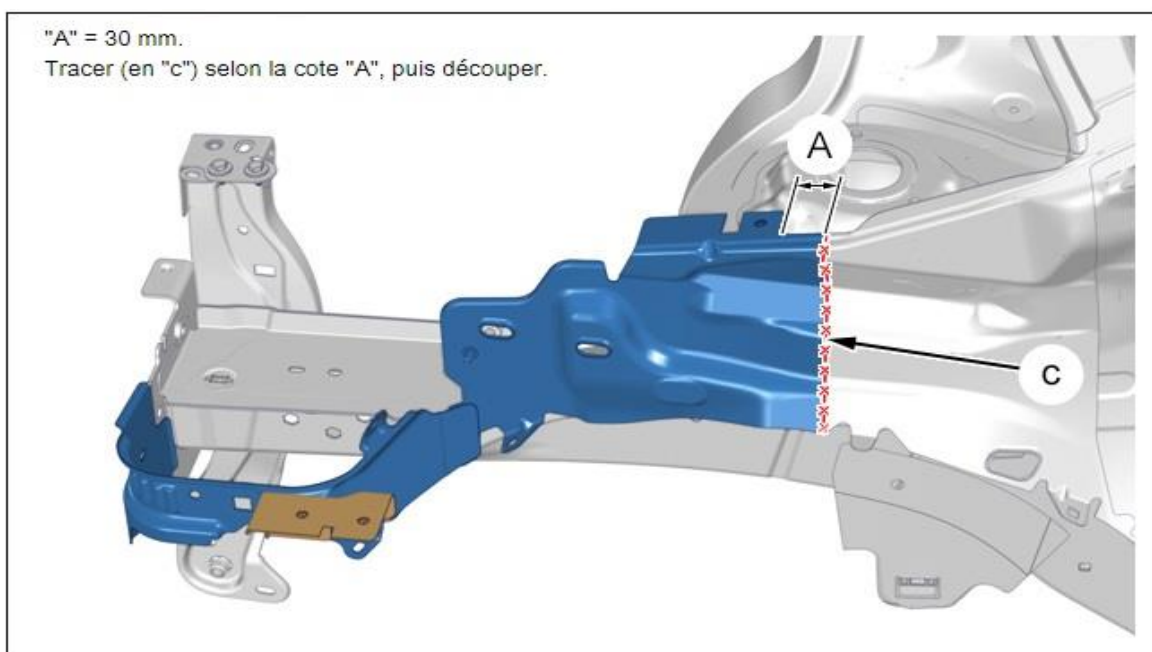

CAP Réparation des carrosseries	2206-CAP RC EP1	Session 2022	DT
EP1 – Analyse d'une situation professionnelle	Durée : 2 h	Coefficient : 4	Page 7/19

4.4. Nettoyage et préparation de la caisse

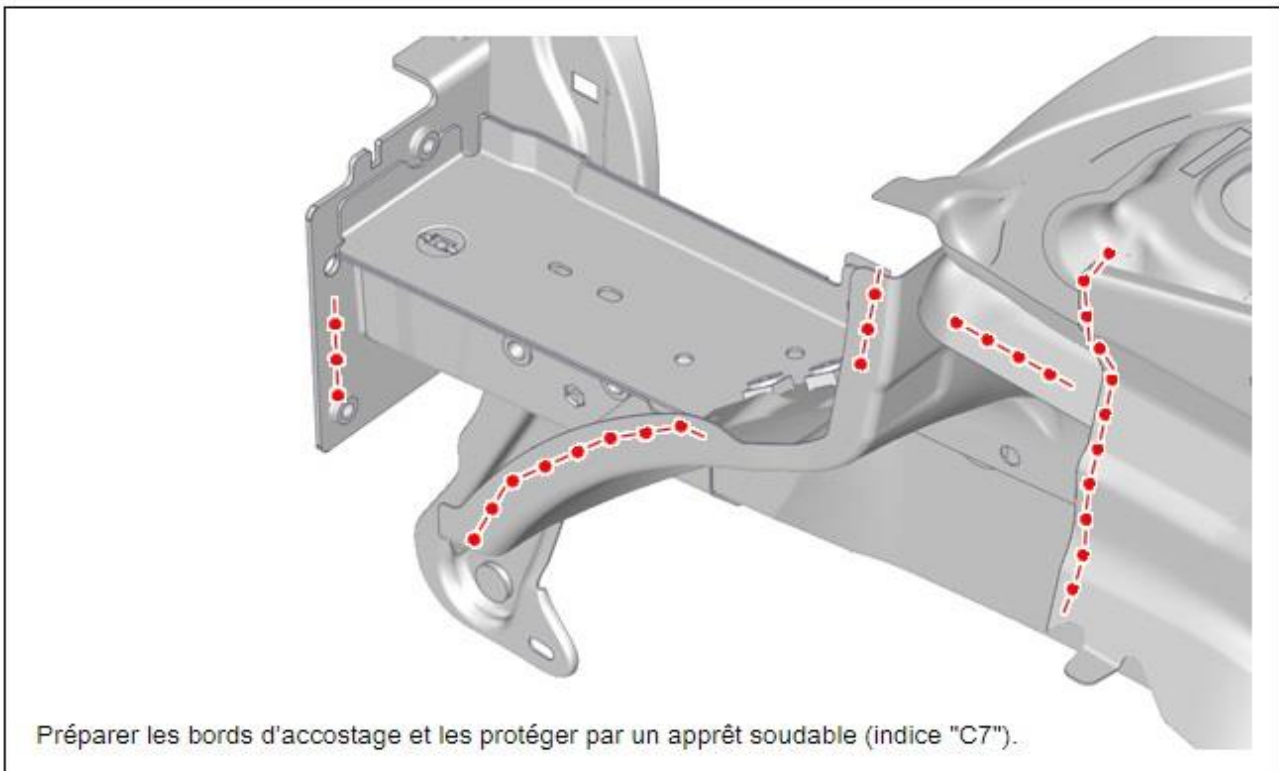

NOTA : Appliquer l'apprêt soudable sur les faces internes des tôles à souder.

4.5. Soudage : doublure d'aile avant partielle

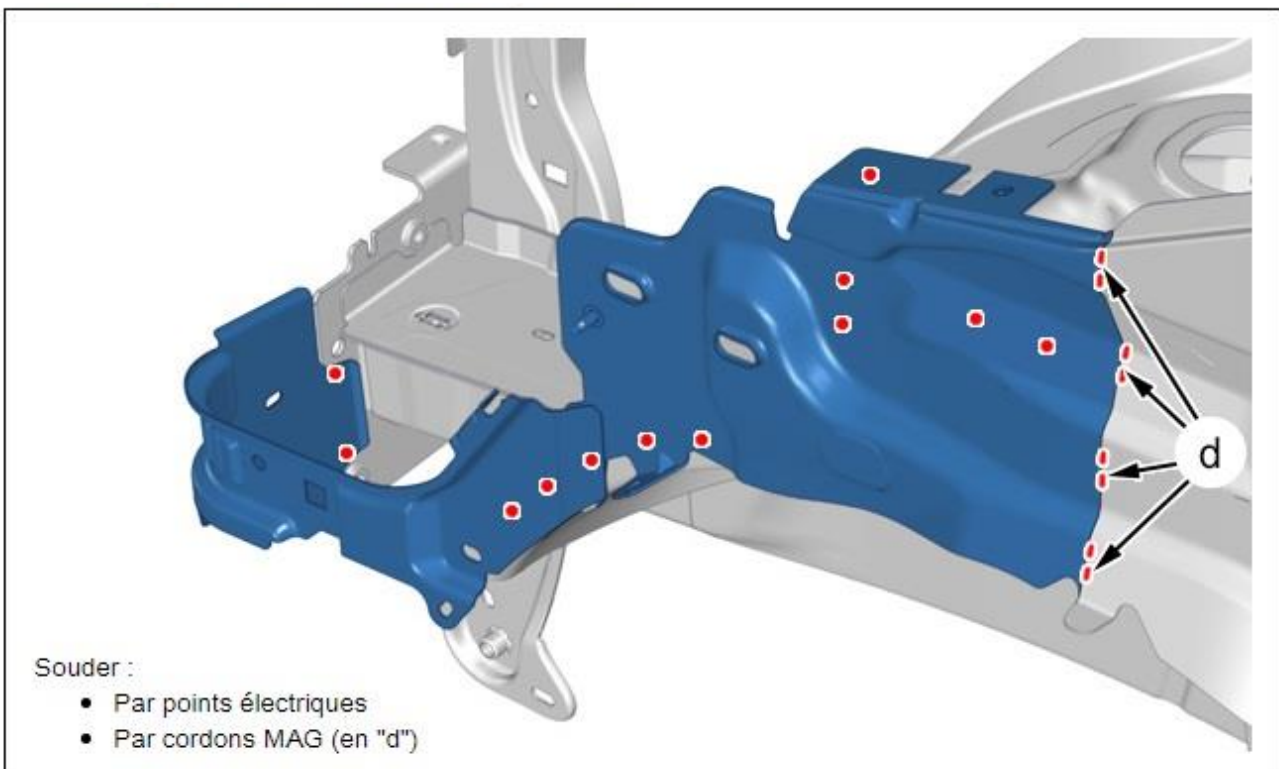

CAP Réparation des carrosseries	2206-CAP RC EP1	Session 2022	DT
EP1 – Analyse d'une situation professionnelle	Durée : 2 h	Coefficient : 4	Page 8/19

5. Remplacement partiel brancard et semelle de brancard

5.1. Information

Types de points ou de cordons de soudure par procédé arc électrique :

- Soudage MAG avec métal d'apport en acier et employé avec gaz actif

Désignation des tôles haute résistance :

- HLE : acier à haute limite élastique
- THLE : acier à très haute limite élastique
- UHLE : acier à ultra haute limite élastique

5.2. Localisation pièces de rechange

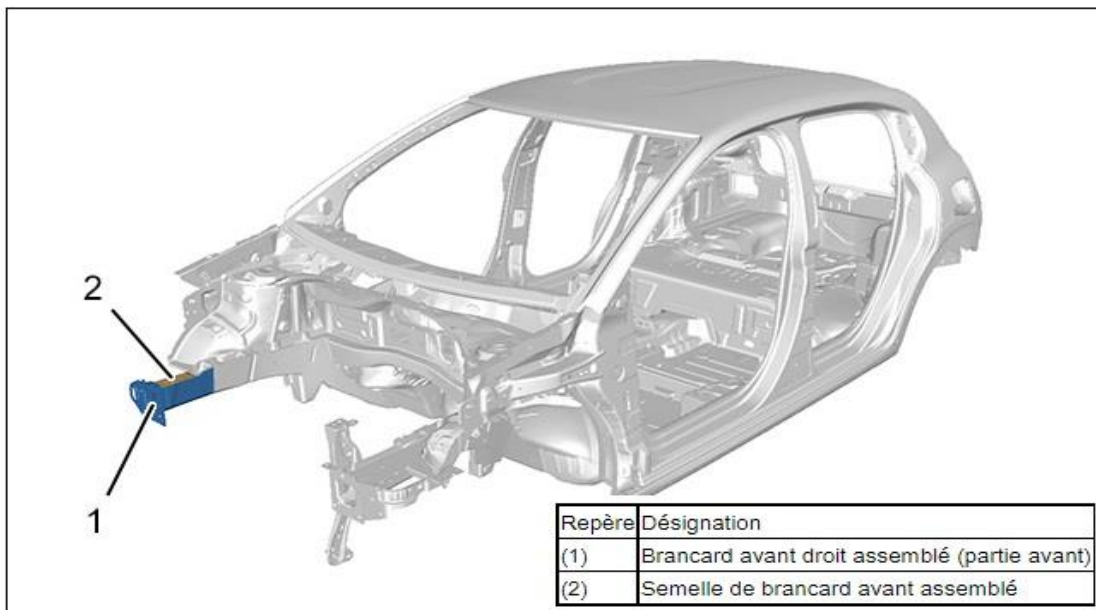

5.3. Découpage des pièces sur la caisse

5.3.1. Préparation : brancard avant droit assemblé

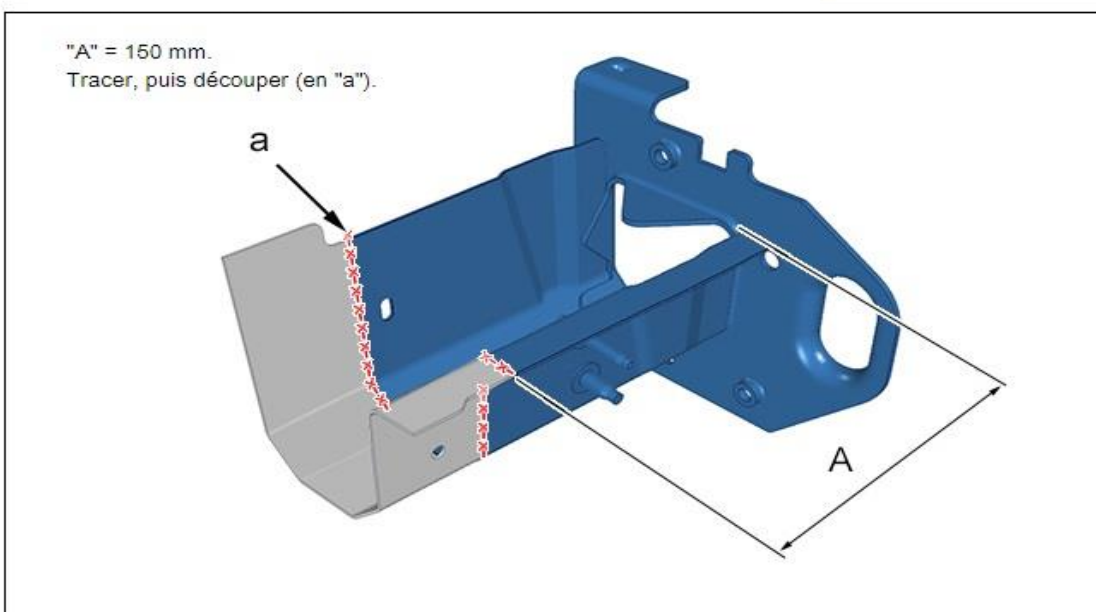

Préparer les bords d'accostage et les protéger par un apprêt soudable (indice "C7").

NOTA : Appliquer l'apprêt soudable sur les faces internes des tôles à souder.

CAP Réparation des carrosseries	2206-CAP RC EP1	Session 2022	DT
EP1 – Analyse d'une situation professionnelle	Durée : 2 h	Coefficient : 4	Page 9/19

5.3.2. Préparation : semelle de brancard avant

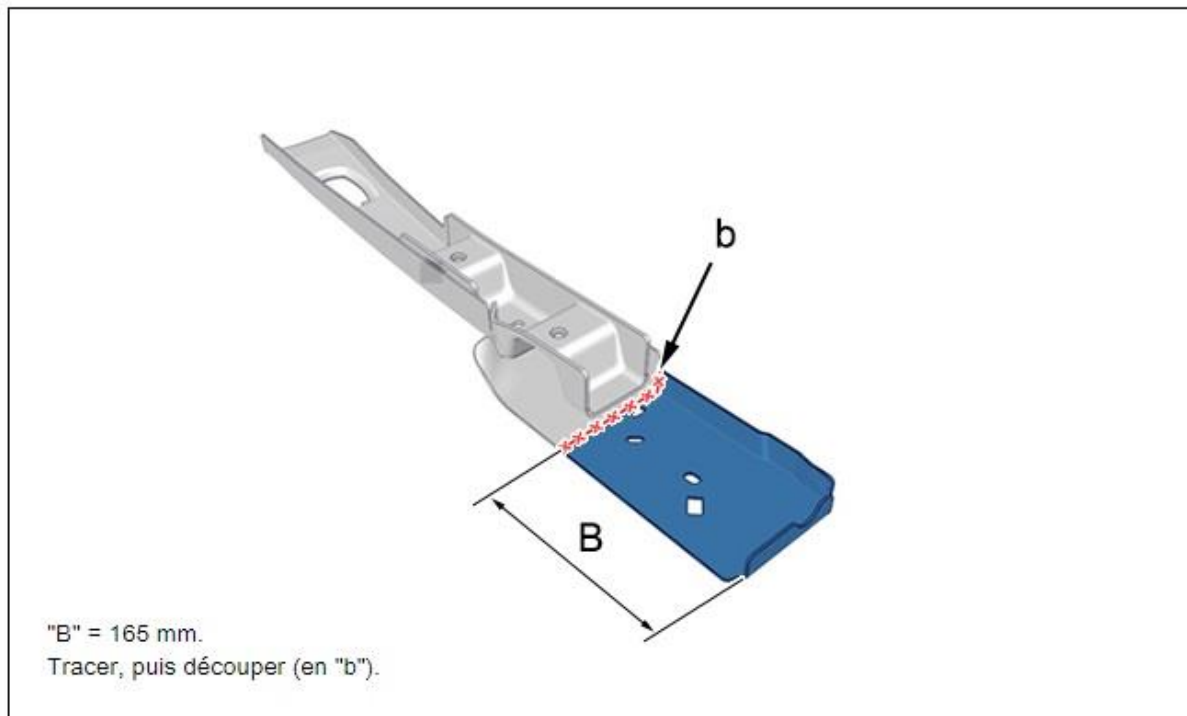

Préparer les bords d'accostage et les protéger par un apprêt soudable (indice "C7").

NOTA : Appliquer l'apprêt soudable sur les faces internes des tôles à souder.

5.4. Nettoyage et préparation de la caisse

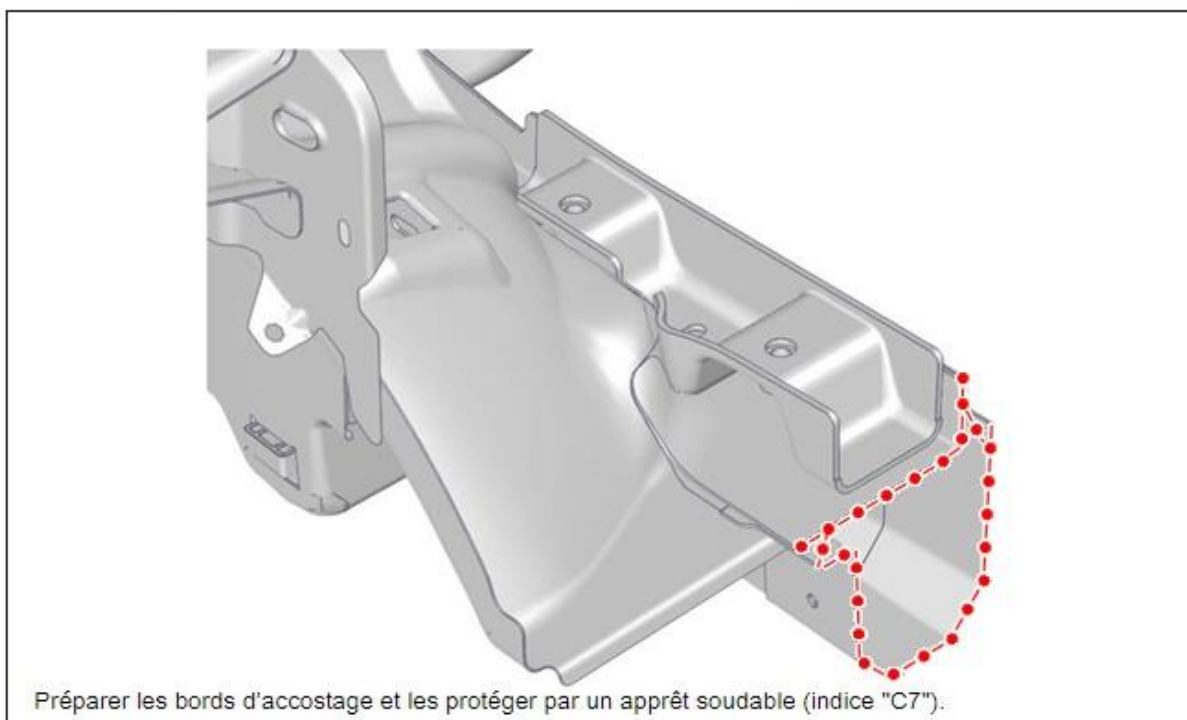

NOTA : Appliquer l'apprêt soudable sur les faces internes des tôles à souder.

CAP Réparation des carrosseries	2206-CAP RC EP1	Session 2022	DT
EP1 – Analyse d'une situation professionnelle	Durée : 2 h	Coefficient : 4	Page 10/19

5.5. Soudage : doublure d'aile avant partielle

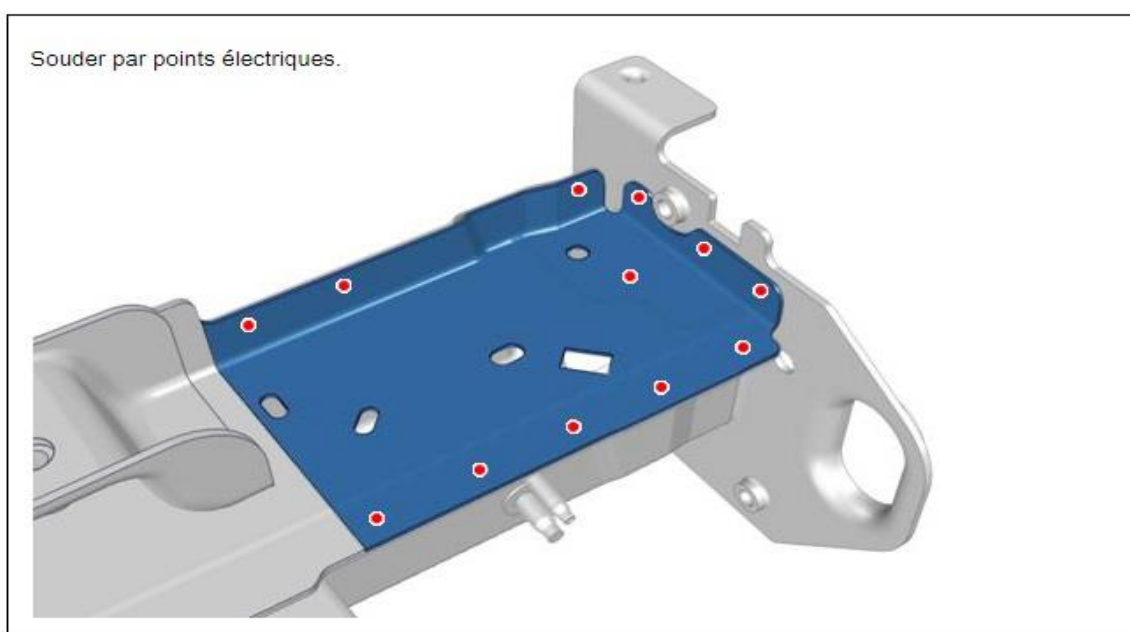
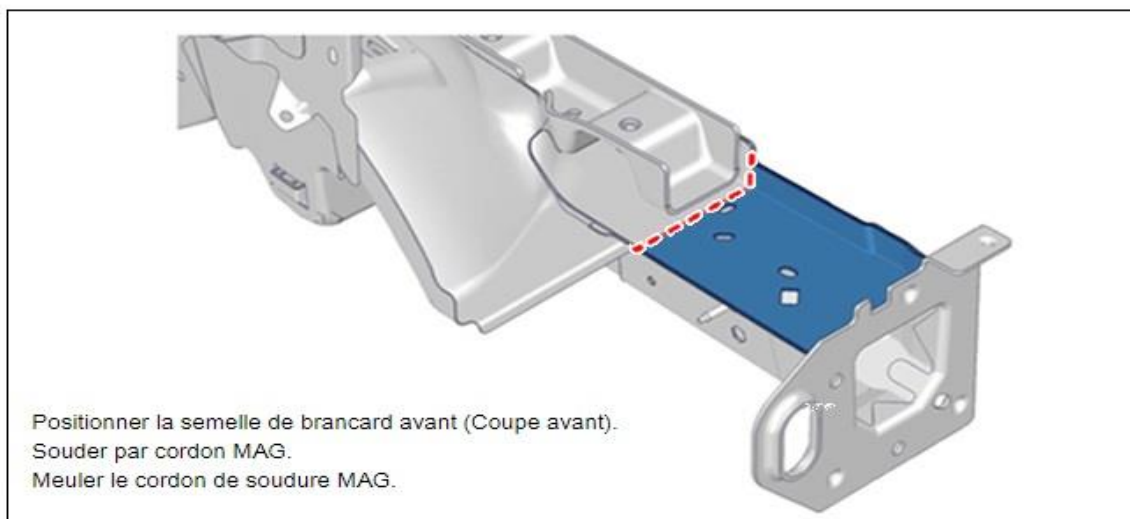
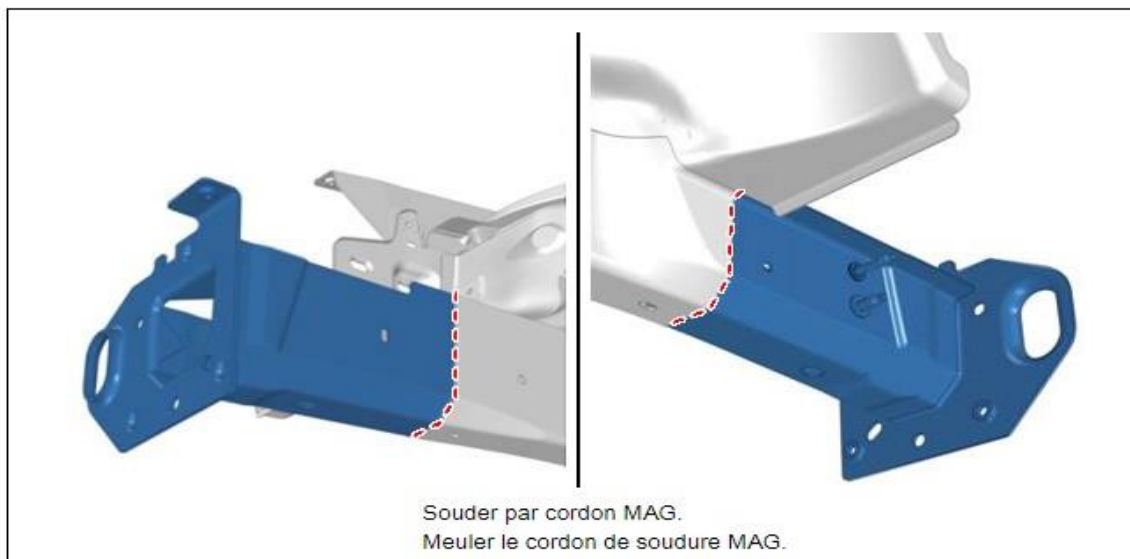

CAP Réparation des carrosseries	2206-CAP RC EP1	Session 2022	DT
EP1 – Analyse d'une situation professionnelle	Durée : 2 h	Coefficient : 4	Page 11/19

6. Protection anticorrosion des éléments

Mastics d'étanchéité / Produits de protection / Mastics préformés - Insonorisation

Libellé	Indice	Produits : Nom - Type - Conditionnement - Caractéristiques Applications
Mastic extrudable pour étanchéité des tôles après soudage ou sertissage	A1	Mastic PU blanc - Cartouche de 310 ml Utilisation : Étanchéité carrosserie Condition de séchage : Air ambiant Particularités du produit : Peut être peint 20 minutes après application Appliquer avec pistolet
		Mastic d'étanchéité gris - Cartouche de 300 ml Utilisation : Étanchéité carrosserie Applications : Cordon ou pulvérisation Appliquer avec pistolet
Mastic antigravillonnage	C4	Monocomposant gris - Cartouche d'un litre Utilisation : Protection anticorrosion des tôles revêtues d'apprêt ou de cataphorèse (dessous de caisse, passage de roue) Temps de séchage : Environ 30 minutes à 23°C Particularité du produit : Très bonne adhérence sur PVC Peut être peint après séchage
Anticorrosion pour corps creux	C5	Cire pour corps creux - Beige - Cartouche d'un litre Produit anticorrosion pour les corps creux, protège de l'oxydation et de la corrosion Particularité du produit : Application à basse température Appliquer avec pistolet
Protection anticorrosion interne des lignes de soudure par points	C7	Apprêt soudable - Aérosol de 400 ml - CUIVRE Utilisation : Protection des éléments de carrosserie en tôle avant leur soudage Particularités du produit - Excellente conductibilité électrique - Excellente résistance à la corrosion et aux températures élevées
Plaques d'insonorisation autoadhésives à appliquer sur tôles protégées (Apprêts ou peinture)	H5	Plaques de 3,5 kg/m ² (500 x 500) Épaisseur 1,7 mm
		Plaques de 5 kg/m ² (500 x 500) Épaisseur 2,7 mm
		Plaques de 6.2 kg/m ² (500 x 500) Épaisseur 3,3 mm
		Plaques de 3,5 kg/m ² (250 x 500) Épaisseur 2 mm

CAP Réparation des carrosseries	2206-CAP RC EP1	Session 2022	DT
EP1 – Analyse d'une situation professionnelle	Durée : 2 h	Coefficient : 4	Page 12/19

7. Description du projecteur et des ampoules pour les optiques avant

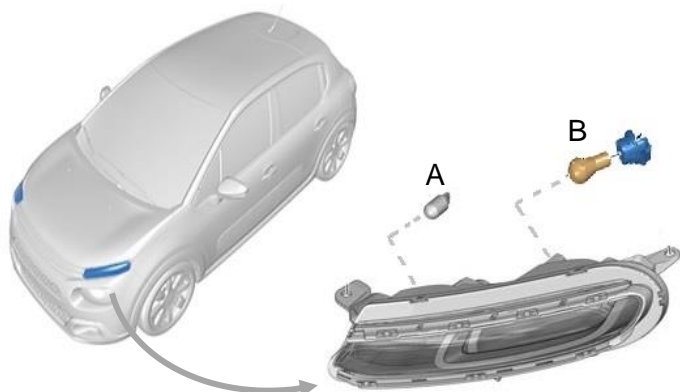

Ampoule présente dans le feu diurne

A	W5W 12 V
B	P21W 12 V

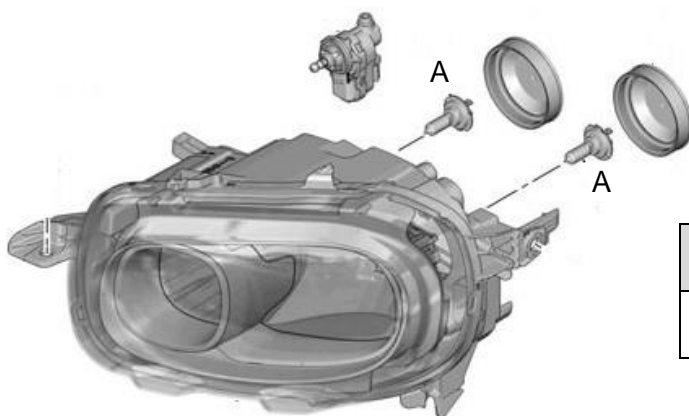

Ampoule présente dans le projecteur avant

A	H7 12 V – 55 W
---	----------------

FIXATION PROJECTEUR AVANT

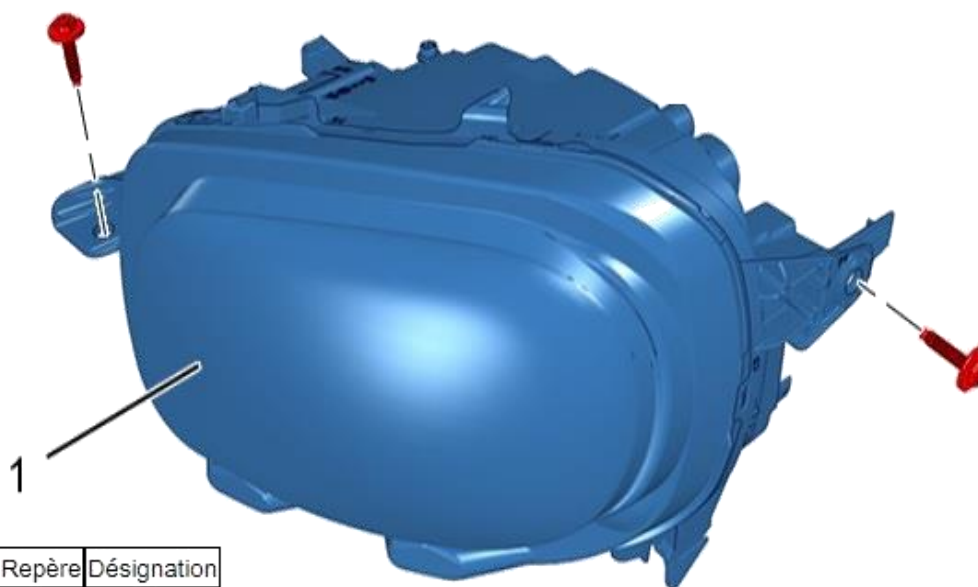

Repère	Désignation
(1)	Projecteur

CAP Réparation des carrosseries	2206-CAP RC EP1	Session 2022	DT
EP1 – Analyse d'une situation professionnelle	Durée : 2 h	Coefficient : 4	Page 13/19

8. Présentation du correcteur de phare

Le correcteur de phare, fabriqué par la société BELOUKCAM® est un petit appareil que l'on trouve sur les véhicules automobiles et qui permet de gérer l'orientation du faisceau lumineux des optiques de phare. Ce mécanisme est composé de deux systèmes de réglage imbriqués l'un dans l'autre. Le premier système permet le réglage manuel de l'axe optique du faisceau, par un opérateur qualifié, à l'aide d'un pignon de réglage à tête hexagonale directement sur le boîtier. Le deuxième système permet le réglage assisté par un moteur à courant continu, piloté par une carte électronique. Ce dernier permet au conducteur de la voiture de régler depuis l'habitacle, l'axe optique du faisceau.

8.1. Position du correcteur de phare

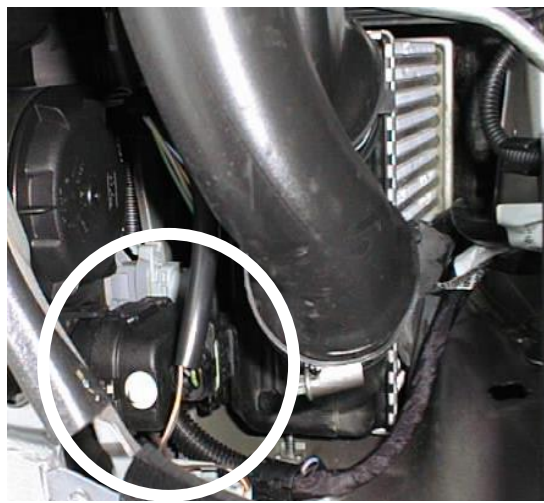

8.2. Schématisation des chaînes de réglage

Réglage 1 : manuel

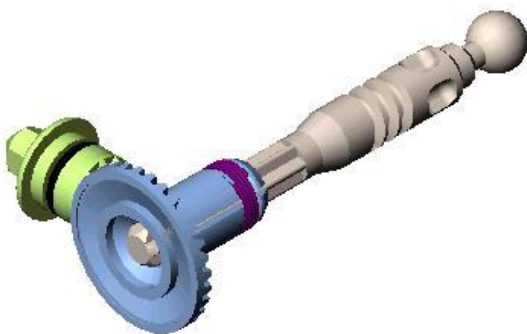

Réglage 2 : motorisé

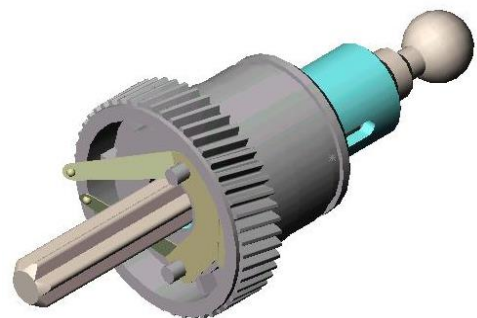

CAP Réparation des carrosseries	2206-CAP RC EP1	Session 2022	DT
EP1 – Analyse d'une situation professionnelle	Durée : 2 h	Coefficient : 4	Page 14/19

8.3. Architecture du correcteur de phare

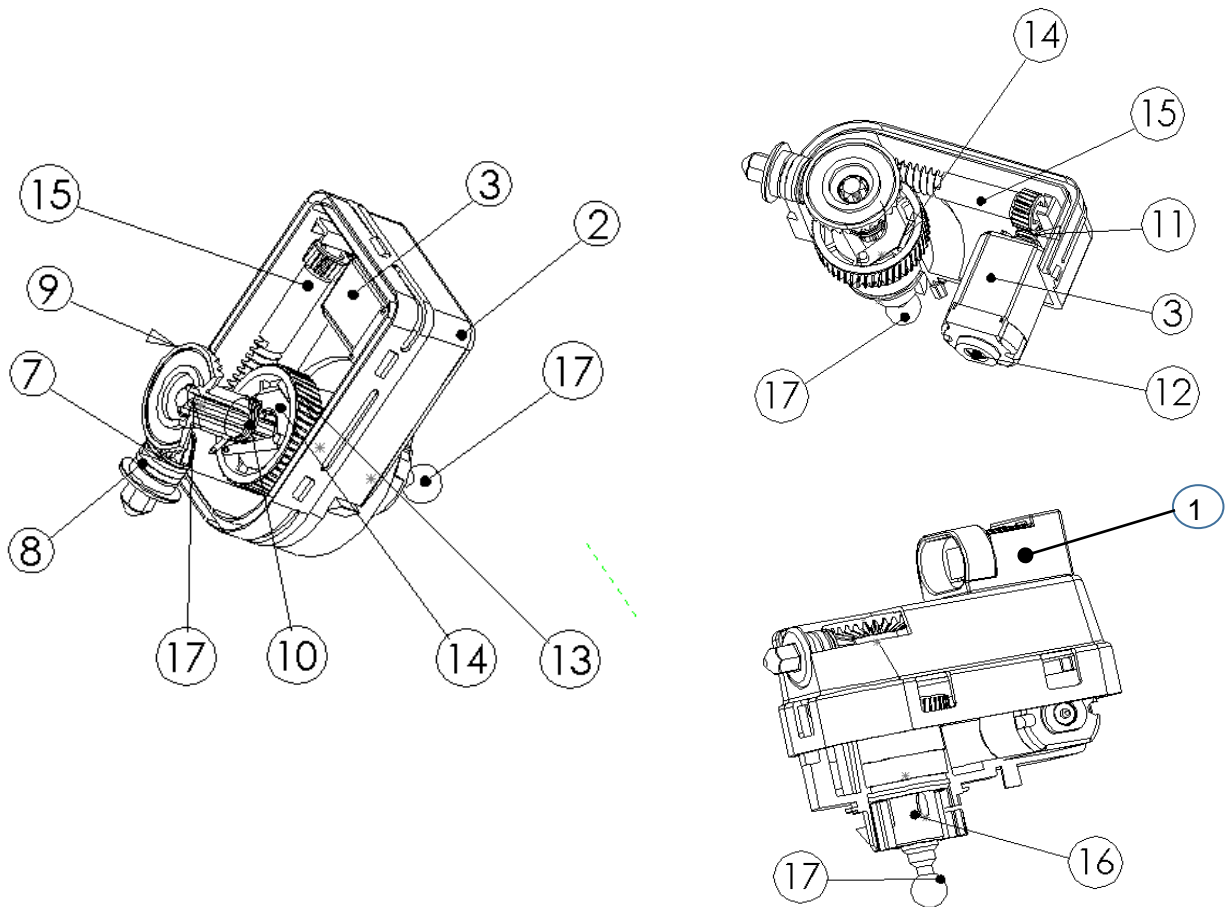

8.4. Nomenclature

17	1	Tige	Polyamide 6/6 30%FV	
16	1	Noix d'entraîneur	A216 Noir	
15	1	Arbre roue vis	STANYL (PA4.6)	
14	1	Plaque contact	Cu-ETP	Ecrou
13	1	Roue	Polyacetal horstaform C9021 naturel	
12	1	Axe rotor moteur	C40	Moteur 12 V
11	1	Vis rotor moteur	Bronze fritté BP25	
10	1	Ressort roue dentée	C80	Code à piano
9	1	Roue dentée	Polyacetal horstaform C9021 Blanc 22	
8	1	Joint torique	Nitrile	
7	1	Pignon de réglage	Polyamide 6/6 blanc 30 %FV	
6	1	Stator moteur		Moteur 12 V
5	1	Palier stator moteur	Bronze fritté BP25	Moteur 12 V
4	1	Palier stator moteur	Bronze fritté BP25	Moteur 12 V
3	1	Stator moteur		Moteur 12 V
2	1	Boîtier inférieur	Polyamide 6/6 noir FV + 30 %	
1	1	Boîtier supérieur	Polyamide 6/6 noir FV + 30 %	
Rep.	NB.	Désignation	Matière.	OBS.

CAP Réparation des carrosseries	2206-CAP RC EP1	Session 2022	DT
EP1 – Analyse d'une situation professionnelle	Durée : 2 h	Coefficient : 4	Page 15/19

8.5. Détail des chaînes de réglage

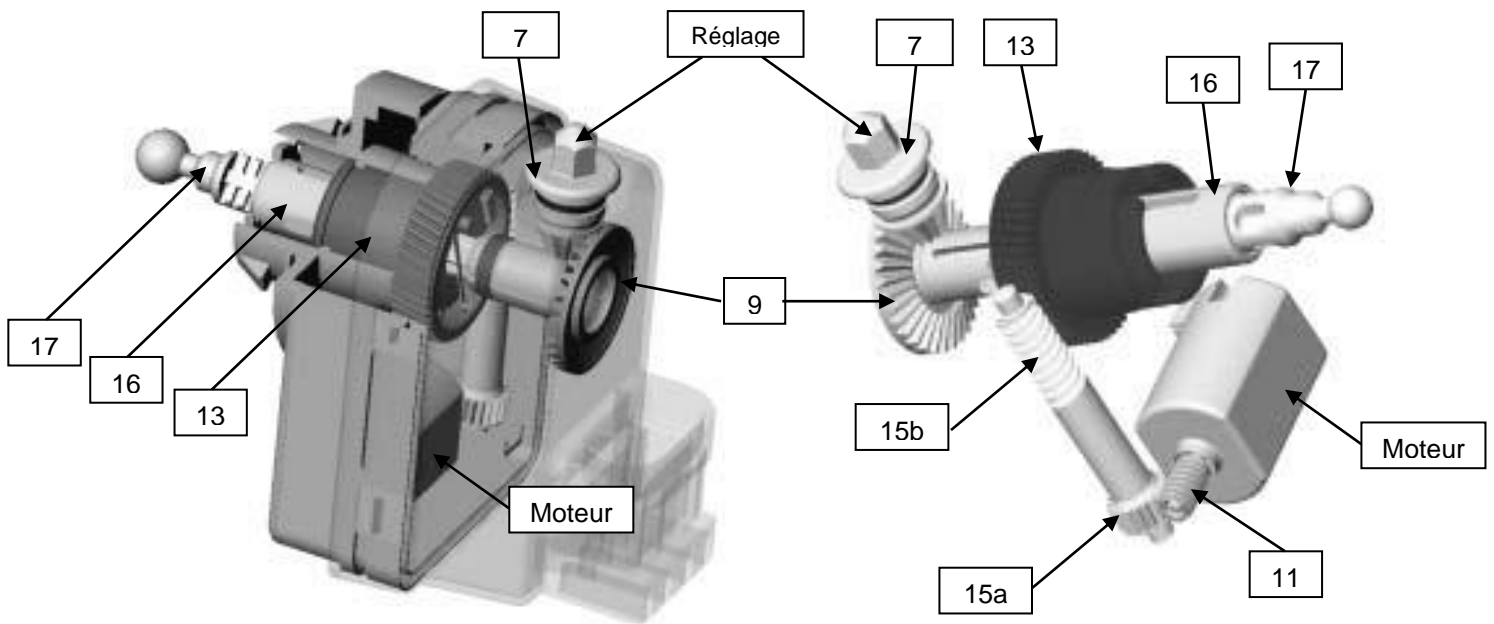

Réglage manuel : l'opérateur manipule la tête hexagonale du pignon de réglage **7** qui entraîne en rotation la roue dentée **9**. Le sous-système vis-écrou (**17-16**) permet de transformer la rotation de la roue **9** en une translation de la tige **17**. La sortie de la tige **17** (libre de **16** en mode manuel) permet l'orientation du phare par l'intermédiaire de la biellette de poussée rattachée à la tige.

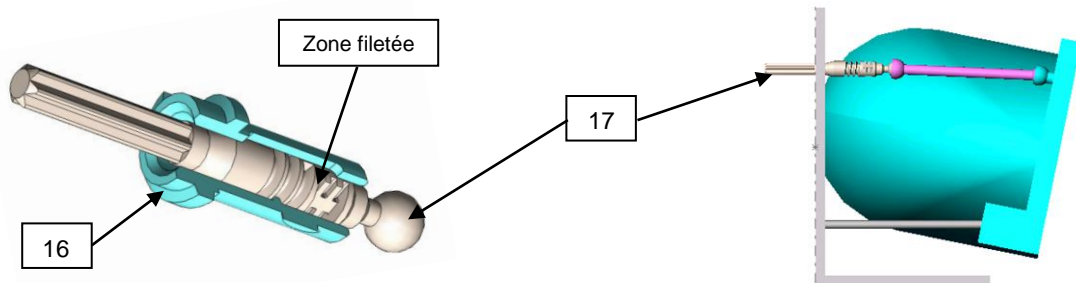

Réglage motorisé : le moteur entraîne en rotation la vis **11** qui entraîne l'arbre **15** en rotation. Cet arbre entraîne à son tour la rotation de la roue **13**. Le sous-système vis-écrou (**16-13**) permet de transformer la rotation de la roue **13** en une translation de la tige **17** (liée à **16** en mode motorisé). La sortie de l'ensemble noix-tige (**16+17**) permet l'orientation du phare par l'intermédiaire de la biellette de poussée rattachée à la tige.

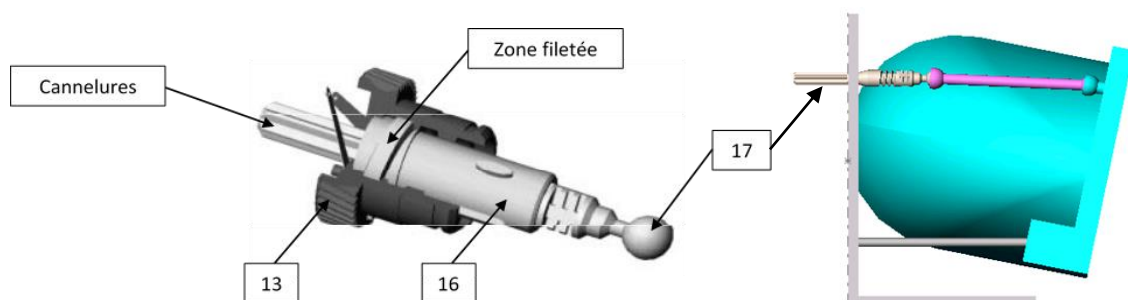

CAP Réparation des carrosseries	2206-CAP RC EP1	Session 2022	DT
EP1 – Analyse d'une situation professionnelle	Durée : 2 h	Coefficient : 4	Page 16/19

9. Tableau des liaisons mécaniques

Nom de la liaison	Degrés de liberté (d.d.l)	Mouvements relatifs	Symbole		Exemples
			Représentation plane	Perspective	
Encastrement ou Fixe	0	0 Translation			 Pièces assemblées par
		0 Rotation			
Pivot	1	0 Translation			 (Principe)
		1 Rotation			
Glissière	1	1 Translation			 (Principe)
		0 Rotation			
Hélicoïdale	1	1 Translation et 1 rotation conjuguées			 (vis + Ecrou)
Pivot glissant	2	1 Translation			 (Principe)
		1 Rotation			
Sphérique à doigt	2	0 Translation			
		2 Rotation			
Appui plan	3	2 Translation			
		1 Rotation			
Rotule ou sphérique	3	0 Translation			
		3 Rotation			
Linéaire annulaire ou sphère-cylindre	4	1 Translation			
		3 Rotation			
Linéaire rectiligne	4	2 Translation			
		2 Rotation			
Ponctuelle ou Sphère-plan	5	2 Translation			
		3 Rotation			

CAP Réparation des carrosseries	2206-CAP RC EP1	Session 2022	DT
EP1 – Analyse d'une situation professionnelle	Durée : 2 h	Coefficient : 4	Page 17/19

10. Réglage projecteurs avant

10.1. Visualisation de l'écran de réglage

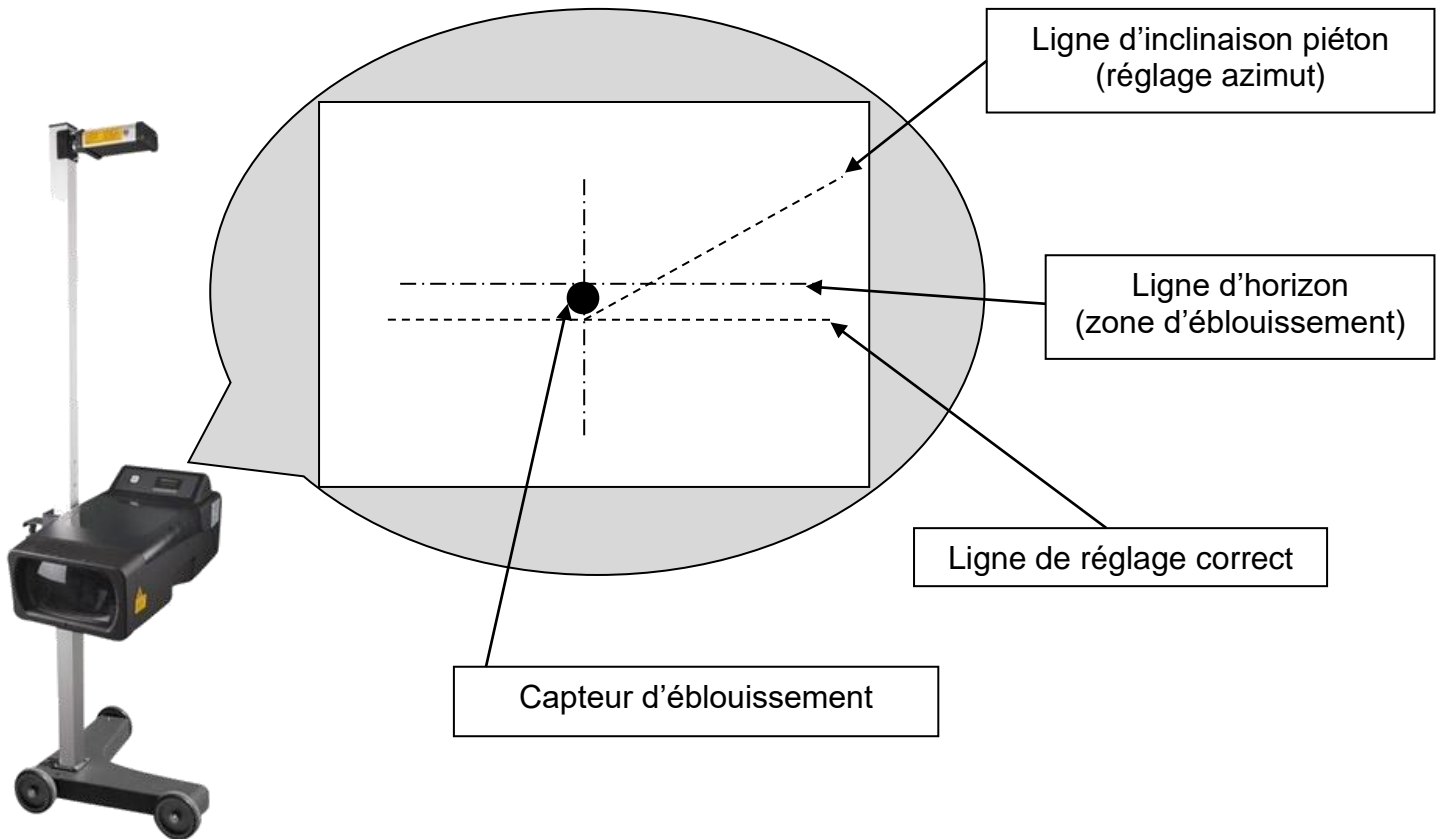

10.2. Fonctionnement capteur de lumière

Après réglage des projecteurs d'éclairage, le dispositif photoélectrique de mesure de lumière permet de contrôler la puissance d'éclairage des feux de route et des feux de croisement (vérification de la limite maximale autorisée de puissance d'éclairage) et la puissance minimale d'éclairage des feux de route.



REMARQUE

Avant de vérifier les valeurs d'éclairage, procéder à un contrôle visuel des projecteurs.

Feu de croisement :

Feu de route :

Valeurs de référence :

- Projecteur principal d'éclairage $\leq 1,2$ lux

Valeurs de référence :

- 48...240 lux pour projecteur principal et projecteur halogène
- 70...180 lux pour projecteur principal au xénon



CAP Réparation des carrosseries	2206-CAP RC EP1	Session 2022	DT
EP1 – Analyse d'une situation professionnelle	Durée : 2 h	Coefficient : 4	Page 18/19

11. Apprentissage d'ouverture-fermeture de vitre avant

11.1. Initialisation des lève-vitres

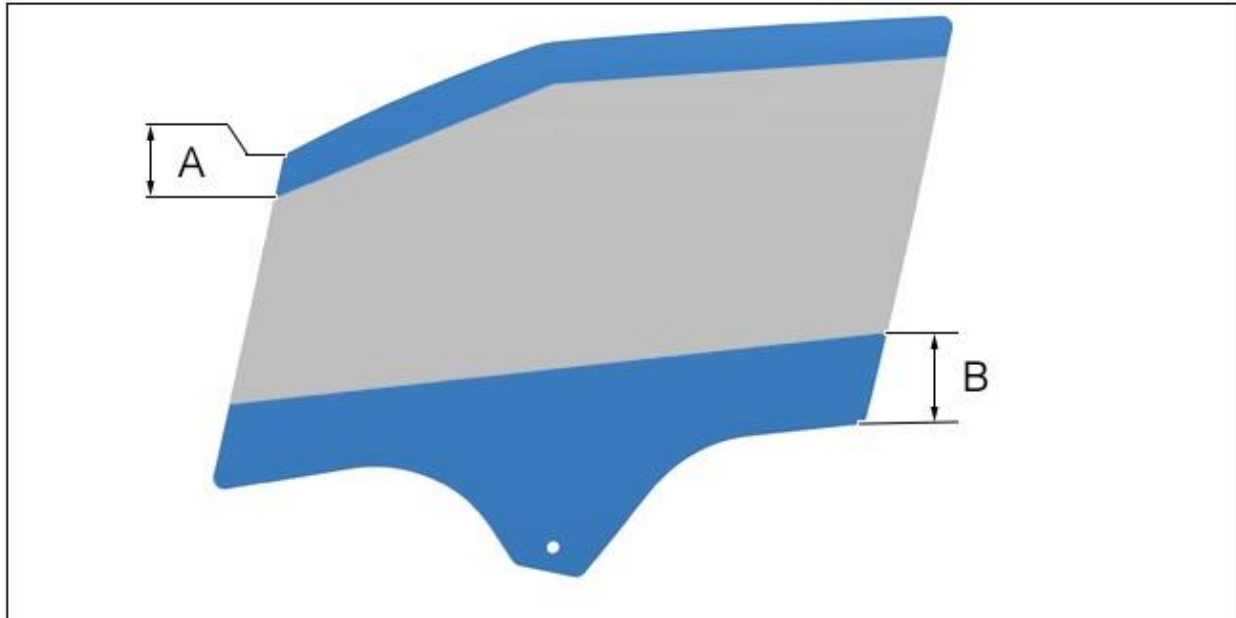

"A" = 4 mm.

"B" = 60 mm.

L'initialisation permet au calculateur moteur d'apprendre ses butées d'ouverture et de fermeture de vitres afin d'activer la fonction antipincement.

11.2. Initialisation sans intervention sur le mécanisme de lève-vitre (débranchement de la batterie de servitude – Défaillance du système antipincement - ...)

Procédure d'initialisation (Véhicules avec montant de porte) :

- Faire descendre la vitre en butée basse
- Monter le lève-vitre en butée haute (Par pas de 50 mm)
- Maintenir en appui l'interrupteur pendant 4 secondes
- Faire descendre la vitre en butée basse
- Maintenir en appui l'interrupteur pendant 4 secondes
- Remonter la vitre en mode automatique
- Le système antipincement est initialisé

Procédure d'initialisation (Véhicules sans montant de porte) :

- Fermer les portes
- Faire descendre la vitre en butée basse
- Monter le lève-vitre en butée haute (Par pas de 50 mm)
- Maintenir en appui l'interrupteur pendant 4 secondes
- Faire descendre la vitre en butée basse
- Maintenir en appui l'interrupteur pendant 4 secondes
- Remonter la vitre en mode automatique
- Le système antipincement est initialisé

CAP Réparation des carrosseries	2206-CAP RC EP1	Session 2022	DT
EP1 – Analyse d'une situation professionnelle	Durée : 2 h	Coefficient : 4	Page 19/19