

DANS CE CADRE

Académie :	Session :
Examen :	Série :
Spécialité/option :	Repère de l'épreuve :
Epreuve/sous épreuve :	
NOM :	
(en majuscule, suivi s'il y a lieu, du nom d'épouse)	
Prénoms :	N° du candidat <input type="text"/>
Né(e) le :	(le numéro est celui qui figure sur la convocation ou liste d'appel)

NE RIEN ÉCRIRE

Appréciation du correcteur

Note :

Il est interdit aux candidats de signer leur composition ou d'y mettre un signe quelconque pouvant indiquer sa provenance.

CAP**MAROQUINERIE****Épreuve EP2****Réalisation d'un produit**

Cette épreuve permet au candidat de :

- réaliser des opérations de coupe, préparation, montage et finitions d'un produit suivant les consignes précisées dans le sujet ;
- réaliser des opérations de contrôle en cours et fin de fabrication ;
- utiliser des matériels en respectant les consignes de sécurité.

Le sujet comporte 11 pages

L'usage de calculatrice avec mode examen actif est autorisé. L'usage de calculatrice sans mémoire, « type collège » est autorisé.

C.A.P. MAROQUINERIE	Code ex. : 24322	Session 2021	SUJET
ÉPREUVE : EP2 Réalisation d'un produit	Durée : de 8h à 12h	Coeff. : 10	Page 1/11

NE RIEN ÉCRIRE DANS CETTE PARTIE

SOMMAIRE

Le sujet est composé de :

- un sommaire page 2 / 11

- un dossier sujet
 - contexte de l'étude page 3 / 11
 - travail demandé page 3 / 11
 - ressources page 3 / 11
 - travail à rendre

- un dossier technique
 - descriptif page 4 / 11
 - croquis page 4 / 11
 - dessin technique pages 5 et 6 / 11
 - nomenclature page 7 / 11
 - gamme de fabrication pages 8 à 11 / 11

Annexe 1- Format A3

- Planche de gabarits de travail :
- Planche de gabarits cuir ton 1 pages 1 à 5 / 9
- Planche de gabarits cuir ton 2 pages 5 et 6 / 9
- Planche de gabarits doublure pages 7 et 8 / 9
- Planche de gabarits renfort pages 8 et 9 / 9

Dès la remise du sujet, le candidat doit s'assurer qu'il est complet.

NE RIEN ÉCRIRE DANS CETTE PARTIE

SUJET

CONTEXTE DE L'ÉTUDE

L'entreprise réalise des produits de maroquinerie en cuir et souhaite élargir sa gamme d'articles pour sa prochaine collection avec un nouveau modèle de petit sac à rabat.

Ce modèle sera réalisé en vachette et veau, bicolore dans le grade de qualité moyenne gamme.

Afin de pouvoir contrôler la faisabilité, le responsable du bureau d'étude demande de réaliser un prototype.

TRAVAIL DEMANDÉ

On demande de :

- Réaliser le prototype du sac à rabat

RESSOURCES :

- Dossier technique :
 - Descriptif du sac
 - Croquis
 - Dessin technique
 - Nomenclature
 - Gamme opératoire
- Les éléments coupés, parés et refendus de toutes les pièces du modèle excepté les précoupes et la recoupe poignée.
- Un jeu de gabarits carton des 2 pièces à couper.
- Un dossier annexe 1 planches de gabarits de travail comprenant le tracé des gabarits à l'échelle : 1 sur feuille A3 avec les finitions de bord et détails techniques.
- Les fournitures et accessoires nécessaires à la réalisation de l'article.
- Une enveloppe format A3.

TRAVAIL À RENDRE :

Le prototype du sac DORA étiqueté du numéro de candidat et rendu dans l'enveloppe format A3, sur laquelle figure également le numéro de candidat.

NE RIEN ÉCRIRE DANS CETTE PARTIE

DOSSIER TECHNIQUE

DESCRIPTIF

Ce sac petit modèle de forme géométrique avec des courbes et des droites en harmonie est composé d'un corps devant avec une bande décorative sur le pourtour de couleurs contrastées et d'une bande décorative ton sur ton sur le corps dos.

Le volume est apporté par le gousset monté avec une bande à l'allemande.

Le rabat est lui aussi pourvu d'une bande décorative de couleur ton sur ton sur son pourtour.

Un cercle en cuir est serti sur le rabat avec une pression qui est le moyen de fermeture.

Le sac se porte avec une poignée rivetée sur la gorge du rabat.

L'ensemble du sac est doublé textile avec rehausse cuir.

Des jeux de couleurs sur certains éléments donneront une touche harmonieuse et originale.

CROQUIS

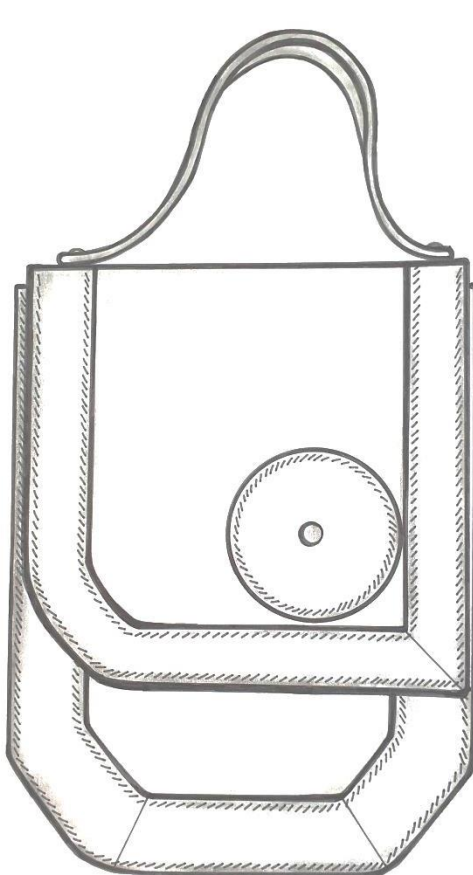

Vue de face



Vue de dos

NE RIEN ÉCRIRE DANS CETTE PARTIE

DOSSIER TECHNIQUE

DESSIN TECHNIQUE

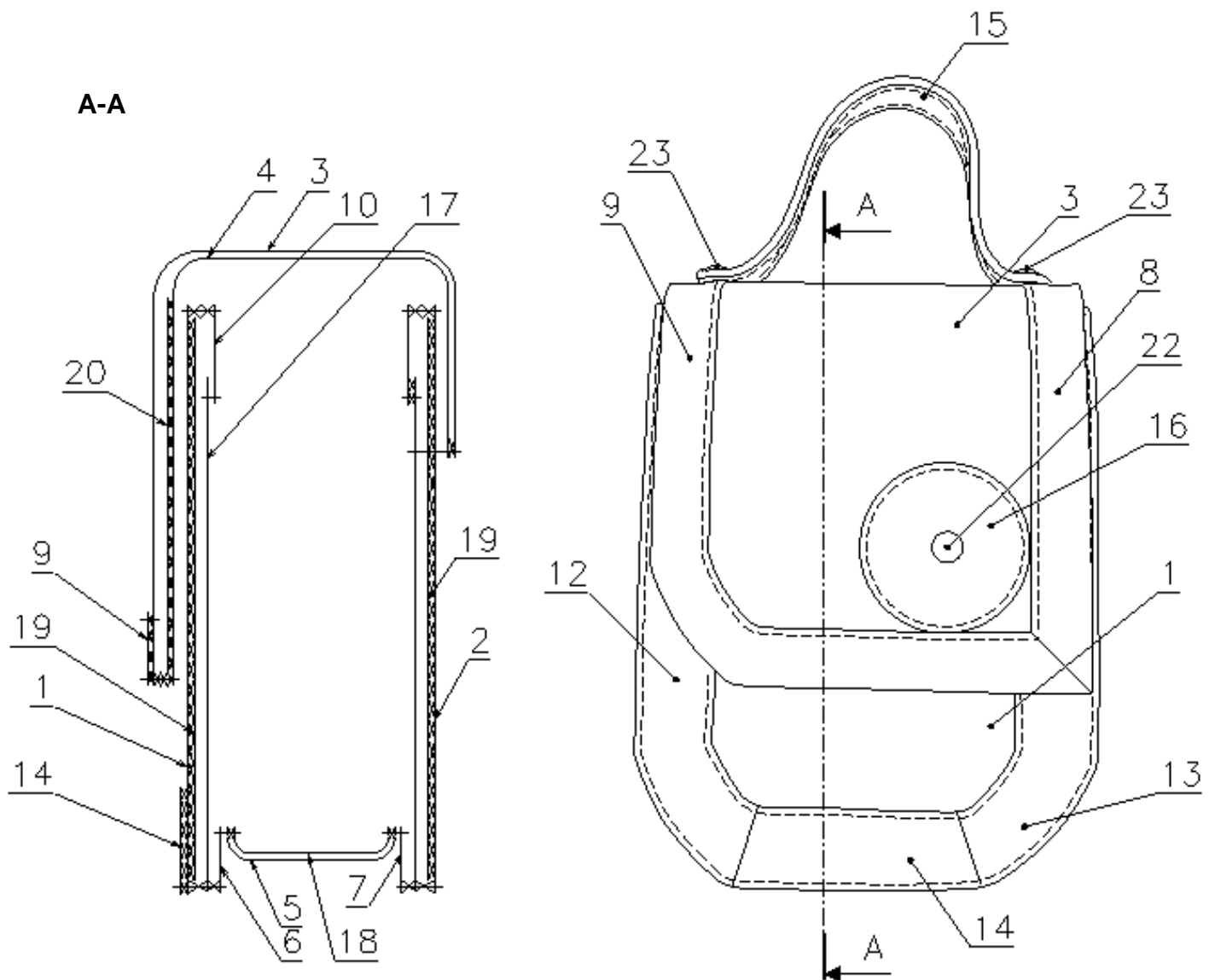

NE RIEN ÉCRIRE DANS CETTE PARTIE

DOSSIER TECHNIQUE

DESSIN TECHNIQUE

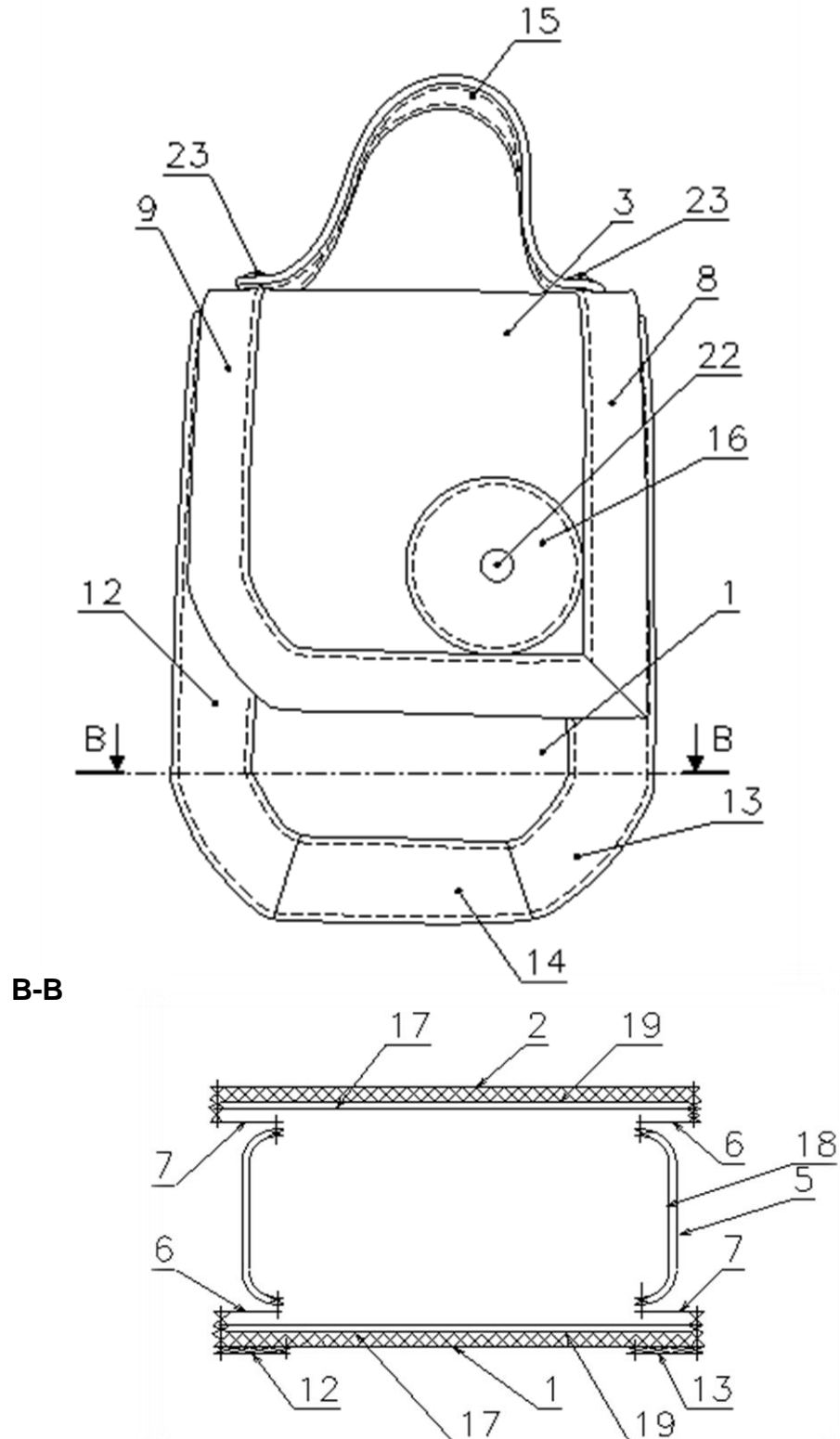

NE RIEN ÉCRIRE DANS CETTE PARTIE

DOSSIER TECHNIQUE

NOMENCLATURE

23	2	RIVETS DOUBLE CALOTTE	MÉTAL ARGENT	Diamètre : 10,5 mm
22	1	PRESSION		Diamètre : 12 mm
21	1	PRÉCOUPE POIGNÉE	SALPA	6/10 ^e non autocollant
20	1	RENFORT RABAT		
19	2	RENFORT CORPS DEVANT ET DOS		
18	1	DOUBLURE CAVOUR	TEXTILE	Serge noir enduit souple
17	2	DOUBLURE CORPS		
16	1	CERCLE DÉCORATIF RABAT	CUIR TON 2	Réf : 10/10 ^e
15	2	PRÉCOUPE POIGNÉE		Réf : 12/10 ^e Dimension après recoupe = 250 x 18 mm
14	1	BANDE DÉCORATIVE CORPS DEVANT MILIEU		Réf : 10/10 ^e
13	1	BANDE DÉCORATIVE CORPS DEVANT DROITE		Réf : 10/10 ^e
12	1	BANDE DÉCORATIVE CORPS DEVANT GAUCHE		Réf : 10/10 ^e
11	2	RÉHAUSSE CAVOUR	CUIR TON 1	Réf : 8/10 ^e
10	2	RÉHAUSSE CORPS		Réf : 8/10 ^e
09	1	BANDE DÉCORATIVE GAUCHE RABAT		Réf : 10/10 ^e
08	1	BANDE DÉCORATIVE DROITE RABAT		Réf : 10/10 ^e
07	2	BANDE ALLEMANDE BF		Réf : 13/10 ^e
06	2	BANDE ALLEMANDE AVEC PP		Réf : 13/10 ^e
05	1	CAVOUR		Réf : 13/10 ^e
04	1	SOUS - RABAT		Réf : 10/10 ^e
03	1	RABAT		Réf : 13/10 ^e
02	1	CORPS DOS		Réf : 13/10 ^e
01	1	CORPS DEVANT	Réf : 13/10 ^e	
Rep	Nbr	DÉSIGNATIONS	MATIÈRES	OBSERVATIONS
NOMENCLATURE				

NE RIEN ÉCRIRE DANS CETTE PARTIE

GAMME DE FABRICATION



Produit : Sac à rabat DORA

Conditions technologiques

Matière d'œuvre	Matériels	Outillages & fournitures divers
Vachette grainée Veau lisse Doublure textile	Type de point : 301 Nbre de points / cm : 3 Équipement : guide Piquage à 2,5 mm du bord	Réglet, ciseau, alène, coupe-fils, marteau, pinceaux, plioir. Fils polyamide 61 ou 40 Colle blanche Adhésif double face 5 mm

N°	Opérations	Pièces et schémas	Directives complémentaires
1	Couper	Précoupe poignée dessus Précoupe renfort poignée Précoupe poignée dessous	Au tranchet avec gabarit de travail fourni par le centre d'examen
2	Encoller – positionner	Précoupe poignée dessus / Précoupe renfort poignée / Précoupe poignée dessous	Colle blanche Collage en plein
3	Recouper	Poignée	Au tranchet avec gabarit de travail fourni par le centre d'examen
4	Poncer, teinter les tranches	Poignée	Teinture ton / ton
5	Teinter les tranches	Pièces cuir : Cercle décoratif rabat Intérieur bande décorative droite rabat Intérieur bande décorative gauche rabat Intérieur bande décorative corps devant droite Intérieur bande décorative corps devant gauche Intérieur bande décorative corps devant milieu Bas de rehausse corps Bas de rehausse cavour Haut des bandes allemandes	Teinture ton / ton

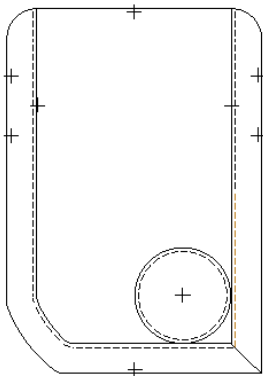
NE RIEN ÉCRIRE DANS CETTE PARTIE

6	Coller, positionner	<p>Réhausse corps cuir / doublure corps textile Réhausse cavour cuir / doublure cavour textile</p>	<p>Prise de piquage de 8 mm Double face de 5 mm</p>
		<p>Renfort corps devant et dos salpa 6/10^e non autocollant / corps devant et dos cuir</p> <p>Bande décoratives corps droites, milieu et gauche cuir / corps devant cuir Bande décorative rabat gauche et droite cuir / rabat cuir</p> <p>Cercle décoratif cuir / rabat cuir →</p>	<p>Colle blanche Collage en plein</p> <p>En le collant contre les bandes décoratives du rabat</p>
7	Piquer	<p>Réhausse corps cuir / doublure corps textile Réhausse cavour cuir / doublure cavour textile</p> <p>Couture intérieure : Bandes décoratives corps droite, milieu et gauche cuir / corps devant cuir Bande décorative rabat gauche et droite cuir / rabat cuir Cercle décoratif cuir / rabat cuir</p> <div style="text-align: center;">  </div> <p>Tour de poignée cuir →</p> <div style="text-align: center;">  </div>	<p>Pas de points d'arrêt ou de recouvrement Tirer, nouer et coller fils / envers</p> <p>3 pts / cm Piquage à 2,5 mm du bord avec guide</p> <p>Point de recouvrement sur le côté droit de la poignée Brûler fils</p>

NE RIEN ÉCRIRE DANS CETTE PARTIE

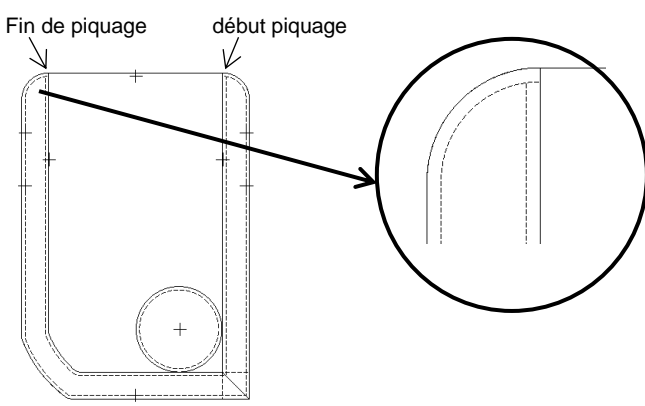
8	Percer, sertir	Percer à travers tout le corps devant Pression partie mâle / corps devant	Mèche diamètre 2,5 mm Sertissage avec jeu de pose
9	Coller, positionner	Cavour cuir / Σ rehausse cuir – doublure textile Corps devant et dos cuir / Σ rehausse cuir - doublure corps devant et dos textile Rabat / renfort / sous-rabat	Collage en filet Colle blanche
10	Poncer, teinter les tranches	Tour du rabat Haut de cavour Haut de corps devant et dos	Teinture ton / ton
11	Piquer	Haut de cavour cuir / Σ rehausse - doublure cavour Haut corps devant cuir / Σ doublure corps devant textile Haut corps dos cuir / Σ doublure corps dos textile Tour de rabat cuir / renfort / sous-rabat cuir (sauf partie droite arrière) \longrightarrow 	3pts / cm Piquage à 2,5 mm du bord avec guide 2 points d'arrêt Brûler fils Piquage jusqu'au bord de la pièce bande décoration droite et gauche Tirer, nouer et coller fils / envers
12	Percer, sertir	Percer à travers tout le rabat : emplacement rivet pour pose poignée Percer à travers tout le rabat : emplacement pression Sertir pression / rabat Sertir poignée / rabat (arrondi poignée du même côté que l'arrondi du rabat)	Mèche diamètre 2,5 mm Avec jeu de pose adapté au diamètre de 10,5 mm du rivet et de 12 mm pour la pression partie femelle

NE RIEN ÉCRIRE DANS CETTE PARTIE

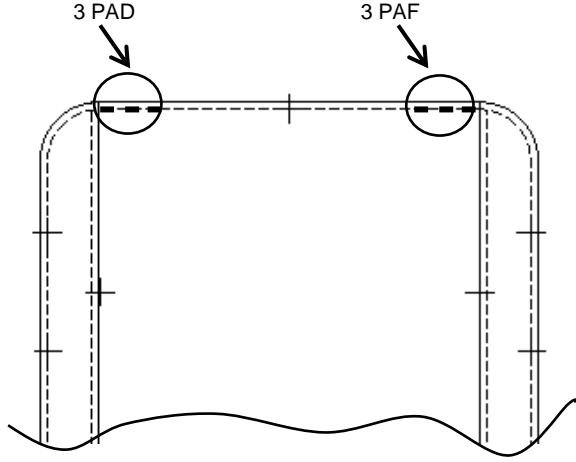
13	Piquer	Bande allemande cuir / cavour cuir doublé	<p>Faire correspondre les repères de montage de la bande allemande avec les coches du cavour</p> <p>3pts / cm</p> <p>Piquage à 2,5 mm du bord avec guide</p> <p>2 points d'arrêt</p> <p>Brûler fils</p>
		<p>Arrière du rabat cuir / corps dos cuir doublé (à travers tout)</p> 	<p>Sur traceur</p> <p>3pts / cm</p> <p>Piquage à 2,5 mm du bord avec guide</p> <p>3 points d'arrêt et de recouvrement sur bande décorative droite et gauche</p> <p>Brûler fils</p>
14	Coller, positionner	<p>Σ Bande allemande –cavour / corps devant doublé</p> <p>Σ Bande allemande –cavour / corps dos doublé</p>	<p>Colle blanche</p> <p>Collage en filet</p>
15	Poncer, teinter les tranches	<p>Tour corps devant</p> <p>Tour corps dos</p>	Teinture ton / ton
16	Piquer	<p>Σ Bande allemande – cavour / corps devant doublé</p> <p>Σ Bande allemande – cavour / corps dos doublé</p>	<p>3pts / cm</p> <p>Piquage à 2,5 mm du bord avec guide</p> <p>2 points d'arrêt cavalier</p> <p>Brûler fils</p>
17	Contrôler, bichonner	<p>Bichonner le produit fini</p> <p>Contrôler la conformité du dac à rabat DORA</p>	<p>Chiffon, crêpe</p> <p>Contrôle visuel, avec réglet</p>