

## FABRICATION D'UN OUVRAGE SIMPLE

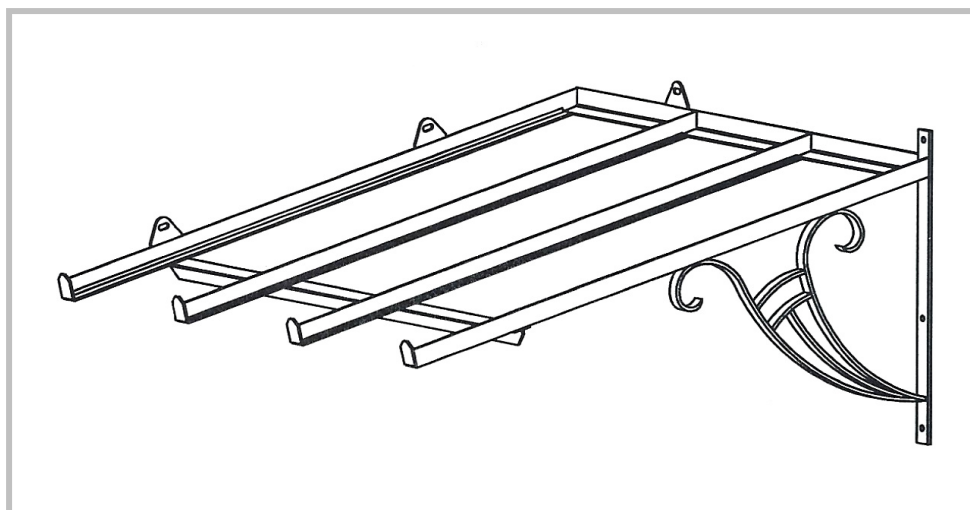

Epreuve ponctuelle pratique  
Durée : 14 heures

\* **Compétences évaluées :**

- C3.1 : Organiser et préparer le poste, l'aire de travail.
- C3.2 : Réaliser l'usinage et ou la conformation.
- C3.3 : Réaliser le montage et la finition de tout ou partie d'un ouvrage à l'atelier.
- C3.6 : Vérifier et maintenir en état.

\* **Sommaire :**

- Page de garde DS 1/4.
- Mise en situation DS 2/4 et DS 3/4.
- Barème de notation DS 4/4.

\* **Voir dossier technique.**

Calculatrice : l'usage de tout modèle de calculatrice, avec ou sans mode examen, est autorisé.

		Session 2019	1906-CAP SER EP2	
Examen et spécialité : <b>CAP SERRURIER-METALLIER</b>				
Intitulé de l'épreuve : <b>EP2 - FABRICATION D'UN OUVRAGE SIMPLE</b>				
Type : <b>SUJET</b>	Facultatif : date et heure	Durée : <b>14 heures</b>	Coefficient : <b>8</b>	N° de page / total <b>DS 1/4</b>

## Mise en situation :

Vous devez réaliser la fabrication d'une marquise d'angle en respectant les caractéristiques dimensionnelles et géométriques indiquées sur le plan d'ensemble.

## Vous devez :

- 1– Organiser votre aire de travail pour pouvoir évoluer en toute sécurité.
- 2– Réaliser les différents débits.
- 3– Réaliser les usinages avant assemblages des éléments.
- 4– Réaliser le formage des décors 9 à 13 suivant les plans du dossier technique.
- 5– Réaliser l'assemblage des éléments du décor.
- 6– Assembler suivant les spécifications : La marquise recevra trois vitres, les soudures ne doivent pas gêner la pose .
- 7– Réaliser les finitions.
- 8– Remettre à l'état initial les différents postes de travail.

	Session 2019	1906-CAP SER EP2		
Examen et spécialité : <b>CAP SERRURIER-METALLIER</b>				
Intitulé de l'épreuve : <b>EP2 - FABRICATION D'UN OUVRAGE SIMPLE</b>				
Type : <b>SUJET</b>	Facultatif : date et heure	Durée : <b>14 heures</b>	Coefficient : <b>8</b>	N° de page / total <b>DS 2/4</b>

**Vous avez à votre disposition :**

- Cisaille guillotine
- Scie à ruban
- Presse plieuse
- Perceuse
- Poinçonneuse
- Grugeoir
- Forge ou four ou chalumeau chauffeur
- Meuleuse d'angle avec disque à meuler, à couper, à lamelles.
- Formes pour volutes
- Griffes et griffons de ferronnier pour fer plat 20x6.
- Pincettes à chaud.
- Formes pour volutes suivant dossier.
- Griffes et griffons de ferronnier pour fer plat de 20x6.
- Double mètre.
- Réglet de 300 mm.
- Lime 1/2 ronde 1/2 douce de 300 mm.
- Lime plate 1/2 douce de 300 mm.
- Paire de lunettes de meulage.
- Paire de lunettes de soudage.
- Casque de soudage.
- Pince universelle.
- Equerre à chapeau.
- 2 pincettes à chaud.
- Scie à métaux.
- Pointe à tracer.
- Pointeau.
- Marteau.
- Calculatrice.
- Rapporteur d'angle.

	Session 2019	1906-CAP SER EP2		
Examen et spécialité : <b>CAP SERRURIER-METALLIER</b>				
Intitulé de l'épreuve : <b>EP2 - FABRICATION D'UN OUVRAGE SIMPLE</b>				
Type : <b>SUJET</b>	Facultatif : date et heure	Durée : <b>14 heures</b>	Coefficient : <b>8</b>	N° de page / total <b>DS 3/4</b>

# Barème

<p><b>* Respect cotation Rep 2,8 et 3,4.5 :</b></p> <p>1004 et 990 (longueur et largeur) 290 (3 vides entre Rep 3,4.5) 190 (Position Rep 6)</p> <p><b>* Respect de la position des pattes Rep 8</b></p> <p>205 et 515 (soudées sur Rep 4) 280 (soudée sur Rep 2)</p> <p><b>* Respect cotation sur platine décor Rep 1</b></p> <p>500 (Longueur platine 1) 15, 285 et 175 (position des trous)</p> <p><b>* Tolérance de forme et position :</b></p> <p>Planéité du S/E (2 à 8) Parallélisme des Rep 3,4,5. Perpendicularité Rep 2 et 4</p>		<p><b>* Formage du décor Rep 9 à 13 :</b></p> <p>Formage élément 9 /15 Formage élément 10 /15</p> <p>Assemblage par soudage Rep (9 à 13) soudure meulée, finitions. /10</p> <p><b>* Usinage des 3 pattes Rep 8</b></p> <p>60, 25 et 40 (25+15) /12</p> <p><b>* Usinage des 4 arrêtoirs Rep7 :</b></p> <p>40, 30 10à 45° /12</p> <p><b>* Soudage 135</b></p> <p>4 soudures non meulées Rep 6 sur Rep 3,4 et 5. /16</p> <p>4 soudures meulées coté vitre Rep 2 sur Rep 3,4 et 5. /8 4 soudures non meulées Rep 2 sur Rep 3,4 et 5. /8</p> <p>3 soudures non meulées décor Rep (9 à 13) sur Rep 3 et Rep 1. /12</p> <p><b>* Finitions</b></p> <p>Finitions, produit commercialisable (Pas de bavures, de grattons) /10</p>		
	/20			
	/12			
	/5			
	/6			
	/3			
	/2			
	/9			
	/10			
	/10			
	/5			
	<b>Total EP2</b>		<b>/200</b>	

		Session 2019	1906-CAP SER EP2	
Examen et spécialité : <b>CAP SERRURIER-METALLIER</b>				
Intitulé de l'épreuve : <b>EP2 - FABRICATION D'UN OUVRAGE SIMPLE</b>				
Type : <b>SUJET</b>	Facultatif : date et heure	Durée : <b>14 heures</b>	Coefficient : <b>8</b>	N° de page / total <b>DS 4/4</b>