

# CAP MAINTENANCE DE BÂTIMENTS DE COLLECTIVITÉS

## ÉPREUVE EP2 – MISE EN ŒUVRE : épreuve de situation de dysfonctionnement avec prise en compte de la sécurité

ÉPREUVE EP2-1<sup>ère</sup> partie : Mise en œuvre (durée 5 h)

### DOSSIER TECHNIQUE

Ce dossier comporte 13 pages numérotées de page DT 1/13 à page DT 13/13

### Local ménage et entretien



CAP Maintenance de Bâtiments de Collectivités	Session 2019		Dossier TECHNIQUE
EP2 – 1 : Mise en œuvre	Durée : 5 h	Coefficient : 8	Page DT 1/13

Contexte Professionnel :

Aménagement d'un espace laverie dans le local ménage et entretien.

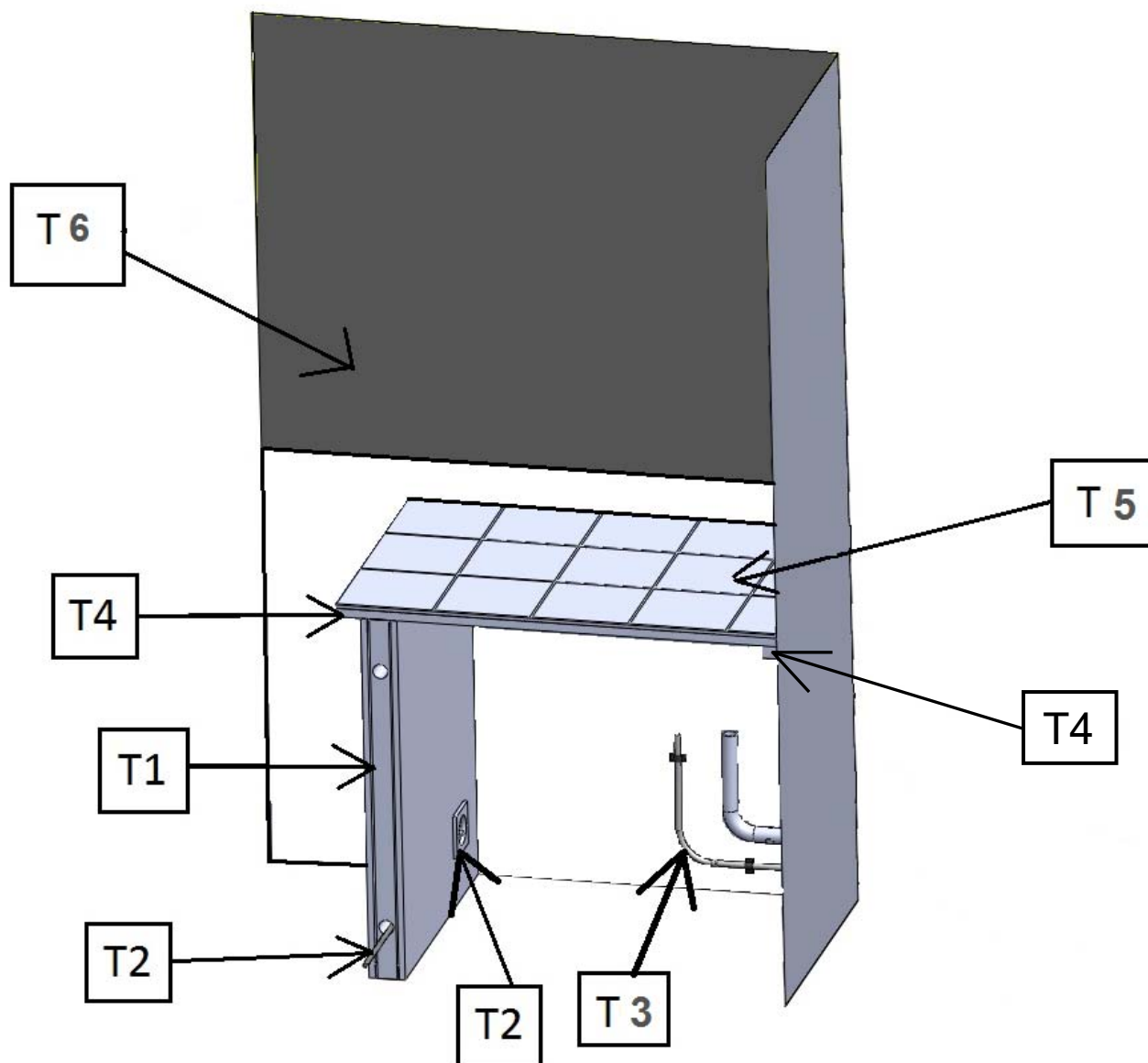

Les repères 1 à 6 correspondent aux différentes étapes de la mise en œuvre.

<b>CONTENU DU DOSSIER TECHNIQUE</b>	<b>Activités</b>
Réalisation d'une cloison en plaque de plâtre sur ossature métallique. <b>*Attention, ne pas fermer la cloison avant d'avoir passé la gaine électrique ICTA</b>	TACHE 1 (DT 4/13)
Câblage et pose d'une prise de courant	TACHE 2 (DT 5/13)
Pose d'une canalisation en cuivre et pose d'une évacuation en PVC	TACHE 3 (DT 6/13 et DT 7/13)
Pose d'un plan de travail	TACHE 4 (DT 8/13, et DT 9/13)
Réalisation d'un carrelage	TACHE 5 (DT 10/13 et DT 11/13)
Application de peintures	TACHE 6 (DT 12/13 et DT 13/13)

## TACHE N° 1

Réalisation d'une cloison en plaque de plâtre sur ossature métallique

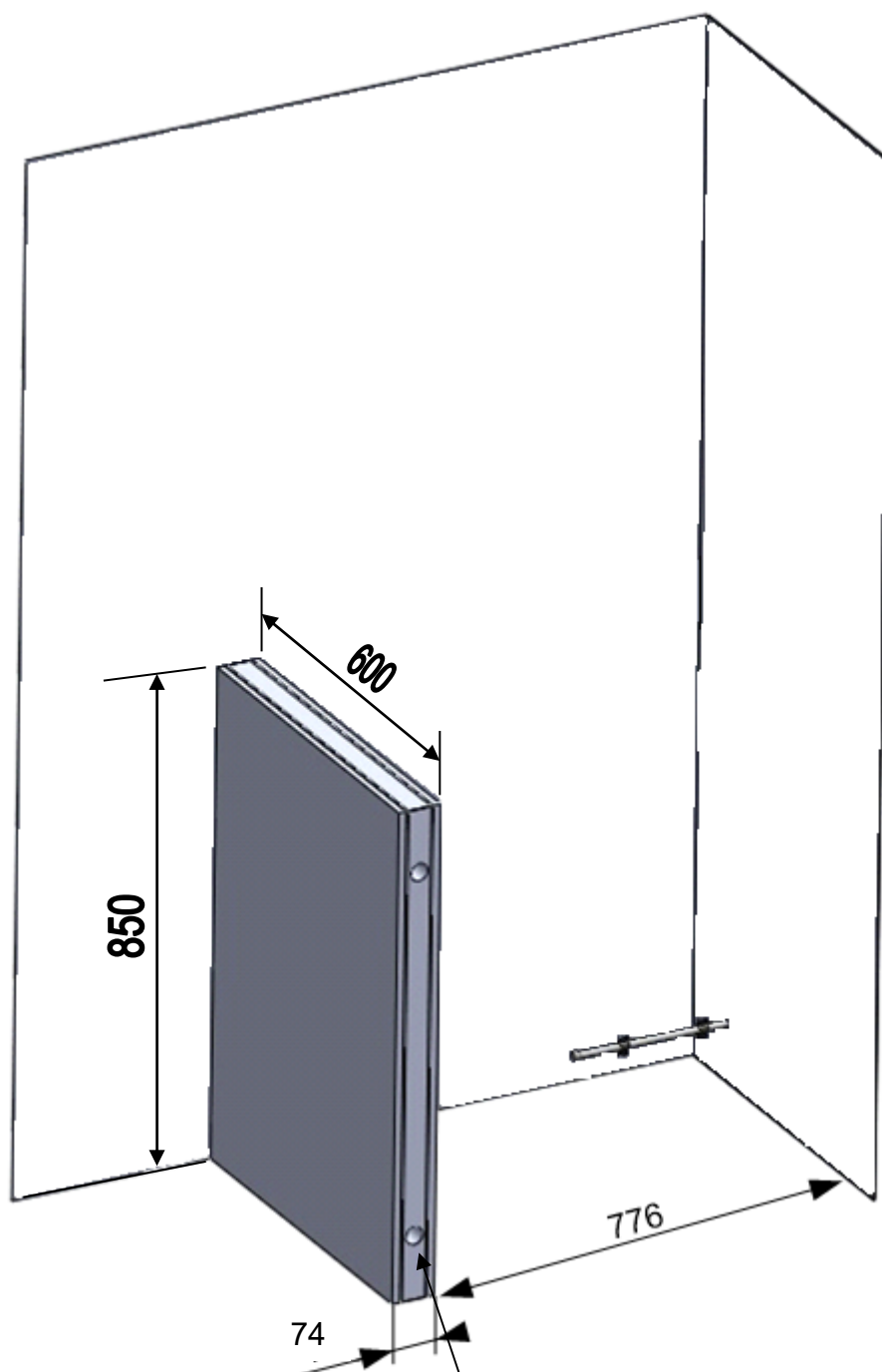

Attention, ne pas fermer la cloison avant d'avoir passé la gaine électrique ICTA

## TACHE N° 2

Câblage et pose d'une prise de courant

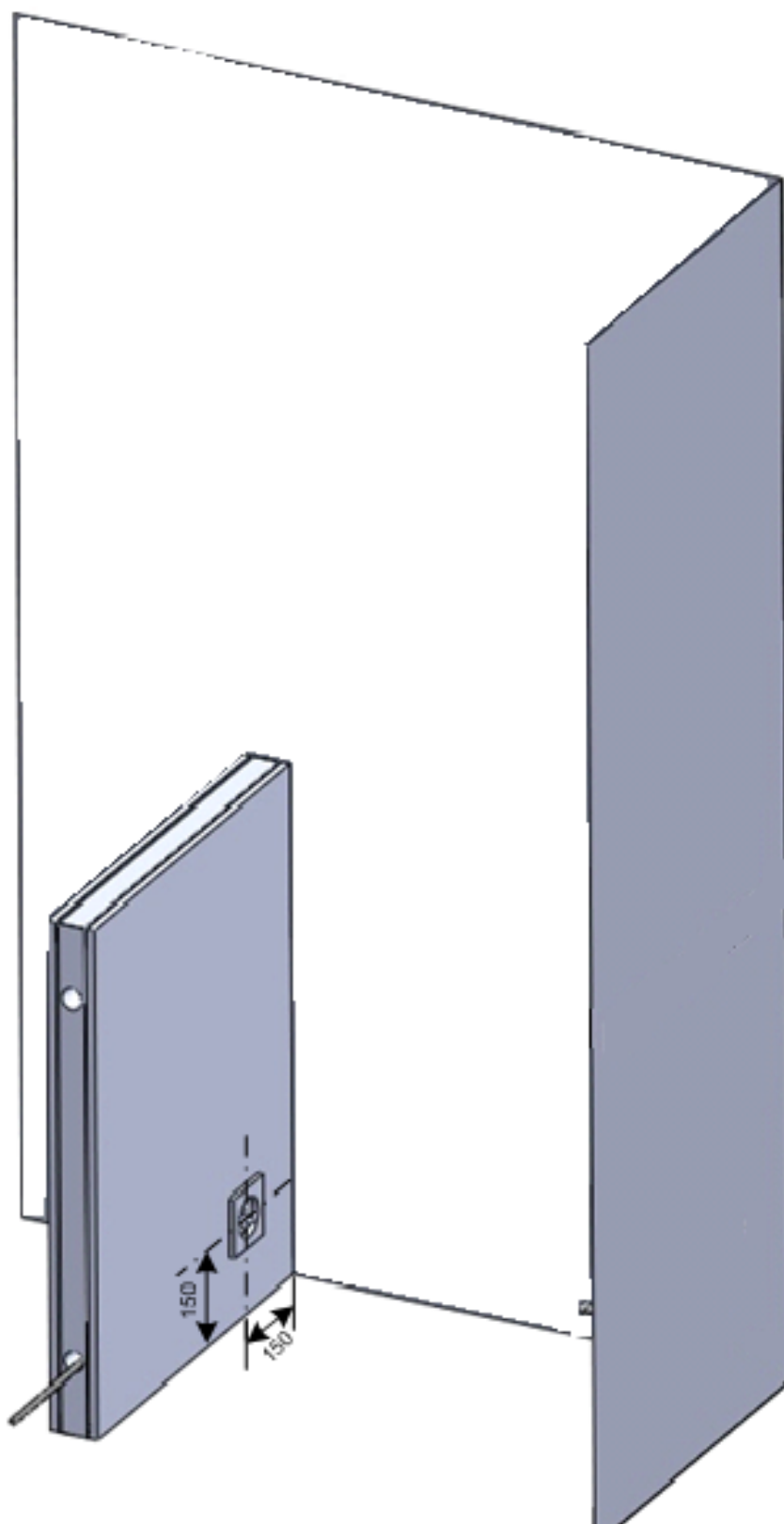

### TACHE N° 3

Pose d'une canalisation en cuivre et pose d'une évacuation en PVC

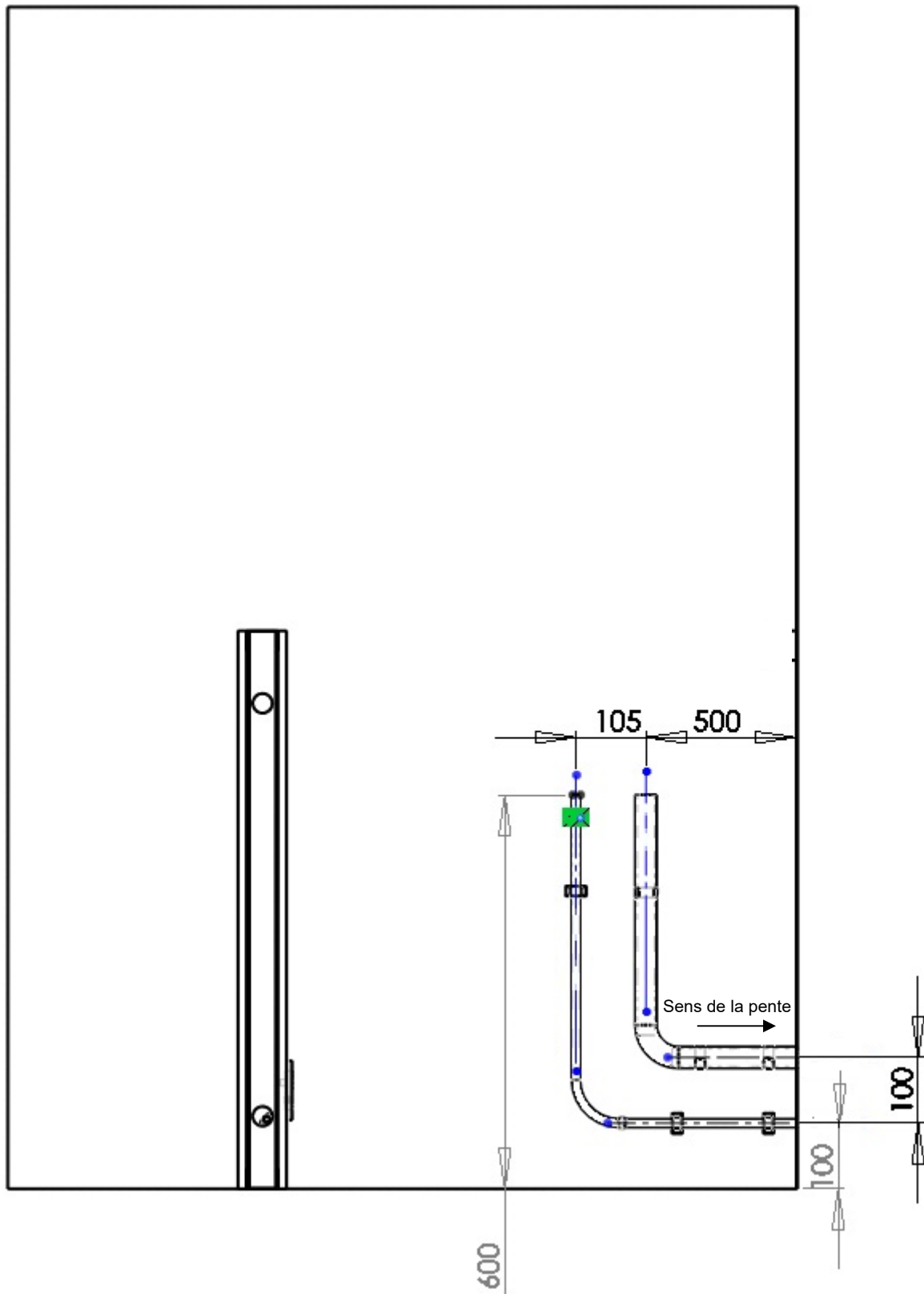

### TACHE N° 3

Pose d'une canalisation en cuivre et pose d'une évacuation en PVC

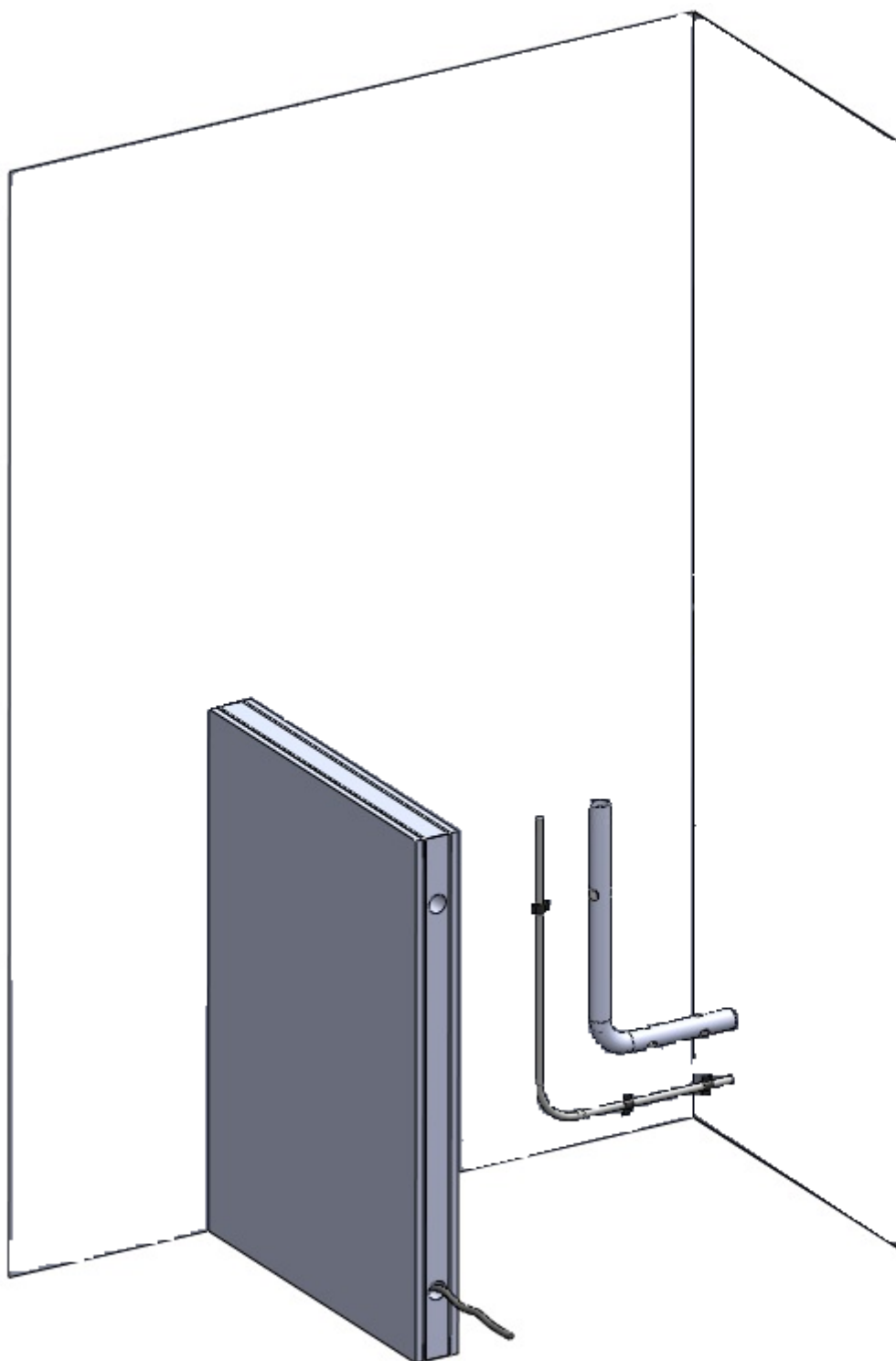

## TACHE N° 4

Pose d'un plan de travail (vue de face)

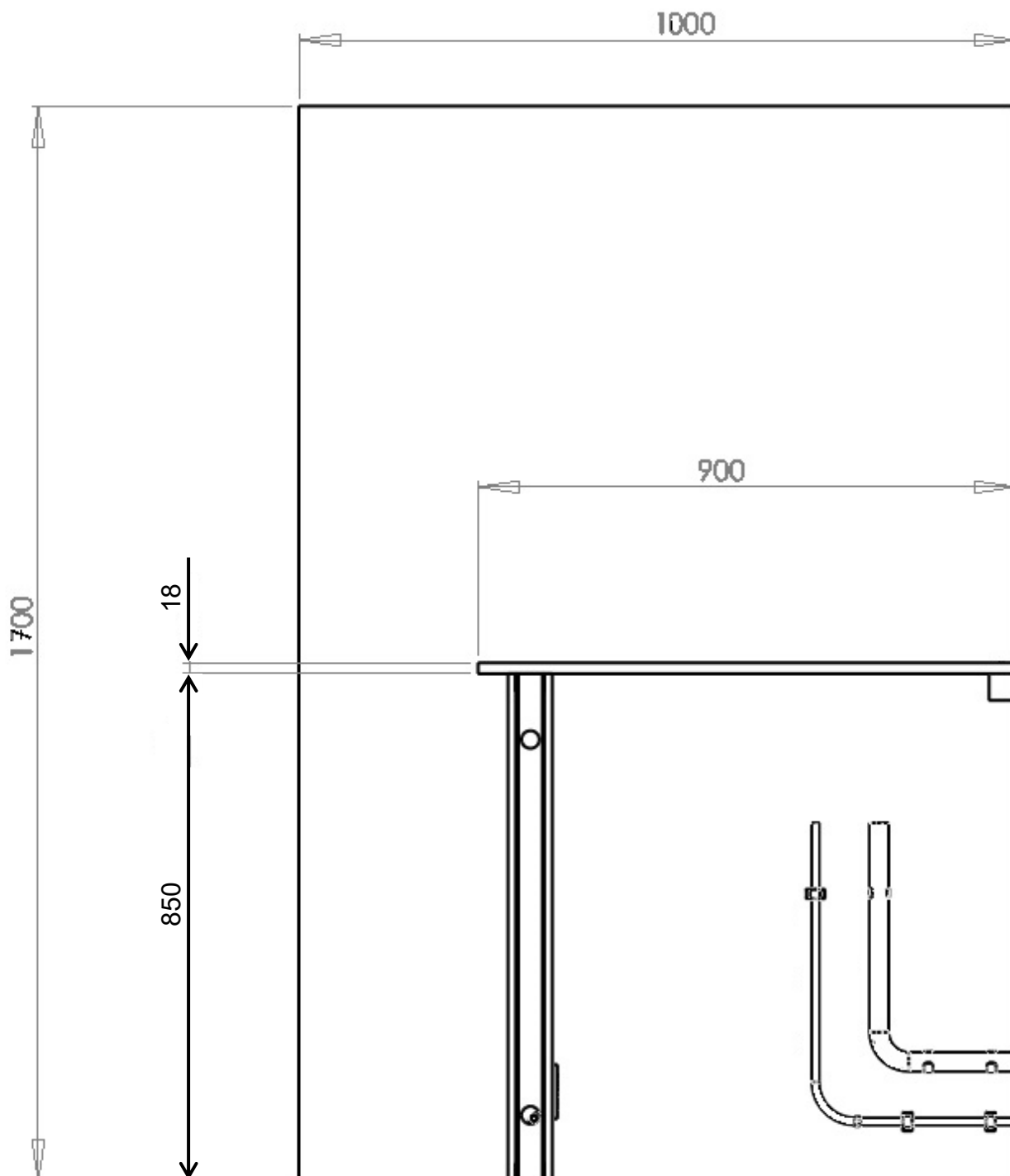



**TÂCHE N° 4**  
Pose d'un plan de travail

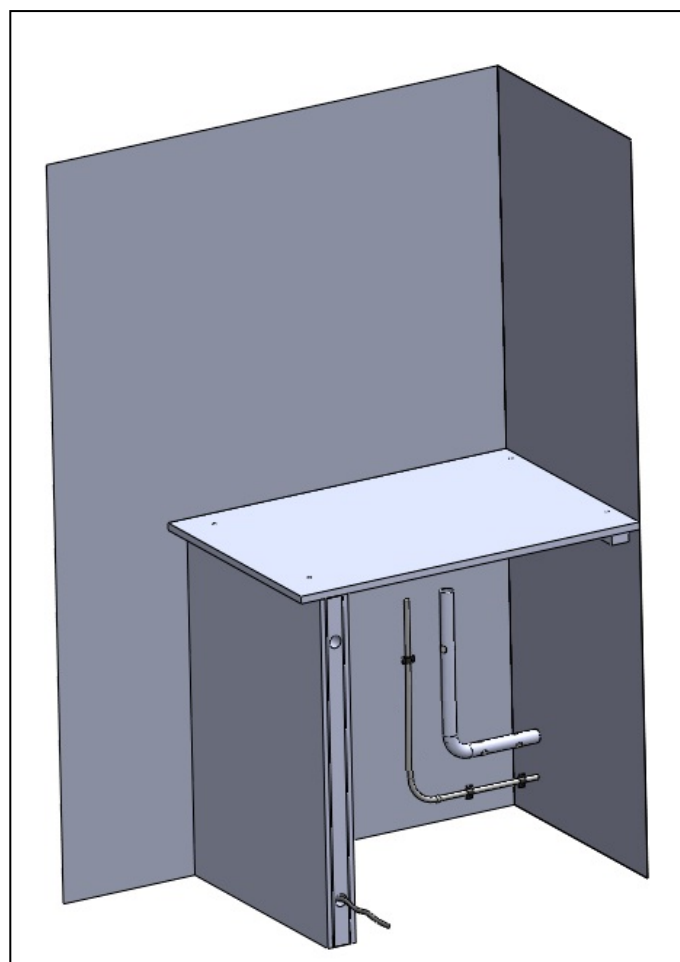
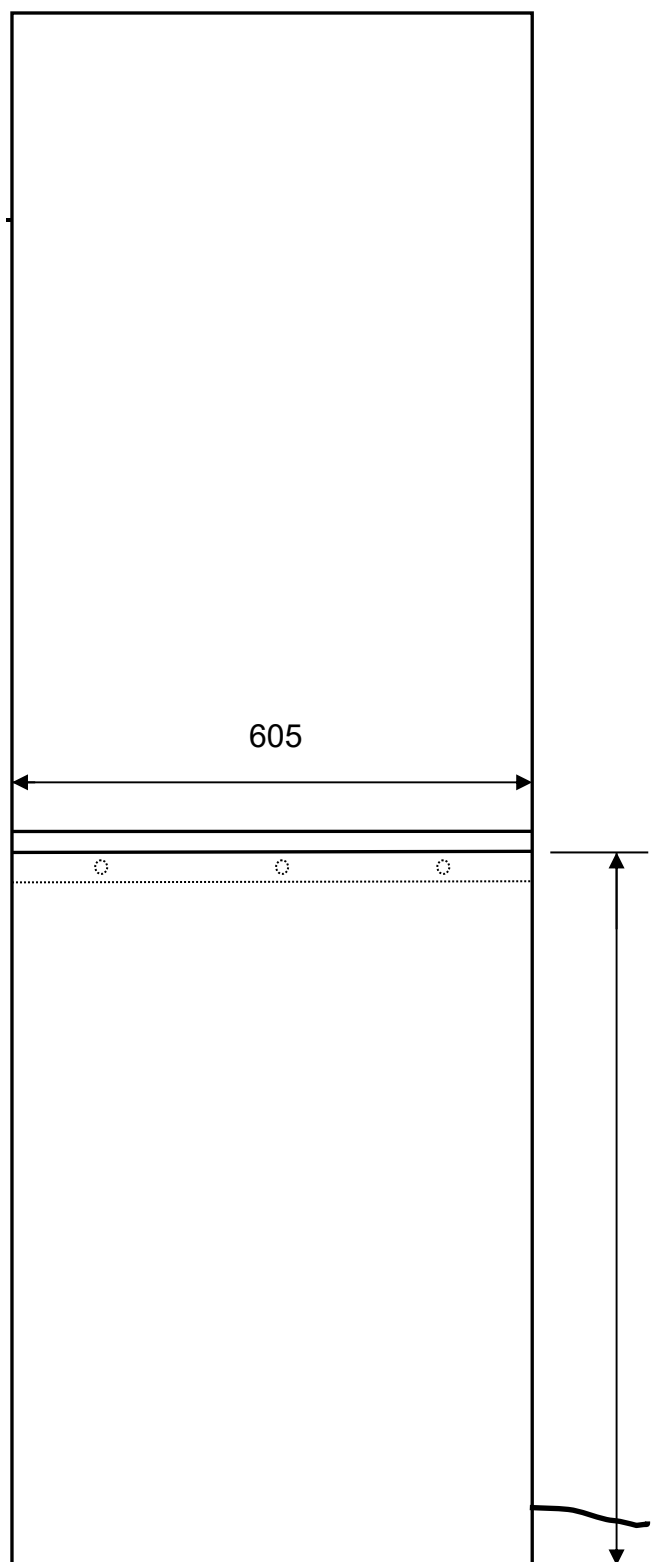

850

**TÂCHE N°5**  
Réalisation d'un carrelage

**VUE DE DESSUS DE LA CELLULE**

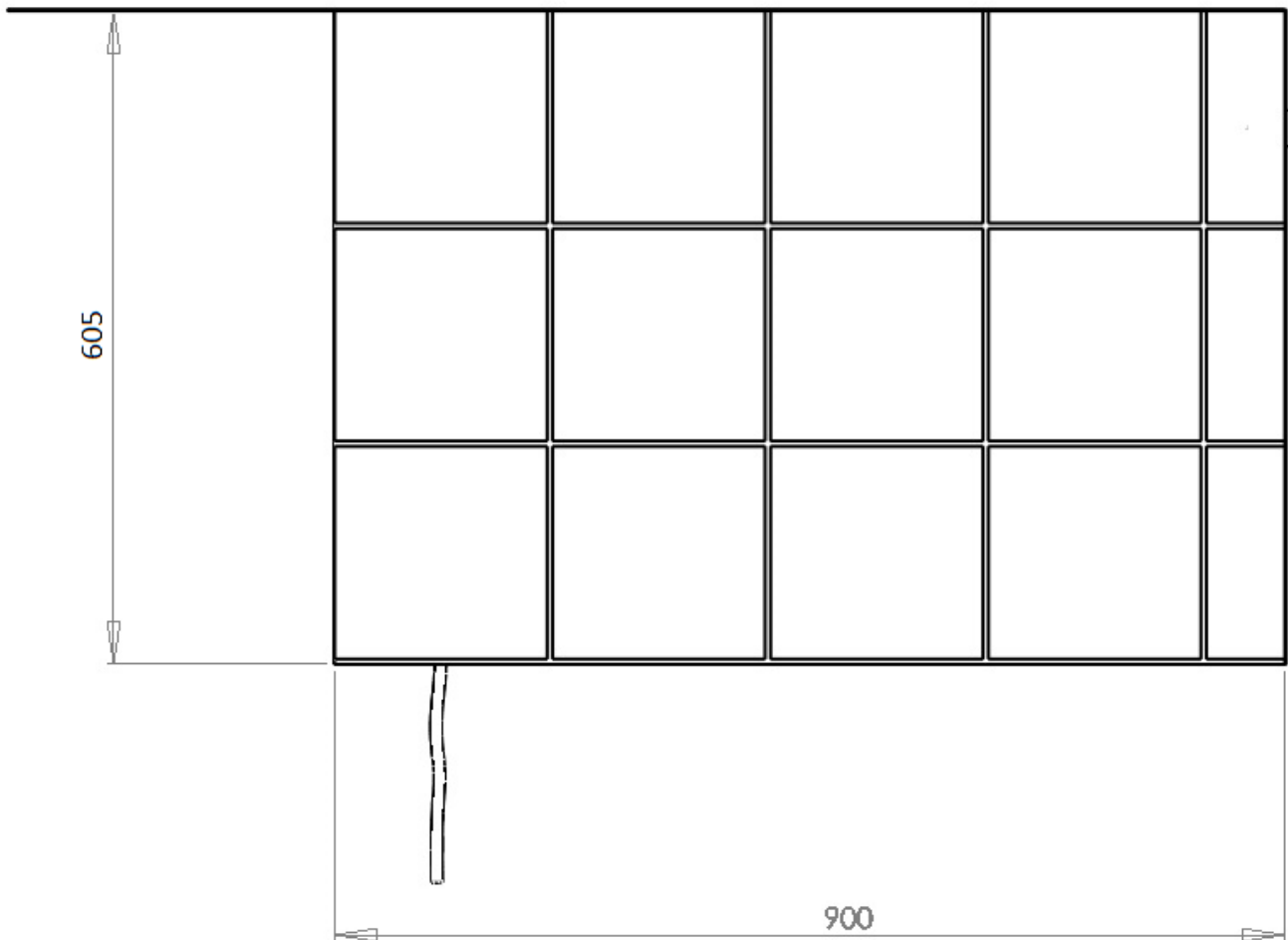

**TÂCHE N°5**  
Réalisation d'un carrelage

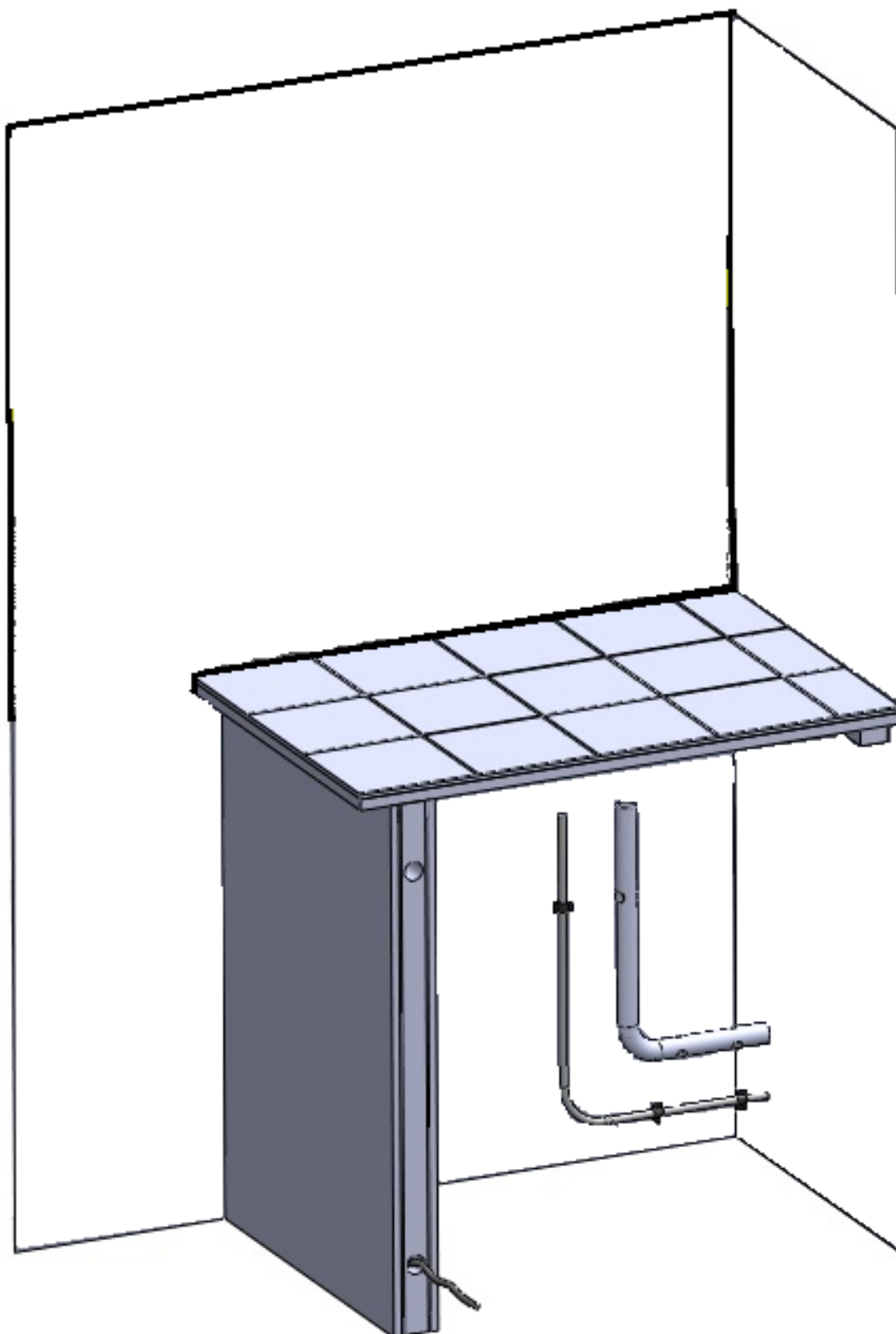

**TÂCHE N°6**  
Application de peintures

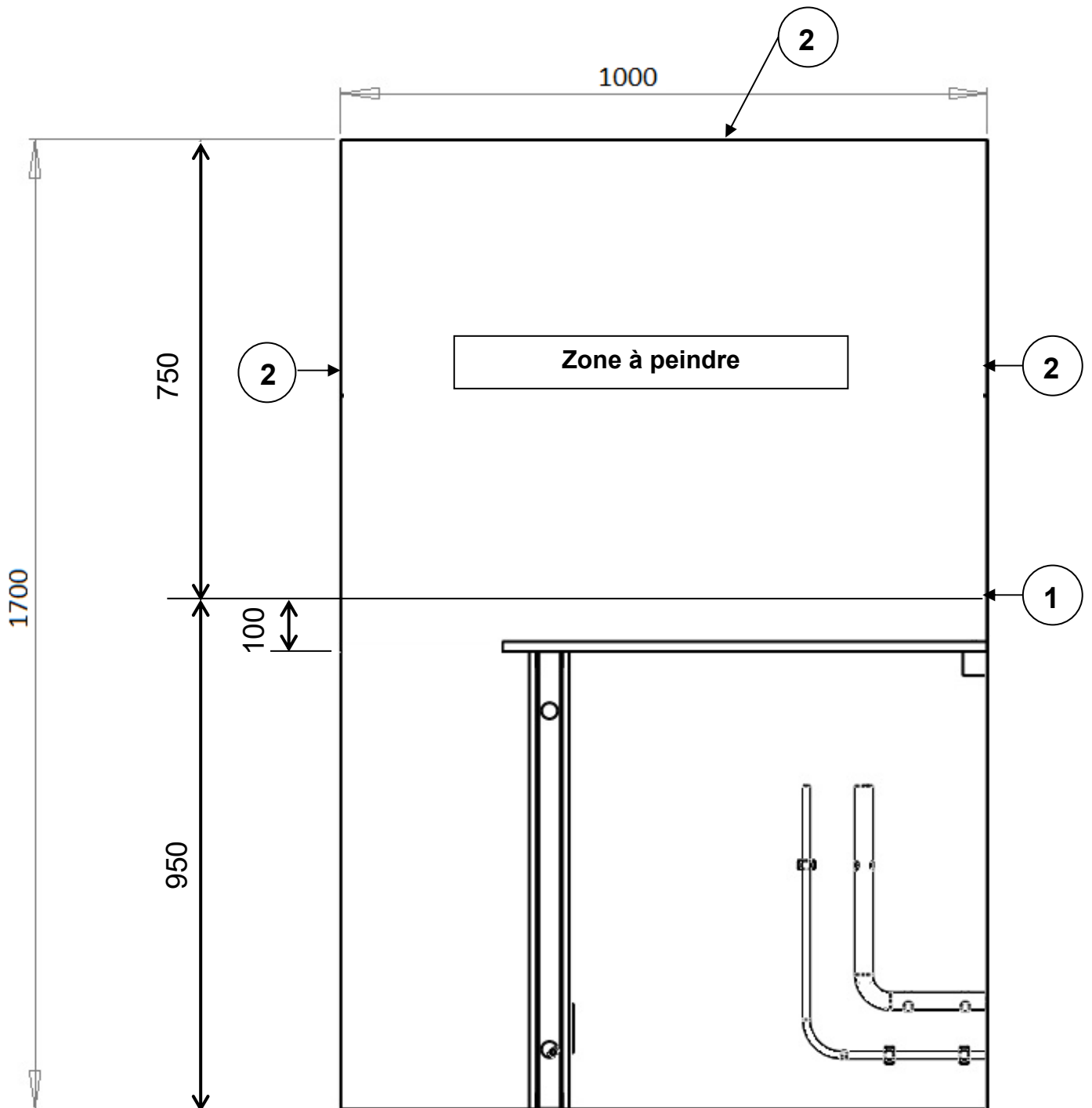

- 1 → Appliquer la peinture avec ruban de masquage
- 2 → Réchamps

**TÂCHE N°6**  
Application de peintures

