

**CAP**  
**Menuisier Fabricant de Menuiserie, Mobilier et Agencement**  
**Session 2018**

**Epreuve EP3 : Pose de mobiliers d'agencement intérieur**  
Epreuve pratique - coefficient 4 - durée : 7h00

# ***DOSSIER SUJET***

Dossier Sujet : **Cellule d'agencement multimédia**

DS : 1/5 à DS : 5/5

✓ Descriptif général et mode opératoire de la pose

page DS : 1/5

✓ Mode opératoire de la pose

pages DS : 2/5 à 4/5

✓ Barème de notation

page DS : 5/5



<b>CAP Menuisier Fabricant de Menuiserie, Mobilier et Agencement</b>	Session 2018	Page de garde DS
Epreuve : EP3 – Pose de mobiliers d'agencement intérieur	Durée : 7h00	Coef : 4

## Descriptif général de l'épreuve

Dans le cadre de l'aménagement d'une chambre d'étudiant, vous devez procéder à l'installation d'une cellule d'agencement multimédia. Cet aménagement permettra de regrouper dans l'angle de la chambre l'ensemble des appareils de communication (TV, box, lecteurs et décodeurs divers).

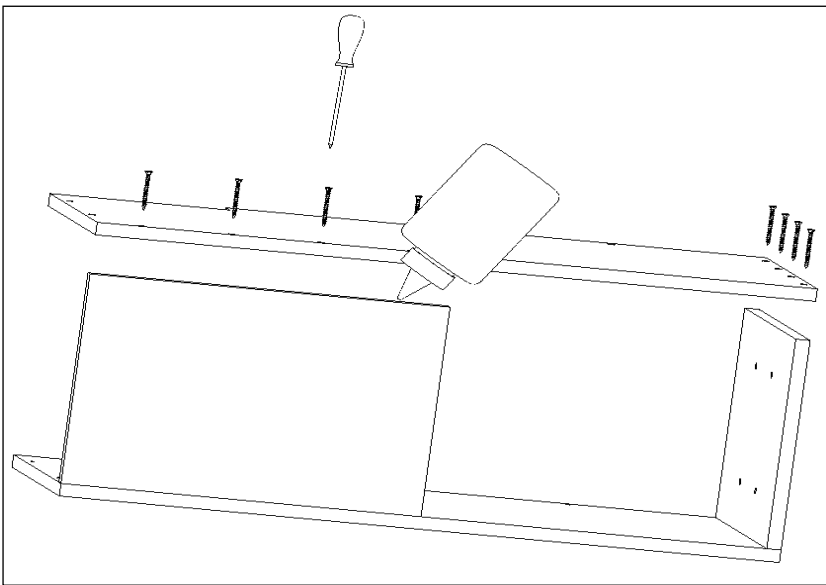

**TRAVAIL DEMANDÉ :** Réaliser une gaine technique, assembler, ajuster et fixer au mur les éléments d'agencement du meuble multimédia qui ont été préparés en atelier. L'ensemble sera fini prêt à peindre (entièrement mastiqué et poncé).

Situation de départ	Situation en fin de chantier
	<ul style="list-style-type: none"> <li>➤ S.E. 100 Caisson MDF.</li> <li>➤ S.E. 200 Échelle en hêtre.</li> <li>➤ S.E. 300 Étagère en MDF (avec alèses en hêtre).</li> <li>➤ S.E. 400 Gaine technique (avec découpe d'encastrement des prises de connexion).</li> </ul>

Mode opératoire proposé		
N°	ÉTAPES	MOYENS
1	<b>Réceptionner, contrôler et repérer l'ensemble des éléments fournis (matière d'œuvre et quincaillerie...).</b>	- DT pages 1/6 et 2/6 - Mètre - Crayon - Équerre
2	<b>Organiser et sécuriser vos différents postes de travail.</b>	
3	<p><b>Assembler le caisson (S.E. 100) :</b> Les éléments sont fournis aux dimensions finies.</p> <p><b>3.1</b> Assembler par collage et vissage les éléments E.110 et E.120.</p> <p><b>⚠ Les logements des têtes de vis devront être proprement fraisés.</b></p>  <p><b>3.2</b> Profiler les chants extérieurs de la porte E 130.</p> 	<p>- DT pages 3/6 et 5/6 - Perceuse - Visseuse avec embout PZ 2 - Mèche Ø 3.5 - Fraisoir - Colle - 16 vis TF Ø 3.5 x 45 - Presses - Mètre - Crayon</p> <p>- DT pages 3/6 et 5/6 - Presses - Défonceuse - Fraise à chanfreiner</p>

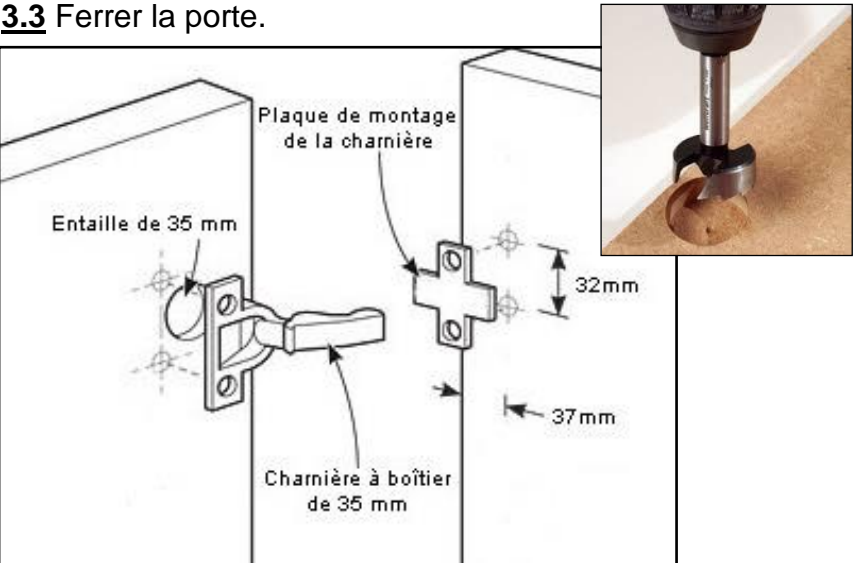

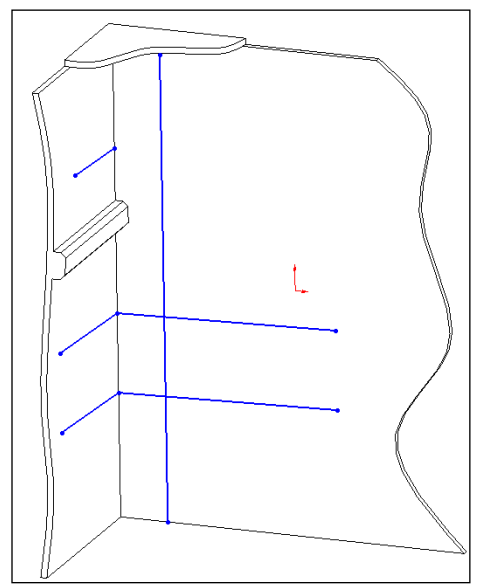
<b>CAP Menuisier Fabricant de Menuiserie, Mobilier et Agencement</b>	Session 2018	Page DS 1/5
Epreuve : EP3 – Pose de mobiliers d'agencement intérieur	Durée : 7h00	Coef : 4

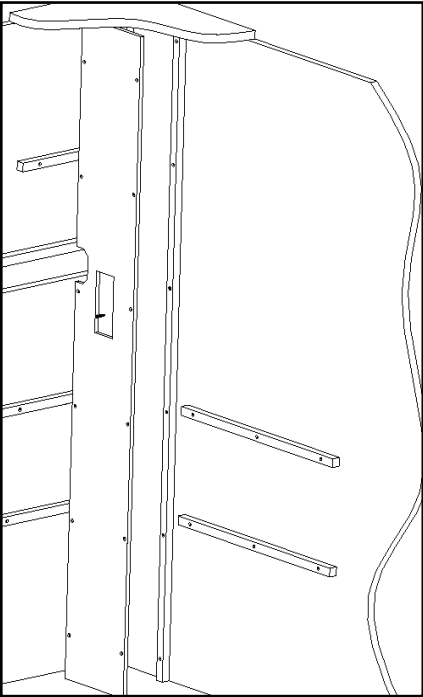
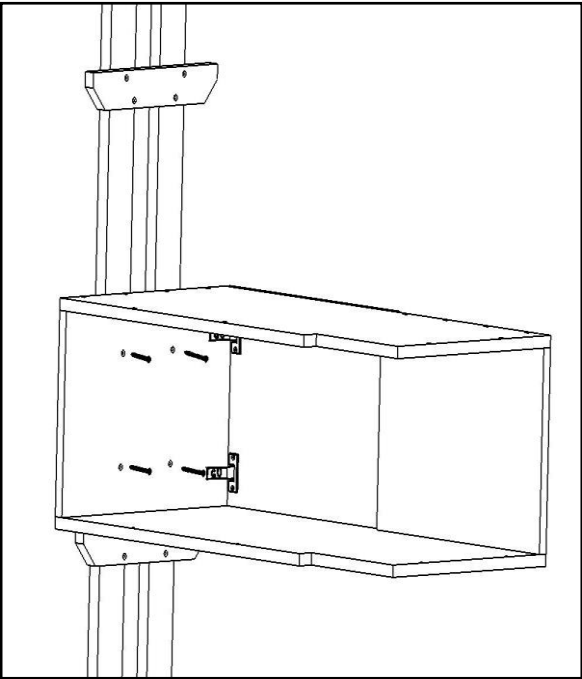

N°	ÉTAPES	MOYENS
3	<p><b>3.3 Ferrer la porte.</b></p>  <p><b>Attention à ne pas traverser la porte lors du perçage Ø 35 mm de profondeur 12 mm.</b></p> <p><b>3.4 Poser le bouton (E 150) sur la porte.</b></p>	<ul style="list-style-type: none"> <li>- DT page 3/6</li> <li>- Perceuse</li> <li>- Mèche Ø 35</li> <li>- Visseuse avec embout PZ 2</li> <li>- 8 vis TF Ø 4 x 16</li> <li>- Presses</li> <li>- 2 charnières invisibles</li> <li>- Gabarit de perçage fourni par le Centre</li> <li>- Équerre</li> <li>- Réglet</li> <li>- Crayon</li> </ul>
4	<p><b>Réaliser et assembler l'échelle (S.E. 200) :</b></p> <p><b>4.1</b> Couper et façonner les barreaux E.210 dans la longueur de hêtre de section 50x20.</p> <p><b>4.2</b> Couper les montants E.220 dans la longueur de hêtre de section 60x24.</p> <p><b>4.3</b> Assembler par vissage les éléments E.210 et E.220.</p> <p><b>Les logements des têtes de vis devront être proprement fraisés.</b></p>	<ul style="list-style-type: none"> <li>- DT page 4/6</li> <li>- Équerre</li> <li>- Réglet</li> <li>- Crayon</li> <li>- Scie à onglet électrique</li> <li>- Mètre</li> <li>- Crayon</li> <li>- Perceuse</li> <li>- Visseuse avec embout PZ 2</li> <li>- Mèche Ø 4</li> <li>- Fraisoir</li> <li>- 8 vis TF Ø 4 x 35</li> <li>- Presses</li> <li>- Fausse équerre</li> </ul>

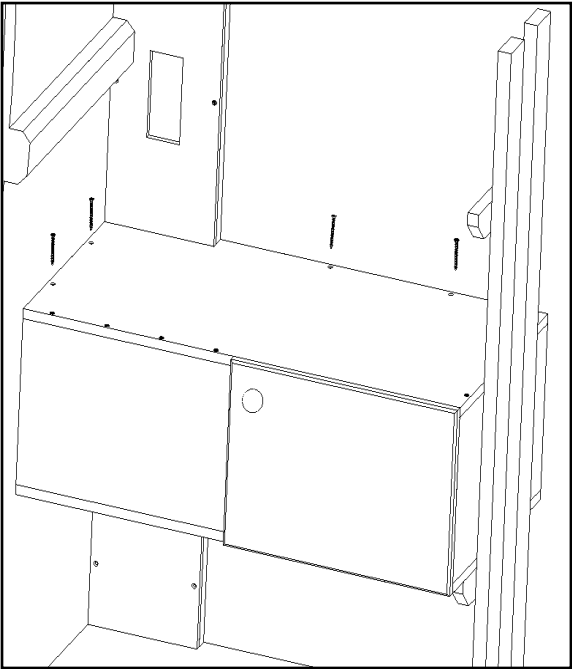
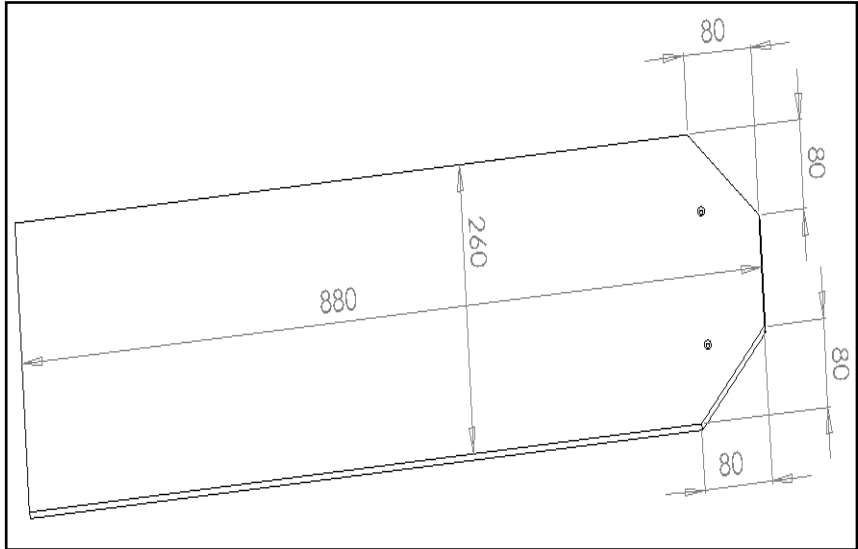
N°	ÉTAPES	MOYENS
5	<p><b>Tracer aux murs la position des tasseaux.</b></p> 	<ul style="list-style-type: none"> <li>- DT pages 5/6 et 6/6</li> <li>- Équerre</li> <li>- Crayon</li> <li>- Mètre</li> <li>- Niveau</li> </ul>
6	<p><b>Fixer aux murs l'ensemble des tasseaux.</b></p> <p><b>6.1</b> Tronçonner les tasseaux E.10 de sections 20x20 dans les 3 longueurs de 2 m fournies.</p> <p><b>6.2</b> Percer et fraiser les avant-trous sur les tasseaux. La répartition des points de fixation est laissée à votre initiative.</p> <p><b>6.3</b> Visser les tasseaux aux murs.</p> 	<ul style="list-style-type: none"> <li>- DT pages 5/6 et 6/6</li> <li>- Équerre</li> <li>- Niveau</li> <li>- Crayon</li> <li>- Scie à onglet électrique ou scie à araser</li> <li>- Mètre</li> <li>- Perceuse</li> <li>- Mèche Ø 4</li> <li>- Visseuse avec embout PZ 2</li> <li>- Fraisoir</li> <li>- 25 vis TF Ø 4 x 35</li> </ul>

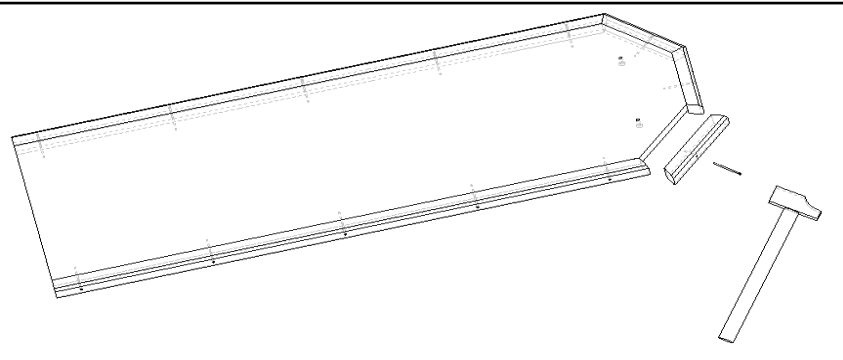
N°	ÉTAPES	MOYENS
7	<p><b>Pose du panneau de façade de la gaine technique (E.10).</b></p> <p><b>7.1</b> Ajuster en longueur le panneau de MDF épaisseur 10 mm.</p> <p><b>7.2</b> Tracer et découper l'entaille pour le passage de la goulotte électrique et l'encastrement du bloc prise. Tableter et ajuster.</p> <p><b>7.3</b> Assembler par vissage.</p> <p><b>Les logements des têtes de vis devront être proprement fraisés.</b></p> 	<ul style="list-style-type: none"> <li>- DT pages 5/6 et 6/6</li> <li>- Scie sauteuse</li> <li>- Perceuse</li> <li>- Mèche Ø 4</li> <li>- Fraisoir</li> <li>- Mèche Ø 10</li> <li>- Mètre</li> <li>- Visseuse avec embout PZ 2</li> <li>- 14 vis TF Ø 4 x 25</li> <li>- Équerre</li> <li>- Réglet</li> <li>- Crayon</li> <li>- Rabot</li> <li>- Râpe</li> </ul>
8	<p><b>Fixer le caisson (S.E.100) sur l'échelle (S.E.200)</b></p> <p><b>8.1</b> Tracer la position des vis à l'intérieur du caisson puis percer et fraiser.</p> <p><b>8.2</b> Centrer l'échelle sur la largeur du caisson et assembler par vissage.</p> 	<ul style="list-style-type: none"> <li>- DT pages 1/6 et 5/6</li> <li>- Mètre</li> <li>- Crayon</li> <li>- Perceuse</li> <li>- Visseuse avec embout PZ 2</li> <li>- Mèche Ø 4</li> <li>- Fraisoir</li> <li>- 4 vis TF Ø 4 x 35</li> <li>- Presses</li> <li>- Équerre</li> </ul>

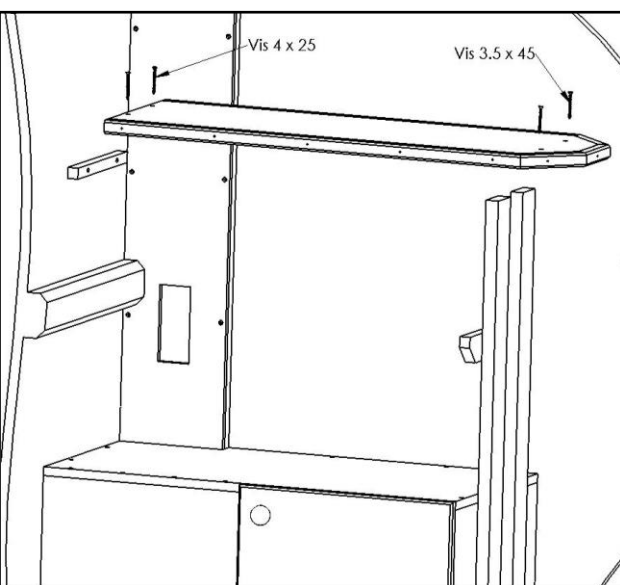
N°	ÉTAPES	MOYENS
9	<p><b>Ajuster et fixer le caisson aux murs.</b></p> <p><b>9.1</b> Tracer et découper les entailles de la gaine technique sur le dessus et le dessous du caisson. Positionner et tableter le caisson aux murs.</p> <p><b>9.2</b> Tracer sur le dessus et le dessous du caisson la position des vis de fixation puis percer et fraiser.</p> <p><b>9.3</b> Visser par-dessus aux tasseaux.</p> 	<ul style="list-style-type: none"> <li>- DT pages 5/6 et 6/6</li> <li>- Scie sauteuse</li> <li>- Équerre</li> <li>- Réglet</li> <li>- Crayon</li> <li>- Mètre</li> <li>- Perceuse</li> <li>- Mèche Ø 4</li> <li>- Fraisoir</li> <li>- Mètre</li> <li>- Visseuse avec embout PZ 2</li> <li>- 10 vis TF Ø 4 x 25</li> <li>- Équerre</li> <li>- Réglet</li> <li>- Crayon</li> <li>- Niveau</li> </ul>
10	<p><b>Découpe de l'étagère (S.E. 300).</b></p> <p>Tracer et découper les angles de l'étagère.</p> 	<ul style="list-style-type: none"> <li>- DT page 2/6</li> <li>- Mètre</li> <li>- Équerre</li> <li>- Crayon</li> <li>- Scie de chantier ou scie à onglet électrique</li> <li>- Fausse équerre</li> </ul>

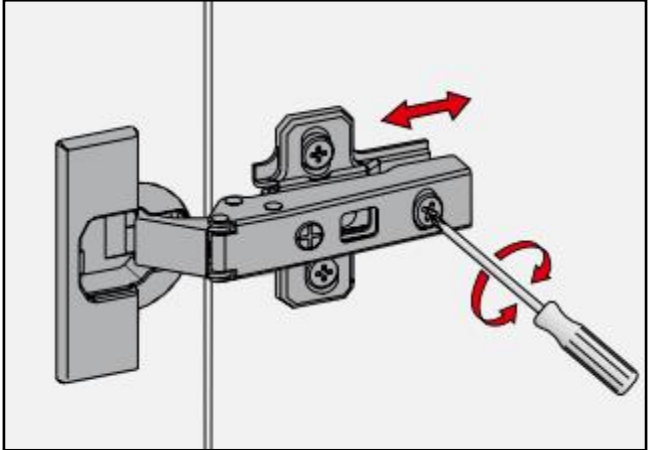
N°	ÉTAPES	MOYENS
11	<p><b>Découpe et pose des alèses sur l'étagère (S.E.300).</b></p> <p><b>11.1</b> Tracer et réaliser les coupes d'onglet des alèses de l'étagère (dans les 2 longueurs de hêtre de section 20x25).</p> <p><b>11.2</b> Assembler par collage et clouage.</p>  <p><b>11.3</b> Profiler les chants extérieurs des alèses</p>  <p><b>11.4</b> Mastiquer les pointes et poncer l'ensemble.</p> <p><b>Les pointes devront être chassées pour ensuite recevoir le mastic.</b></p>	<ul style="list-style-type: none"> <li>- DT page 2/6</li> <li>- Mètre</li> <li>- Équerre</li> <li>- Crayon</li> <li>- Fausse équerre</li> <li>- Scie à onglet électrique</li> <li>- Perceuse</li> <li>- Mèche Ø 2</li> <li>- Marteau</li> <li>- Colle</li> <li>- Pointes TH 45</li> <li>- Chasse-pointe</li> <li>- Défonceuse</li> <li>- Fraise à chanfreiner</li> <li>- Couteau à enduire</li> <li>- Mastic</li> <li>- Ponceuse électrique</li> <li>- Abrasif grain 120</li> </ul>
12	<p><b>Pose de l'étagère (S.E. 300).</b></p> <p><b>12.1</b> Tracer sur le dessus de l'étagère la position des vis de fixation puis percer et fraiser.</p>  <p><b>12.2</b> Positionner et fixer l'étagère par vissage.</p>	<ul style="list-style-type: none"> <li>- DT pages 2/6 et 5/6</li> <li>- Perceuse</li> <li>- Mèche Ø 3.5 et 4</li> <li>- Fraisoir</li> <li>- Mètre</li> <li>- Visseuse avec embout PZ 2</li> <li>- 2 vis TF Ø 3.5 x 45</li> <li>- 2 vis TF Ø 4 x 25</li> <li>- Équerre</li> <li>- Réglet</li> <li>- Crayon</li> <li>- Niveau</li> </ul>

N°	ÉTAPES	MOYENS
13	<p><b>Réglage de la porte.</b></p> 	<ul style="list-style-type: none"> <li>- Tournevis</li> </ul>
14	<p><b>Finition de l'ensemble</b></p> <p><b>14.1</b> Mastiquer les vis.</p> <p><b>14.2</b> Poncer l'ensemble et rabattre les arêtes vives pour une finition prêt à peindre.</p>	<ul style="list-style-type: none"> <li>- Couteau à enduire</li> <li>- Mastic</li> <li>- Ponceuse électrique</li> <li>- Abrasif grain 120</li> <li>- Calle à poncer</li> </ul>
15	<p><b>Nettoyage, tri et évacuation des déchets.</b></p> <p>Ranger, nettoyer et dépoussiérer soigneusement vos postes.</p> 	

## Barème de notation

N° CANDIDAT : _____		
Évaluation en cours d'épreuve	Critères	Notes
	Organisation des postes de travail et respect des consignes de sécurité (utilisation du matériel électroportatif).	
	Port des protections individuelles.	
	Nettoyage des postes en fin de travail.	
	<b>Sous-total :</b>	<b>/26</b>
	Critères	Notes
<b>Caisson S/Ens 100</b>	Positionnement (hauteur, niveau et aplomb).	
	Ajustage au mur (+/- 1mm).	
	Propreté, répartition et solidité des points de fixation (tasseaux et vis).	
	Fonctionnement et réglage de la porte.	
	Positionnement et fixation du bouton et des charnières.	
	Aspect esthétique de l'ensemble (profilages, masticage, finition...).	
	<b>Sous-total :</b>	<b>/30</b>
		Critères
<b>Échelle S/Ens 200</b>	Positionnement, dimensions et forme des barreaux.	
	Positionnement et solidité des points de fixation.	
	Positionnement de l'échelle sur le caisson (centrage).	
	Aspect esthétique de l'ensemble (masticage et finition...).	
	<b>Sous-total :</b>	<b>/22</b>

	Critères	Notes
<b>Étagère S/Ens 300</b>	Qualité des coupes d'onglet (jeux < 1mm)	
	Solidité de la fixation des alèses.	
	Aspect esthétique de l'ensemble (profilages, masticage et finition...).	
	Propreté et solidité de la fixation au mur et sur l'échelle.	
	<b>Sous-total :</b>	<b>/22</b>
	Critères	Notes
<b>Gaine technique S/Ens 400</b>	Ajustage au mur, sol et plafond sans jeu (> 2 mm).	
	La découpe d'encastrement des prises est propre, les dimensions et positions sont respectées (+/- 2mm).	
	L'aplomb est respecté (+/- 3 mm sur la hauteur).	
	Répartition et solidité des points de fixation.	
	Aspect esthétique de l'ensemble (masticage et finition...).	
	<b>Sous-total :</b>	<b>/20</b>
<b>Total</b>		<b>/120</b>
<b>Note</b>		<b>/20</b>

CAP Menuisier Fabricant de Menuiserie, Mobilier et Agencement	Session 2018	Page DS 5/5
Epreuve : EP3 – Pose de mobiliers d'agencement intérieur	Durée : 7h00	Coef : 4