

# Baccalauréat Professionnel

## MÉTIERS DE LA MODE - VÊTEMENTS

E31 : Industrialisation du produit.

Session 2018

Coefficient : 3

Durée de l'épreuve : 6 heures

Ce dossier comporte :

- un dossier sujet
- un dossier technique
- un dossier réponses

pages 1 à 3/12

pages 4 à 7/12

pages 8 à 12/12

**Dès que le sujet est remis, les candidats doivent s'assurer qu'il est complet.**

Compétences terminales évaluées :

C2.21 : identifier les contraintes liées au contexte d'utilisation d'un produit.

C3.1 : effectuer tout ou partie de la gradation d'un produit en CAO.

C3.2 : s'assurer de la conformité des matériaux.

C3.5 : participer à l'élaboration d'un dossier d'industrialisation du produit.

Matériels et fournitures mis à votre disposition :

- un poste informatique avec les logiciels de CAO, de DAO, traitement de texte ;
- imprimante A4 ;
- drapéomètre et la notice du constructeur ;
- traceur A0 ;
- papier format A4 et A0.
- 

L'usage de tout modèle de calculatrice, avec ou sans mode examen, est autorisé.

|   |                  |                 |                          |
|---|------------------|-----------------|--------------------------|
| Baccalauréat Professionnel Métiers de la Mode-Vêtements | 1806 – MMV IP 31 | Session 2018    | <b>Dossier<br/>Sujet</b> |
| Épreuve E31 : Industrialisation du produit              | Durée : 6 heures | Coefficient : 3 | 1/12                     |

# Cape PLUIE

## Mise en situation

Lors des déplacements quotidiens, de nombreuses personnes ont recours aux vélos en libre service. Le poncho anti-pluie est un accessoire essentiel mais l'esthétique doit être améliorée. En effet, la jeune femme dynamique qui souhaite utiliser un vélo au quotidien cherche un produit plus mode. Le chef de produit souhaite exploiter ce créneau en modifiant un modèle de cape de la saison précédente. De part la coupe, cette cape conserve le style du trench. Les modifications apportées concernent le choix du matériau, l'ajout d'une capuche et le doublage partiel du vêtement. Le modèle CAPE PLUIE est créé.



## TRAVAIL DEMANDÉ

1. Le modèle CAPE PLUIE doit être réalisé dans une matière déperlante. Une sélection de matériaux imperméables est proposée. Une recherche sur l'imperméabilité et les tests de laboratoire permet de vérifier l'adéquation avec le cahier des charges.

À partir des documents informatisés sources (DIS), mis à disposition du candidat sur poste informatique :

- citer et classer les différents procédés d'imperméabilisation suivant leurs performances et leurs utilisations ;
- expliquer le test de laboratoire réalisé par le fournisseur et justifier le niveau d'exigence demandé dans le cahier des charges pour mesurer l'imperméabilisation ;
- justifier l'intérêt du label OEKOTEX 100.

2. Le fournisseur propose trois matières imperméables se rapprochant du cahier des charges. Compte tenu de l'esthétique du modèle, le bureau d'études déclenche des tests pour mesurer le drapé des étoffes d'une référence qui retient l'attention.

À partir du cahier des charges, de la notice constructeur du drapéomètre, des fiches matières, du fichier « DIS », du matériel et de la matière mis à disposition :

- effectuer les essais sur le drapéomètre ;
- compléter la fiche du procès verbal correspondant au drapéomètre proposé ;
- choisir la matière et justifier.

3. La modéliste de l'entreprise a apporté des modifications notamment au niveau de la création de découpes sur le devant, l'ajout de la capuche et la création d'un doublage partiel. Les éléments de patronages ayant été modifiés certains ne sont plus gradés, il est donc nécessaire de grader les éléments manquants. La taille de base est la taille 40, la gradation est réalisée pour toutes les tailles du 36 au 46.

À partir du fichier « DIS », sur poste informatique avec le logiciel de CAO et le fichier « CAPLUIE » :

- déterminer les valeurs de vectorisation ;
- grader les éléments du devant, de la capuche et du doublage partiel ;
- enregistrer sous « CAPLUGR » ;
- imprimer la planche sous format A0.

4. Le dossier technique du modèle CAPE PLUIE est préparé partiellement. Il doit être complété.

Sur poste informatique avec le logiciel de DAO et du fichier « DIR » :

- tracer et exporter les solutions technologiques de la capuche sur la fiche technique ;
- étudier le doublage partiel, compléter la gamme de montage en rapport avec les solutions technologiques proposées ;
- enregistrer le fichier « DIR1 » ;
- imprimer sous format A4.

## PRÉSENTATION DES MODÈLES

### CAPE

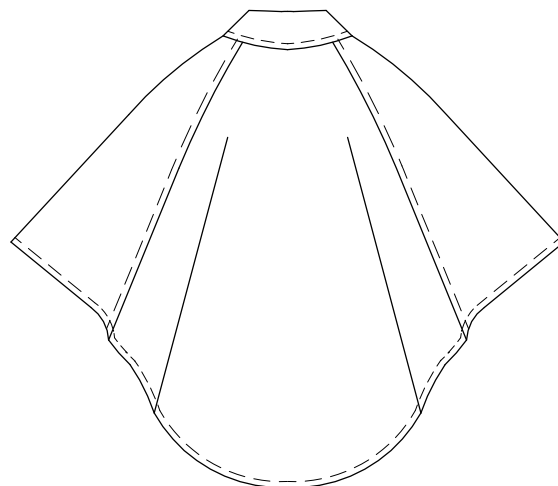

#### Descriptif :

La cape s'inspire des lignes du Trench. Destinée à une clientèle féminine, elle est réalisée dans un lainage de type tweed. De finitions soignées, elle est entièrement doublée. Le devant est garni d'un double boutonnage et de deux poches raglan. La ceinture qui permet de maintenir la cape bien en place ressort sur le devant par deux ouvertures serties par de gros œillets assortis à la boucle de la ceinture.

### CAPE PLUIE

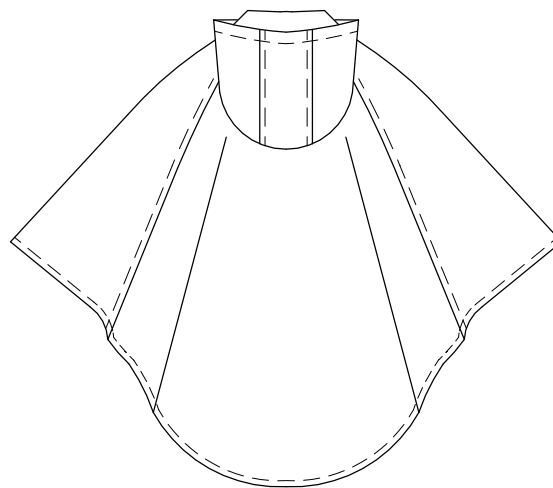
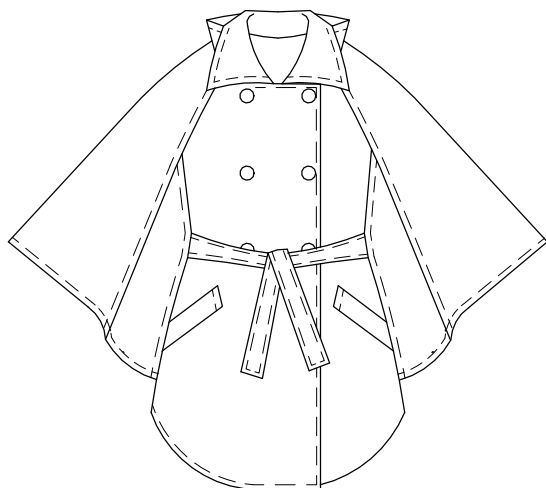

#### Descriptif :

À la fois esthétique et fonctionnelle, la cape est réalisée dans un matériau déperlant et confortable à porter.

Les découpes sur le devant donnent la possibilité d'une ouverture pour le passage de la ceinture. Le bas des poches se prolongent dans les découpes.

La capuche non doublée peut être ajustée par une ganse élastique resserrée par un stoppeur. La capuche n'est pas amovible, elle est prise dans le montage du col.

Ce vêtement pour plus de légèreté est partiellement doublé. Ce doublage fait l'objet d'une étude.

## NOMENCLATURE CAPE PLUIE

|           |           |                                |                   |                     |
|-----------|-----------|--------------------------------|-------------------|---------------------|
| 25        | 1         | Vignette composition entretien |                   | Imprimée            |
| 24        | 1         | Vignette de marque             |                   | Brodée              |
| 23        | 2         | Œillet                         | Métallique        | Ø 4 mm              |
| 22        | 1         | Ganse élastique                | Élasthanne        | 0,70 m              |
| 21        | 1         | Stoppeur                       | Plastique         |                     |
| 20        | 6         | Bouton                         |                   | Ø 22 mm             |
| 19        | 2         | Thermocollant revers poche     | Coton             | Toile collante      |
| 18        | 1         | Thermocollant dessus col       |                   |                     |
| 17        | 2         | Thermocollant parmenture       |                   |                     |
| 16        | 2         | Doublure poche                 | Coton             | Toile rayée         |
| 15        | 1         | Doublure dos                   |                   |                     |
| 14        | 2         | Doublure devant                |                   |                     |
| 13        | 2         | Enforme ouverture ceinture     | Matière à définir |                     |
| 12        | 2         | Fond de poche                  |                   |                     |
| 11        | 2         | Revers poche                   |                   |                     |
| 10        | 1         | Ceinture                       |                   |                     |
| 9         | 1         | Fond capuche                   |                   |                     |
| 8         | 2         | Côtés capuche                  |                   |                     |
| 7         | 2         | Col                            |                   |                     |
| 6         | 2         | Parmenture                     |                   |                     |
| 5         | 2         | Manche devant                  |                   |                     |
| 4         | 2         | Cotés devant                   |                   |                     |
| 3         | 2         | Devant                         |                   |                     |
| 2         | 2         | Manche dos                     |                   |                     |
| 1         | 1         | Dos                            |                   |                     |
| <b>RP</b> | <b>NB</b> | <b>DÉSIGNATIONS</b>            | <b>MATIÈRES</b>   | <b>OBSERVATIONS</b> |

# FICHE TECHNIQUE DE LA CAPE PLUIE

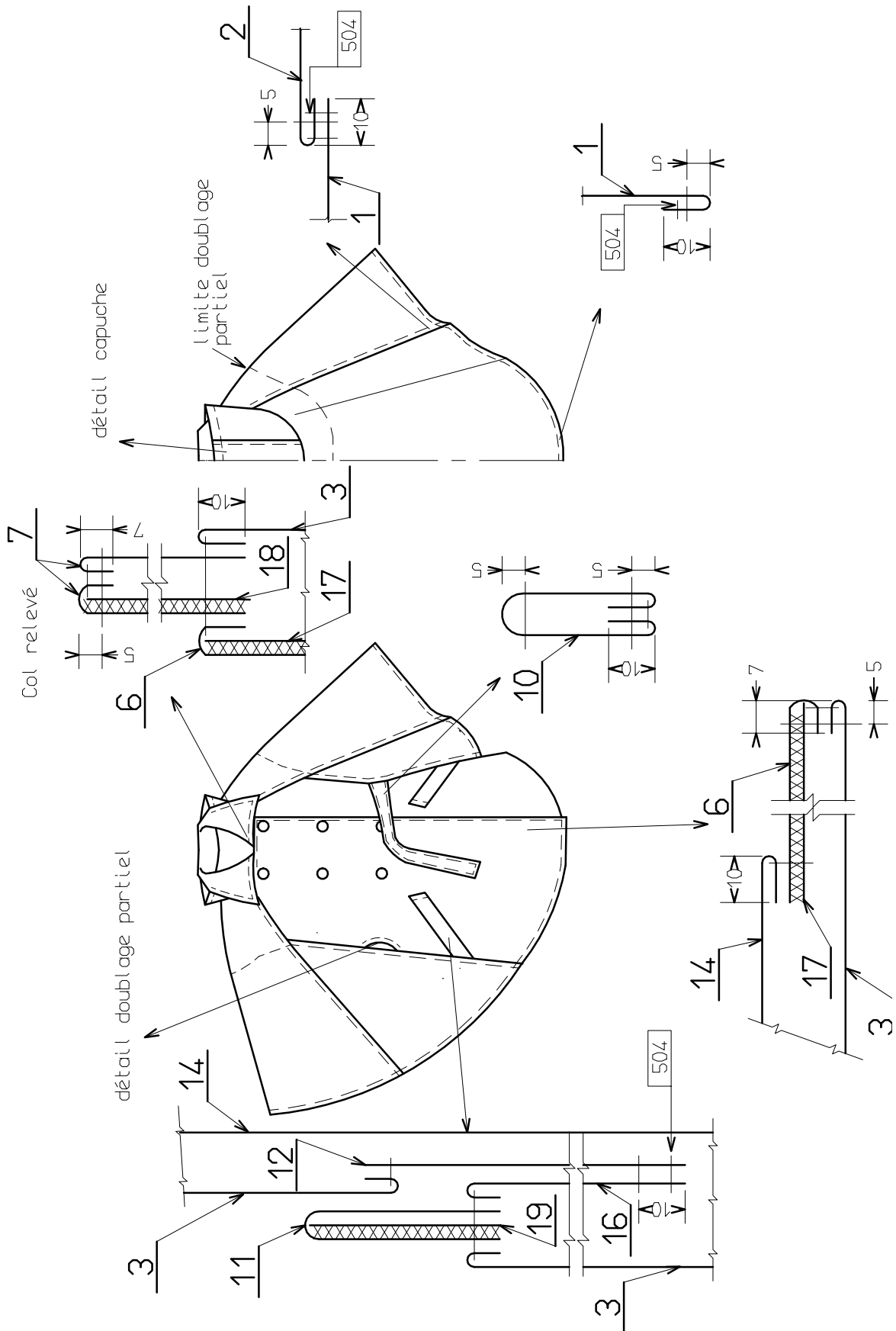

## DÉTAIL DOUBLAGE PARTIEL

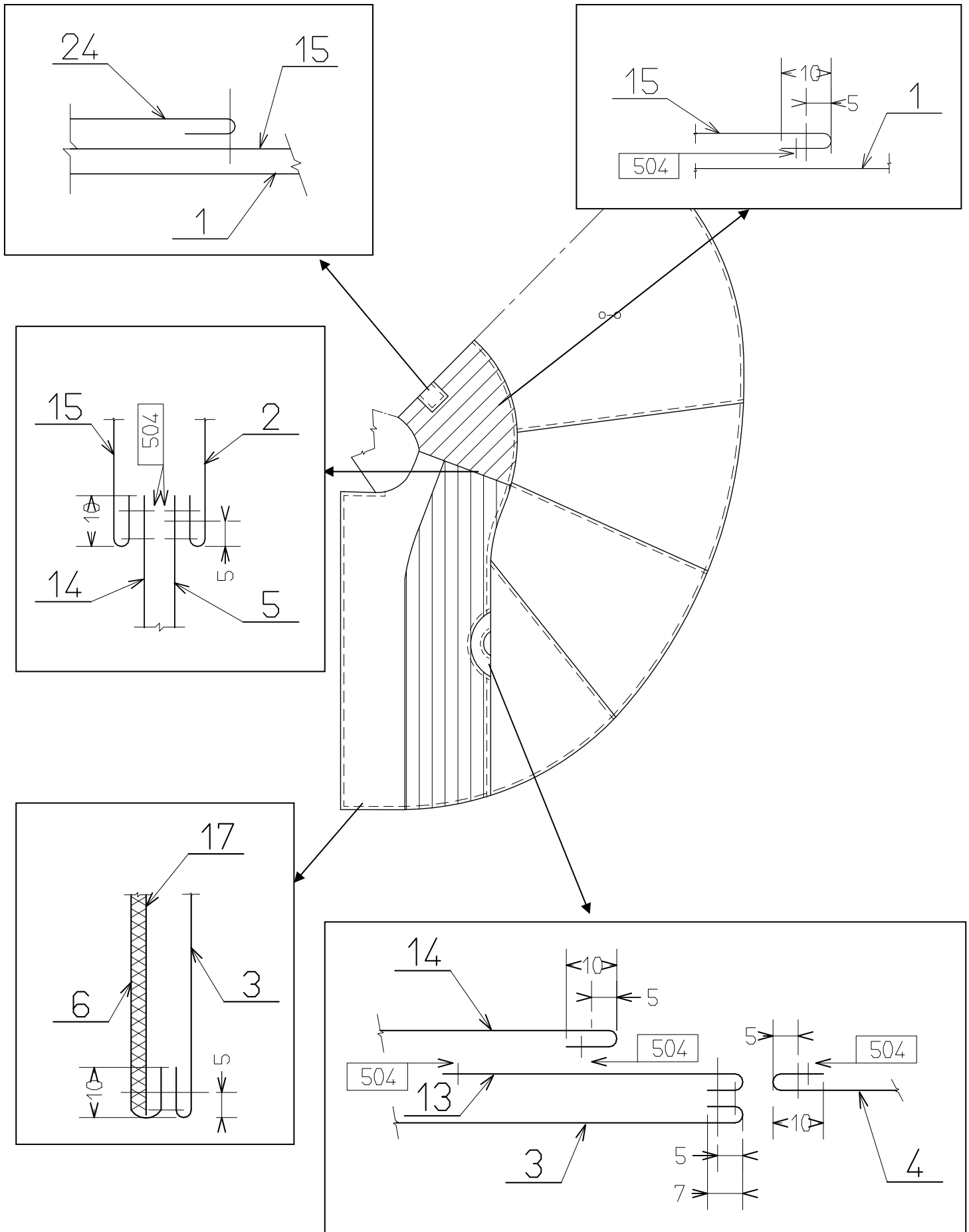

|                       |  |  |
|-----------------------|--|--|
| <b>DANS CE CADRE</b>  | Académie :   | Session :  |
|                       | Examen :   | Série :  |
|                       | Spécialité/option :                                  | Repère de l'épreuve :  |
|                       | Epreuve/sous épreuve :                               |  |
|                       | NOM :  |  |
|                       | (en majuscule, suivi s'il y a lieu, du nom d'épouse) |  |
| <b>NE RIEN ÉCRIRE</b> | Prénoms :  | N° DU CANDIDAT <input type="text"/>                                  |
|                       | Né(e) le :   | (le numéro est celui qui figure sur la convocation ou liste d'appel) |
|                       | Appréciation du correcteur                           |  |
|                       |  | Note : <input type="text"/>  |

Il est interdit aux candidats de signer leur composition ou d'y mettre un signe quelconque pouvant indiquer sa provenance

## LES TECHNIQUES D'IMPERMÉABILISATION

| Nom | Principe | Avantages - Utilisations |
|-----|----------|--------------------------|
|     |          |                          |
|     |          |                          |

|   |
|---|
| Test de laboratoire et niveau d'imperméabilisation demandé pour la cape pluie : |
|---|

|                 |
|-----------------|
| Label OEKOTEX : |
|-----------------|



# NE RIEN ÉCRIRE DANS CETTE PARTIE

## PROCÈS VERBAL : DÉTERMINATION DU DRAPÉ D'UN TISSU - NF G 07-109

|  |  |
|--|--|
| Matériel :<br><input type="checkbox"/> drapéomètre<br><input type="checkbox"/> gabarit en plexiglas de 25 cm de Ø<br><input type="checkbox"/> ciseaux  | Echantillon :  |
| <b>CONDITIONS D'ESSAI</b>  | <b>MATÉRIAU</b>  |
| Conditions atmosphériques :<br><input type="checkbox"/> atmosphère tempérée<br><input type="checkbox"/> atmosphère tropicale<br>Nombre d'éprouvette : 2<br>Dimension des éprouvettes : 25 cm de Ø<br>Expression des résultats :<br>Coefficient de drapé compris entre 0 et 1 :<br>- F tend vers 0 ⇒ tissu complètement souple<br>- F tend vers 1 ⇒ tissu complètement rigide | Référence :<br><br>Appellation commerciale :<br><br>Composition :<br><br>Armure :<br><br>Traitement(s) : |

| Essai N°1  |          |    |          |           | Essai N°2  |          |    |          |           |
|--|----------|----|----------|-----------|--|----------|----|----------|-----------|
| Rayons   |          |    |          | Diamètres | Rayons   |          |    |          | Diamètres |
| N°   | Valeur x | N° | Valeur y | X + Y     | N°   | Valeur x | N° | Valeur y | X + Y     |
| 1  |          | 9  |          |           | 1  |          | 9  |          |           |
| 2  |          | 10 |          |           | 2  |          | 10 |          |           |
| 3  |          | 11 |          |           | 3  |          | 11 |          |           |
| 4  |          | 12 |          |           | 4  |          | 12 |          |           |
| 5  |          | 13 |          |           | 5  |          | 13 |          |           |
| 6  |          | 14 |          |           | 6  |          | 14 |          |           |
| 7  |          | 15 |          |           | 7  |          | 15 |          |           |
| 8  |          | 16 |          |           | 8  |          | 16 |          |           |
| Somme des diamètres : $\Sigma \emptyset$         |          |    |          | cm        | Somme des diamètres : $\Sigma \emptyset$         |          |    |          | cm        |
| Diamètre moyen : $d = \Sigma \emptyset / 8$      |          |    |          |           | Diamètre moyen : $d = \Sigma \emptyset / 8$      |          |    |          |           |
| Coefficient du drapé : $F = \frac{d^2-225}{400}$ |          |    |          |           | Coefficient du drapé : $F = \frac{d^2-225}{400}$ |          |    |          |           |
|  |          |    |          |           | <b>Coefficient du drapé MOYEN :</b>              |          |    |          |           |

Conclusion :

# NE RIEN ÉCRIRE DANS CETTE PARTIE

## MESURE DU DRAPÉ D'UNE ÉTOFFE - DRAPÉOMÈTRE MIROIR

|   |               |
|---|---------------|
| Référence matière :<br>Appellation commerciale :<br>Composition :<br>Traitement :<br>Armure : | Échantillon : |
|---|---------------|

|  |  |
|--|--|
| Choix du disque pour le drapéomètre :  | Masse de l'anneau de papier plein : W1 |
| <input type="checkbox"/> petit diamètre, Ø 24 cm<br><input type="checkbox"/> diamètre moyen, Ø 30 cm<br><input type="checkbox"/> grand diamètre, Ø 36 cm | W1 = .....                             |

### Résultats

| Éprouvettes | Masse de l'anneau de papier coupé : W2 | $\frac{W2 \times 100\%}{W1} = \dots \%$ |
|-------------|--|---|
| 1           | Sur -o-                                |   |
|             | Sur o-o                                |   |
| 2           | Sur -o-                                |   |
|             | Sur o-o                                |   |

Moyenne arithmétique :

Conclusion :

**NE RIEN ÉCRIRE DANS CETTE PARTIE**

**VECTEURS DE GRADATION en cm**

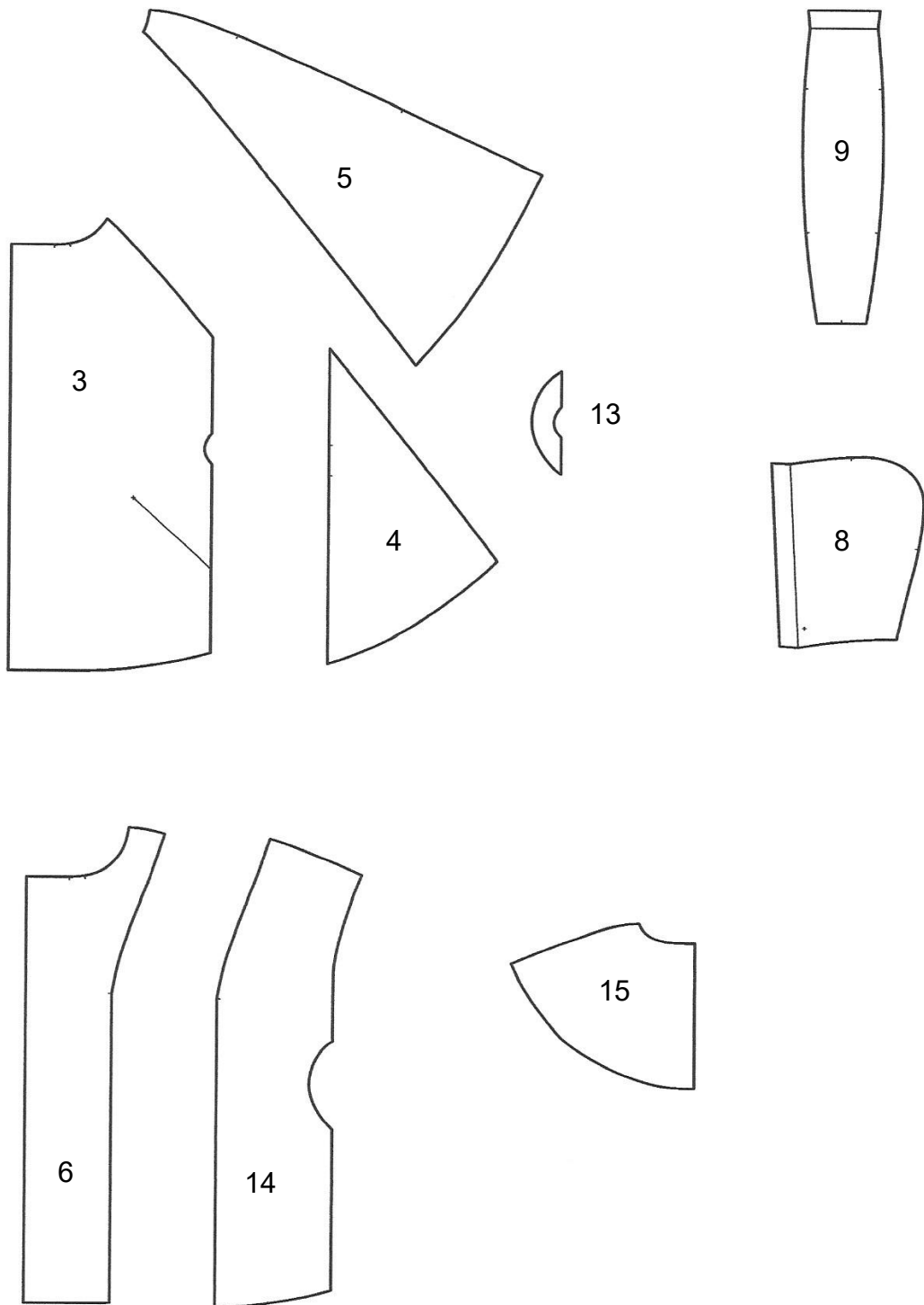

|                       |  |  |
|-----------------------|--|--|
| <b>DANS CE CADRE</b>  | Académie :   | Session :  |
|                       | Examen :   | Série :  |
|                       | Spécialité/option :                                  | Repère de l'épreuve :  |
|                       | Epreuve/sous épreuve :                               |  |
|                       | NOM :  |  |
|                       | (en majuscule, suivi s'il y a lieu, du nom d'épouse) |  |
| <b>NE RIEN ÉCRIRE</b> | Prénoms :  | <b>N° DU CANDIDAT</b> <input type="text"/>                           |
|                       | Né(e) le :   | (le numéro est celui qui figure sur la convocation ou liste d'appel) |
|                       | Appréciation du correcteur                           |  |
|                       |  | <input type="text"/><br>Note :                                       |

**Àagrafer sur l'impression de la planche de gradation**