

DIPLÔME NATIONAL DU BREVET

SESSION 2023

HISTOIRE-GÉOGRAPHIE

ENSEIGNEMENT MORAL ET CIVIQUE

Série générale

Durée de l'épreuve : 2 heures - 50 points

Dès que le sujet vous est remis, assurez-vous qu'il est complet.

Ce sujet comporte 9 pages numérotées de la page 1/9 à la page 9/9 dans la version initiale et de **11 pages numérotées de 1/11 à 11/11 dans la version en caractères agrandis.**

ATTENTION : l'annexe pages 10/11 et 11/11 est à rendre avec la copie.

L'utilisation du dictionnaire et de la calculatrice est interdite.

Exercice 1. Analyser et comprendre des documents en histoire (20 points)

HISTOIRE – Civils et militaires dans la Première Guerre mondiale

Document 1 : Témoignage d'une enfant pendant la Première Guerre mondiale

En 1914, Juliette Eychenne-Bareil a sept ans et vit dans le sud de la France, à Carcassonne.

Lorsque la guerre a été déclarée, ma sœur m'emmenait avec d'autres jeunes filles à la gare voir passer les soldats qui partaient pour le front. Quel enthousiasme ! Ils chantaient joyeux : « Tous à Berlin ! » Tout le monde s'embrassait.

Quelques temps après, ce n'était plus la même chose.

Nous allions voir arriver les trains de blessés, c'était bien triste. Les écoles étaient transformées en hôpitaux militaires : Saint-Stanislas, André Chénier, l'École Normale de Garçons et d'autres locaux. On manquait de beaucoup de choses malgré le dévouement des dames de la Croix-Rouge.

Les hommes étant partis, ceci explique qu'on ait utilisé les femmes dans les usines pour faire des obus. L'usine Plancard était une fonderie qui se consacra à la fabrication des obus grâce aux femmes qui considéraient ce genre de travail comme un acte patriotique ; mais c'était très pénible. Beaucoup de femmes confectionnaient des

vêtements militaires à domicile ; tout cela était peu payé, ma mère travaillait tous les jours, mais malgré tous ses efforts, c'était quand même la misère.

Pour la nourriture, on a surtout manqué de pain. Les pommes de terre étaient rares, il fallait faire des queues interminables pour avoir 2 kg par personne : j'accompagnais ma mère qui me donnait un sac et je passais et repassais.

Source : Témoignage recueilli et publié en 1983 dans l'ouvrage *Années cruelles. 1914-1918*, Atelier du Gué, coll. Terres d'Aude

Questions :

Document 1

1. Identifiez la nature de ce document.
2. Relevez trois extraits montrant les souffrances des civils.
3. Montrez ce qu'apporte ce document par rapport au point de vue d'un soldat de la Première Guerre mondiale.

Document 2

4. Décrivez l'affiche en montrant comment les personnages représentent le front et l'arrière.
5. Expliquez l'objectif de cette affiche.

Documents 1 et 2

6. Montrez comment les civils participent à l'effort de guerre entre 1914 et 1918.

Exercice 2. Maîtriser différents langages pour raisonner et utiliser des repères géographiques (20 points)

GÉOGRAPHIE – Les espaces de faible densité (espaces ruraux, montagnes, secteurs touristiques peu urbanisés) et leurs atouts

1. Développement construit

En vous appuyant sur un exemple de votre choix, rédigez un développement construit d'environ vingt lignes qui présente les atouts et les dynamiques des espaces de faible densité en France.

2. Comprendre et pratiquer un autre langage : utiliser des repères géographiques

L'exercice doit être réalisé sur le document en annexe pages 10 et 11/11, à rendre avec la copie.

Exercice 3. Mobiliser des compétences relevant de l'enseignement moral et civique (10 points)

Situation pratique : L'engagement citoyen des jeunes

Document 1 : Le conseil municipal des jeunes de Reims (département de la Marne, région Grand Est)

Le conseil municipal des jeunes est ouvert à tous les collégiens qui habitent à Reims ou qui y sont scolarisés. Dès la sixième et jusqu'à la troisième, chaque jeune peut ainsi devenir acteur au sein de sa ville.

Accompagnés tout au long de l'année scolaire, les jeunes conseillers ont pour objectif de développer leurs propres idées en matière de citoyenneté autour de thématiques variées : environnement, culture, sports/loisirs, solidarité, santé... Ponctuellement, ils participent également à des actions solidaires et durables portées par la ville de Reims ou différents partenaires associatifs.

Les réunions de travail ont lieu les mercredis après-midi (hors vacances scolaires) à la direction de la Jeunesse. C'est lors de ces temps privilégiés que les jeunes échangent sur leurs idées qui pourront, pour certaines, devenir de véritables projets.

Source : Site internet de la mairie de Reims, 2022

Document 2 : Affiche pour le conseil municipal des jeunes de Margencel (département de la Haute-Savoie, région Auvergne-Rhône-Alpes)



Source : Site internet de la mairie de Margencel

[transcription du texte de l'image]

Conseil Municipal Jeunes Margencel

CONSEIL MUNICIPAL DES JEUNES

Sciez – Anthy – Margencel

9-15 ans

Présente-toi ou vote pour élire tes représentants

On s'engage pour notre commune !

Le dossier de **candidature** est disponible en mairie et sur mairie-margencel.fr

À déposer en Mairie **jusqu'au vendredi 26 février 2021**

ÉLECTIONS DU 15 AU 19 MARS 2021

Plus d'info : 04 50 70 44 52 – conseillere-deleguee@mairie-margencel.fr

Questions :

Document 1

1. Indiquez deux conditions qui permettent de participer au conseil municipal des jeunes de la ville de Reims.
2. Citez deux thématiques dans lesquelles les actions du conseil municipal des jeunes de la ville de Reims doivent s'inscrire.

Document 2

3. « Présente-toi ou vote pour élire tes représentants » : montrez que ce slogan fait du conseil municipal des jeunes une instance démocratique.

Documents 1 et 2

4. Vous décidez de candidater pour devenir membre du conseil municipal des jeunes de votre commune. Rédigez un discours dans lequel vous présentez vos motivations et vous développez une proposition d'action citoyenne qui vous tient à cœur.

Afin de respecter l'anonymat de votre copie, vous ne devez pas signer votre composition, citer votre nom, celui d'un camarade ou celui de votre établissement

Annexe à rendre en fin d'épreuve (1/2). Les feuilles 10 et 11 doivent être détachées du sujet et placées à l'intérieur de la copie. Ne pas inscrire de signe distinctif sur l'annexe (nom, signature...).

Géographie – Les aires urbaines, une nouvelle géographie d'une France mondialisée

1. Sur le schéma ci-dessous :
 - a. nommez dans la légende les trois espaces qui composent une aire urbaine ;
 - b. complétez le schéma et la légende en indiquant les mobilités avec un figuré adapté.

Schéma de l'organisation d'une aire urbaine en France

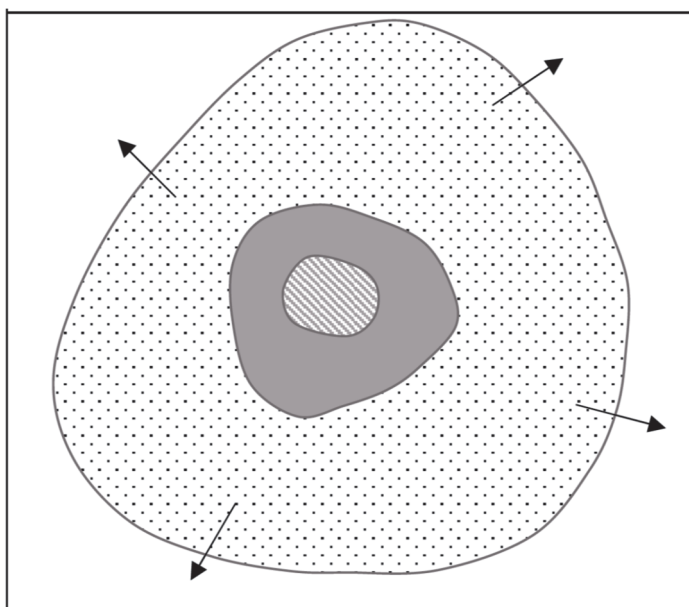



Légende :

Espaces de l'aire urbaine :

-  :
-  :
-  :

Dynamiques de l'aire urbaine

-  : Mobilités
-  : Étalement urbain

Annexe à rendre en fin d'épreuve (2/2)

2. Sur le fond de carte, localisez et nommez six aires urbaines de votre choix.

