

CONCOURS GÉNÉRAL DES MÉTIERS D'ART

Option ÉBÉNISTE

SESSION 2023

Sujet

Épreuve : PRATIQUE

Durée : 24H

**Le calque est autorisé pour cette épreuve.
La calculatrice n'est pas autorisée pour cette épreuve.**

Dès que le sujet vous est remis, assurez-vous qu'il est complet.

Le sujet comporte un total de 6 pages.

L'intégralité du dossier doit être agrafé et rendu à la fin de l'épreuve

CONCOURS GÉNÉRAL DES MÉTIERS D'ART Option ÉBÉNISTE		Sujet
Session 2023	Code : 23 CGM EBE P	Page 1 sur 6
		Durée : 24H

"Lavaro-Totemico"

"Lavaro-Totemico"

Ce mobilier est destiné à être situé dans un espace de travail collaboratif.
Il est élancé, élégant et raffiné, mais néanmoins fonctionnel.
Il est constitué de dix écrins superposés et composés d'un tiroir chacun.

DESCRIPTIF

Caisson

Au nombre de dix.

Chaque caisson est composé de pièces massives appelées « douelles » en chêne et de deux panneaux de contreplaqué de 12 mm d'épaisseur plaqués chêne.

Les « douelles » composent les côtés du caisson.

Les pièces en panneaux contreplaqué constituent la partie supérieure et inférieure du caisson. Ils sont alaisés en chêne massif.

L'arrière du caisson est en panneau CP12 et la face de tiroir en chêne massif plaqués deux faces chêne avec un motif en bas relief sur la face extérieure.

Tiroir

Au nombre de dix.

Chaque tiroir est composé de côtés, arrière et face en chêne massif.

Le fond en panneaux de contreplaqué de 12 mm est assemblé par tourillons et plaqué sur les deux faces.

Finition

L'ensemble est à rendre prêt à vernir.

Les bas reliefs sont à choisir dans les échantillons proposés.



Sujet d'étude

Mobilier sculptural permettant le rangement de dossiers dans un espace professionnel collaboratif.

Ce mobilier est constitué de modules individuels et empilés.

Descriptif

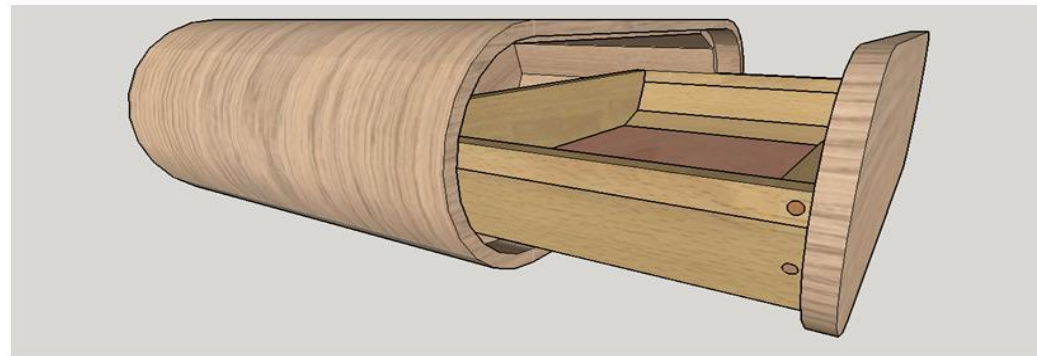

Écrin ouvert et fermé

Perspective

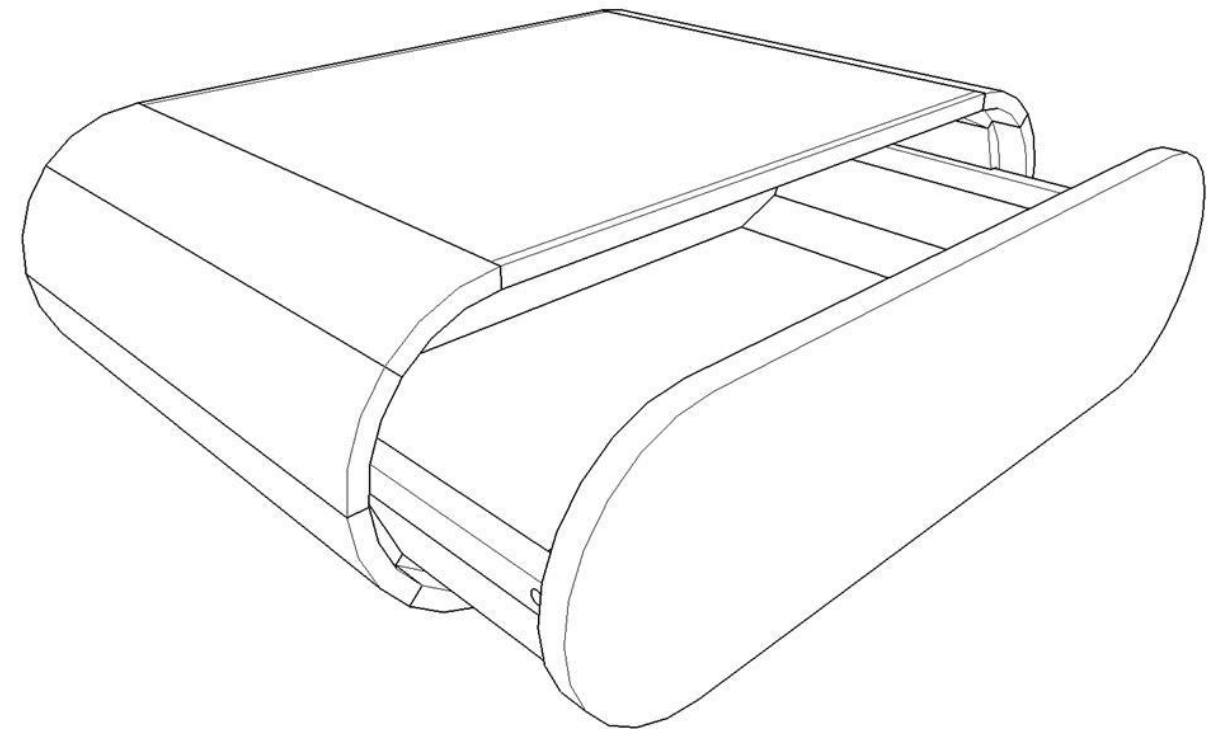

Écrin ouvert non plaqué

Les façades rapportées

Elles sont plaquées avec un matériau créant une animation de surface.

La finition

L'ensemble est prêt à vernir.

CONCOURS GÉNÉRAL DES MÉTIERS D'ART Option ÉBÉNISTE		Sujet
Session 2023	Code : 23 CGM EBE P	Page 3 sur 6
		Durée : 24H

Perspective éclatée

Nomenclature

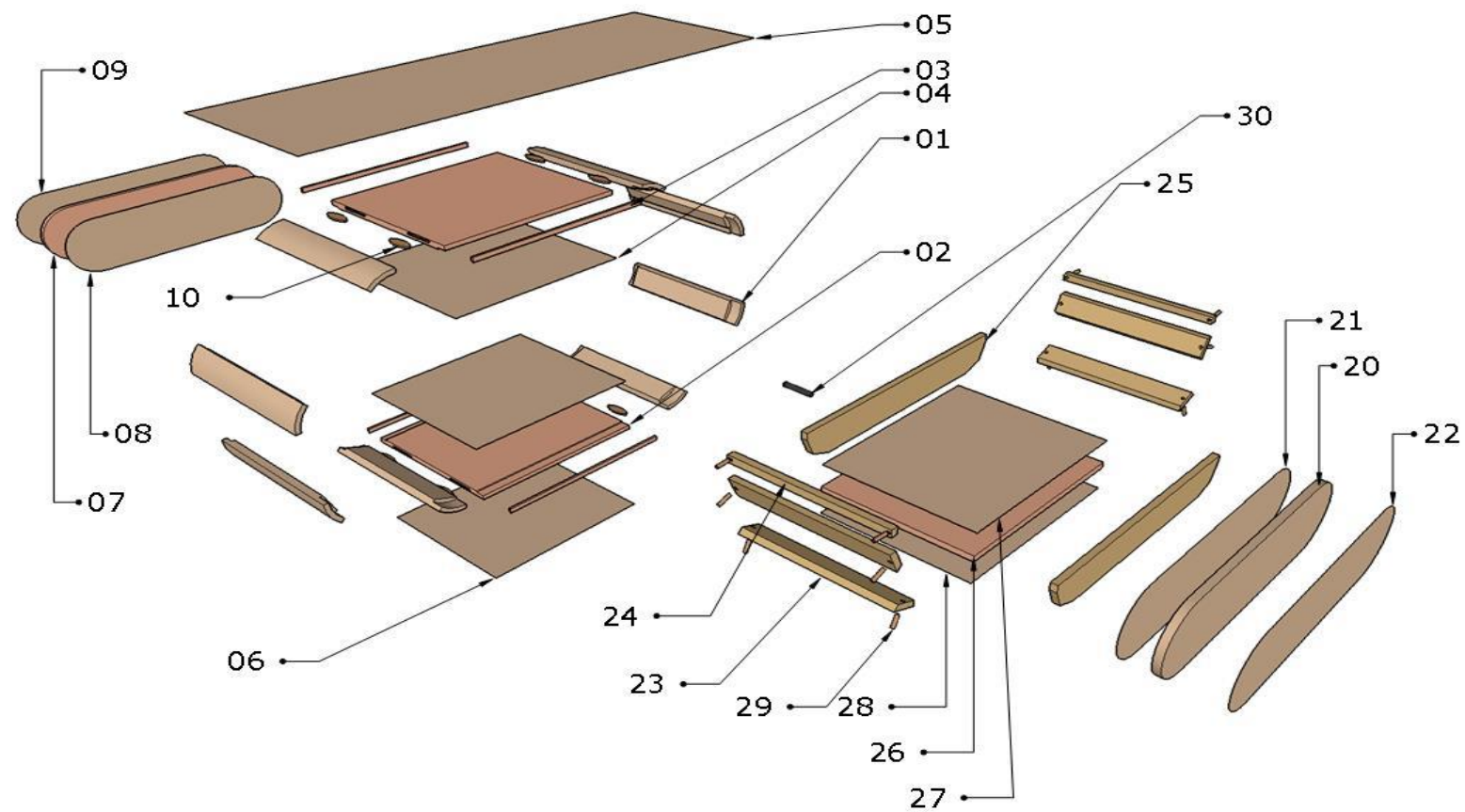

CONCOURS GÉNÉRAL DES MÉTIERS D'ART Option ÉBÉNISTE

Sujet

Session 2023

Code : 23 CGM EBE P

Durée : 24H

Page 4 sur 6

Coupe Latérale

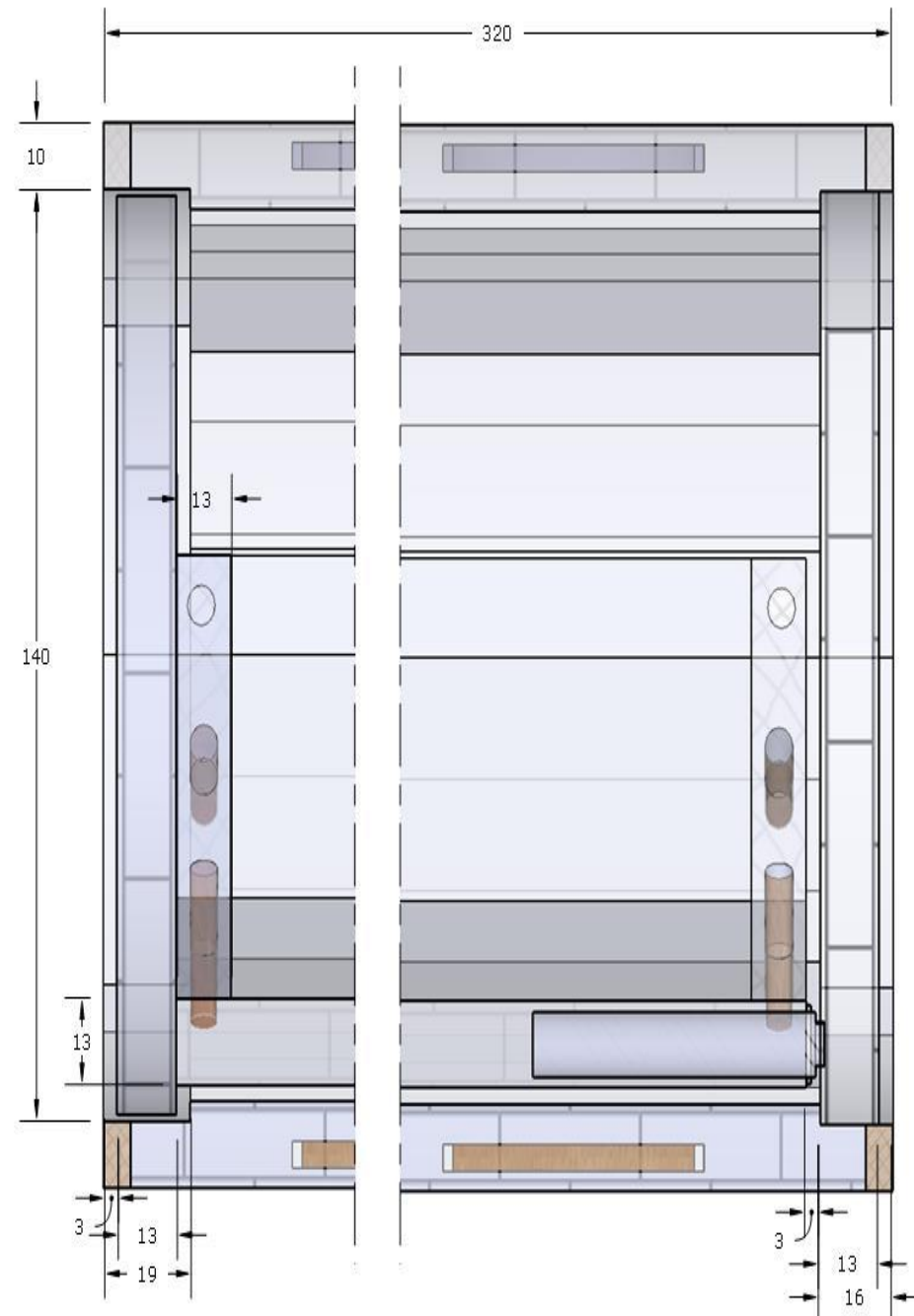

Coupe Frontale

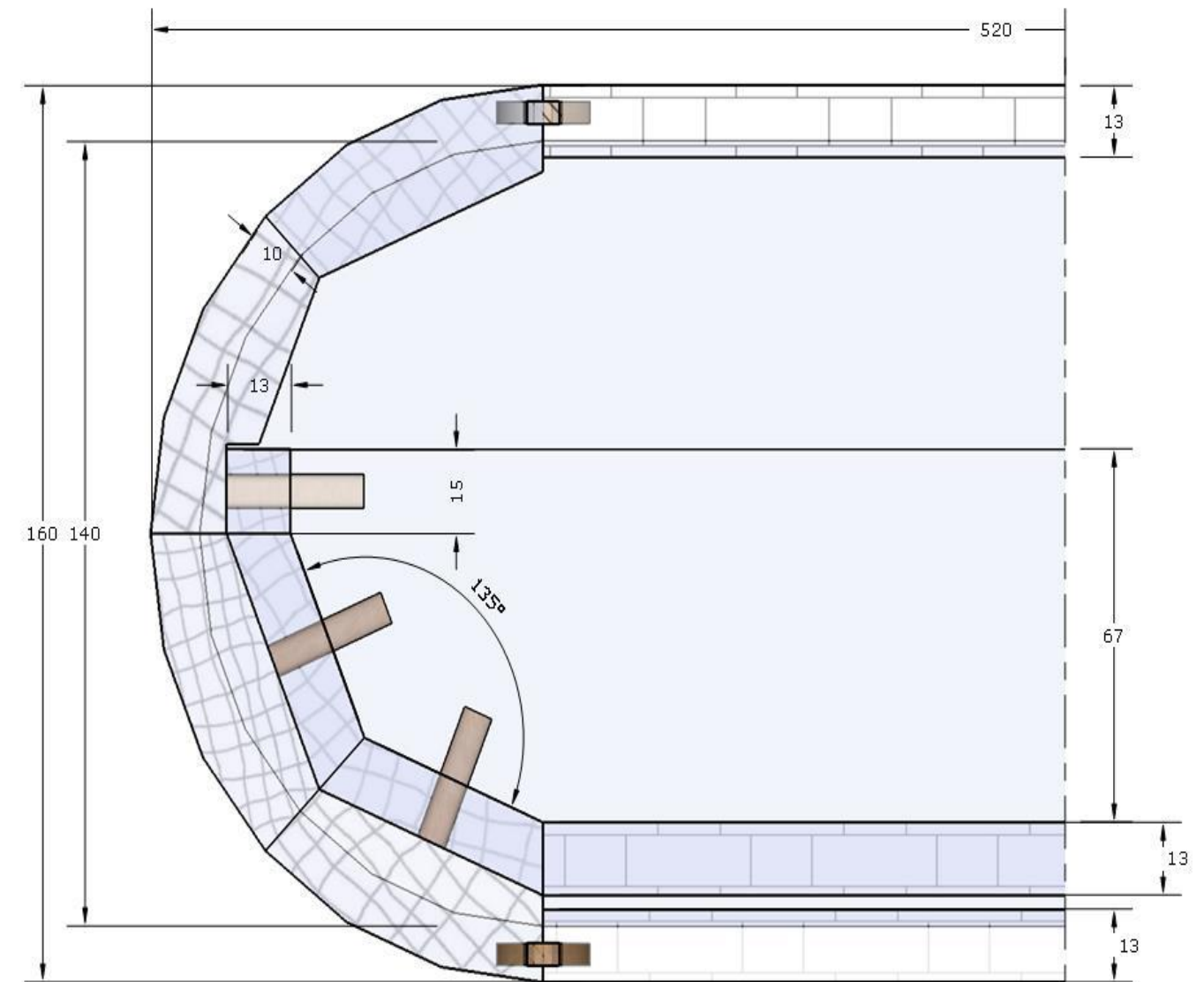

CONCOURS GÉNÉRAL DES MÉTIERS D'ART Option ÉBÉNISTE

Session 2023

Code : 23 CGM EBE P

Durée : 24H

Sujet

Page 5 sur 6

Organisation du Concours Général des Métiers 2023

Vous disposez :

Perspective de l'écrin ouvert, fermé et non plaqué ainsi que les dessins de coupes.
Perspective éclatée référencée.
Nomenclature.
Préfabrications des douelles collées pour avoir deux demi-cylindres réf : 01 non plaqués.
Les faces du cylindre sont constituées de 24 facettes.

Matériel du candidat :

La caisse d'ébéniste complète.
Matériel de placage.
Serre joints de 400 mm, nombre : 4
Rabot manuel.
Boîte de mèches à bois.
Ruban adhésif épais, tissé, nombre 1 rouleau.
Scotch carrossier, nombre 1 rouleau largeur : 40 mm.
Papier gommé.
Visseuse, nombre : 1. avec 1 mèche de 6
1 biberon de colle R41.
Sangle à cliquet largeur 35mm, nombre : 2.

Matériel du Centre d'examen :

Dégauchisseuse, nombre : 1.
Raboteuse, nombre : 1.
Toupies arbre verticale, nombre : 2.
Toupie arbre inclinable, nombre : 1.
Outil à feuillure de 30 mm, nombre : 1.
Scies circulaires à format inclinable, nombre : 2
Lames alternées pour panneaux plaqués, nombre : 2.
Ponceuse calibreuse abrasif grain 80, 120.
Presse à plaque, presse à membrane.
Mortaiseuse à mèche avec mèche de 10, nombre 1.
Abrasif en feuille grain 80, 120, 150.
Perceuses et visseuses, nombre : 3.
Entailleuses lamello, nombre : 2.
Ponceuse orbitale, nombre : 2.
Disques grain 150.
Cales de serrage.
Colle vinylique lente et rapide.
Biberons, nombre : 2.
Papier gommé, nombre : 1 rouleau.
Calles martyre, Long 1 mètre.
Règles Long 1 mètre.
Spatules et encolleur.
Tourillons de 6 mm, nombre : 250cm l.
Lamello de 10, nombre : 8
Vis laitonnées 4 x20, nombre : 4

Critères d'évaluation

Respect de l'ensemble

- Caisson
- Tiroir

Les caissons

Dimensions extérieures :

- Longueur totale hors-tout.
- Qualité des liaisons entre le panneau supérieur, inférieur et les côtés.
- Qualité des raccords de veinage et joints.
- Qualité de la plaque.
- Qualité des joints de collage.

Les tiroirs

Dimensions extérieures :

- Longueur totale hors-tout.
- Profondeur totale hors-tout.
- Hauteur totale hors-tout.
- Qualité des liaisons des côtés.
- Qualité d'assemblage des côtés avec le fond.
- Qualité des coupes entre les côtés et l'arrière.
- Qualité des coupes entre les côtés et la façade.
- Qualité des perçages.

Les façades rapportées

- Dimensions des calibrages.
- Qualité de la plaque personnalisée.
- Positionnement de la façade.

La finition

- Qualité très soignée de l'ensemble, prêt à vernir (ponçage, arêtes cassées, sans trace de colle ni perce).
- Qualité et pertinence des effets de matière sur les façades.

CONCOURS GÉNÉRAL DES MÉTIERS D'ART Option ÉBÉNISTE		Sujet
Session 2023	Code : 23 CGM EBE P	Page 6 sur 6
	Durée : 24H	