

BACCALAURÉAT TECHNOLOGIQUE  
ÉPREUVE D'ENSEIGNEMENT DE SPÉCIALITÉ  
**SESSION 2022**

**SCIENCES ET TECHNOLOGIES DE L'INDUSTRIE ET DU  
DÉVELOPPEMENT DURABLE**

**Ingénierie, innovation et développement durable**

**Innovation Technologique et Éco-conception**

**Jeudi 12 mai 2022**

Durée de l'épreuve : **4 heures**

L'usage de la calculatrice avec mode examen actif est autorisé.

L'usage de la calculatrice sans mémoire, « type collègue » est autorisé.

Dès que ce sujet vous est remis, assurez-vous qu'il est complet.

Ce sujet comporte 32 pages numérotées de 1/32 à 32/32 dans la version originale et **69 pages numérotées de 1/69 à 69/69 dans la version en caractères agrandis.**

Constitution du sujet :

**Partie commune (durée indicative 2h30) : 12 points**

**Partie spécifique (durée indicative 1h30) : 8 points**

**La partie commune comporte 6 parties dont 2 au choix.**

**À traiter obligatoirement**

**Partie commune :**

- partie 1
- partie 2
- partie 5
- partie 6

**À traiter au choix**

**Partie commune :**

- soit la partie 3
- soit la partie 4

**Une seule de ces 2 parties doit être traitée**

**La partie spécifique comporte 3 parties qui sont toutes à traiter obligatoirement.**

**Tous les documents réponses sont à rendre avec la copie.**

## **PARTIE commune (2,5h) : 12 points**

### **Complexe aquatique de la Communauté de Communes de la Vallée de la Bruche**

#### **Boiséo**



*source google*

#### **Pages agrandies**

<b>Présentation de l'étude et questionnement.....</b>	<b>04 à 21</b>
<b>Documents techniques DT1 à DT6 .....</b>	<b>22 à 36</b>
<b>Documents réponses DR1 à DR2 .....</b>	<b>37 à 40</b>

## **Mise en situation**

La noyade est la première cause de mortalité accidentelle chez les enfants.

" La moitié des collégiens, en fin de sixième, ne savent pas bien nager ", affirmait la ministre des Sports, Roxana Maracineanu, au Parisien en avril 2019.

L'accès aux piscines pour la plupart des jeunes français, surtout pour les ruraux, n'est pas toujours systématique. C'est dans ce contexte que la CCVB, Communauté de Communes de la Vallée de la Bruche, située dans le Bas-Rhin (67), a lancé une consultation relative à la réalisation d'une étude de faisabilité pour la construction d'un équipement aquatique sur la commune de La Broque. Le cabinet d'architectes IPK Conseil a alors été retenu pour mener à bien cette mission.

L'équipement aquatique de La Broque a pour vocation prioritaire l'apprentissage de la natation pour les scolaires et une vocation complémentaire dans le secteur santé-détente, en réponse à une spécificité touristique assez forte de la vallée.

## **Travail demandé**

### **Partie 1 : pourquoi le savoir-nager est-il un enjeu sociétal préoccupant ?**

### **Question 1.1 (DT1)**

Sur copie, à partir du document technique DT1, **lister** les moments de la période de l'été 2018 où les pics de noyades sont les plus élevés.

**Préciser** la particularité de cette année 2018.

### **Question 1.2 (DT2)**

À l'aide du document DT2, **indiquer** le nombre d'élèves concernés dans la communauté de communes de la vallée de la Bruche.

Le projet Boiséo représente une opération d'envergure pour la CCVB, engageant la collectivité sur un projet destiné à couvrir les besoins de la population pour au moins les trois ou quatre prochaines décennies.

Le bureau d'études IPK Conseil a dû tenir compte de nombreuses exigences lors de la conception de Boiséo.

Avant de démarrer toute installation et prévoir la sécurité dans un ERP (Établissement Recevant du Public), il est nécessaire de savoir à quelle catégorie le complexe aquatique se rapporte.

Catégorie ERP en fonction de la capacité d'accueil :

- Catégorie ERP 1 : à partir de 1 501 personnes
- Catégorie ERP 2 : de 701 à 1 500 personnes
- Catégorie ERP 3 : de 301 à 700 personnes
- Catégorie ERP 4 : jusqu'à 300 personnes

### **Question 1.3 (DT2)**

**Rechercher** sur le document DT2 la capacité d'accueil du complexe Boiséo.

**Indiquer** la catégorie ERP correspondante.

### **Question 1.4 (DT2)**

À l'aide du document DT2, **classer** en trois catégories, sociale, économique et environnementale, les exigences contenues dans l'exigence principale « Bassin de vie » id = « 1 ».

### **Question 1.5**

**Conclure** sur les causes des noyades, le savoir nager comme mission prioritaire et comment le complexe aquatique Boiséo répond à ce besoin.

## **Partie 2 : comment faciliter l'accès des bassins aux personnes à mobilité réduite (P.M.R.) ?**

En France, la loi n°2005-102, du 11 février 2005, « Loi pour l'égalité des droits et des chances, la participation et la citoyenneté des personnes handicapées », vise à garantir une égalité de droits pour tous avec notamment la possibilité de se déplacer et d'accéder comme tout un chacun aux services, commerces, équipements ...

Cette idée a été étendue aux personnes à mobilité réduite (P.M.R.)

Les exigences à satisfaire sont décrites dans des arrêtés. Le document technique DT3 fournit des extraits de celui qui est actuellement en vigueur.

Les établissements recevant du public (E.R.P.), c'est-à-dire les magasins, bureaux, hôtels, piscines ..., doivent être accessibles aux personnes en situation de handicap quel que soit celui-ci. Lors de la conception d'un bâtiment, comme le complexe aquatique Boiséo, des points de vigilance ont dû être définis pour rendre le bâtiment accessible à tous.

Étape 1, le parking : comment créer des zones de stationnement adaptées ?

Le parking prévu pour ce complexe aquatique contient 3 places pour les bus, 120 places pour les véhicules légers, 8 emplacements pour les motos. Un parc à vélos composé de 20 supports en arceaux complète l'équipement du stationnement.

### **Question 2.1 (DT3)**

À l'aide du document technique DT3, **préciser** comment la signalétique horizontale et verticale associée au stationnement d'une P.M.R. sont matérialisées (sur l'extrait du parking en bas du plan).

### **Question 2.2 (DT3)**

**Calculer** le nombre minimal de places adaptées à réserver aux P.M.R dans la zone de stationnement pour le public.

### **Question 2.3 (DT3)**

À partir de l'échelle indiquée sur le document technique DT3, **mesurer** la longueur et la largeur d'une place de stationnement pour P.M.R.

**Calculer** les dimensions réelles de la place de stationnement en mètres.

### **Question 2.4 (DT3)**

À l'aide du document DT3, **conclure** vis-à-vis du respect de l'arrêté du 20 avril 2017 sur les dimensions des places de parking.

Étape 2, le cheminement extérieur : comment accéder sans effort et sans obstacle à l'entrée du bâtiment ?

### **Question 2.5 (DT3)**

À partir du document technique DT3, **relever** les altitudes et la longueur de la zone 3 ;

**calculer** la pente, en pourcentage, de la zone 3 ;

**justifier** l'existence de la zone 4.



### Étape 3 : l'accès aux bassins respecte-t-il les normes ?

Les usagers du centre aquatique, après s'être dévêtus et avoir pris une douche, vont accéder aux bassins en passant obligatoirement par un pédiluve.

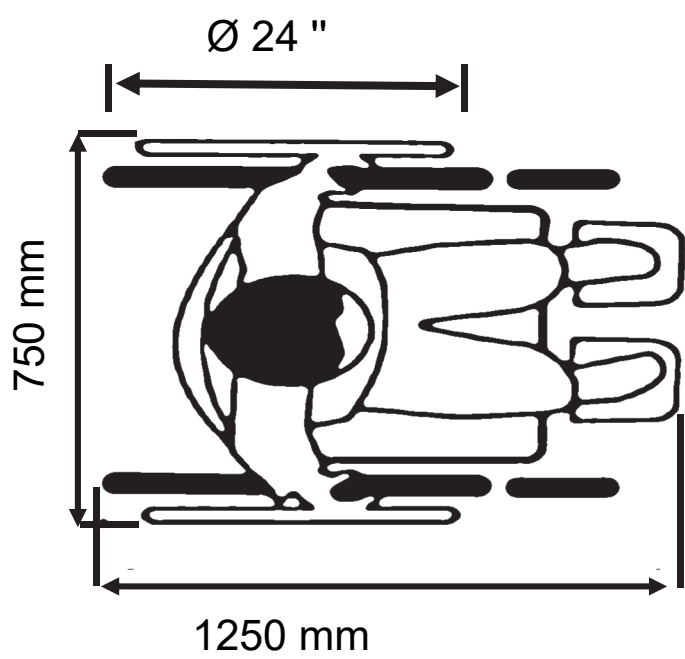
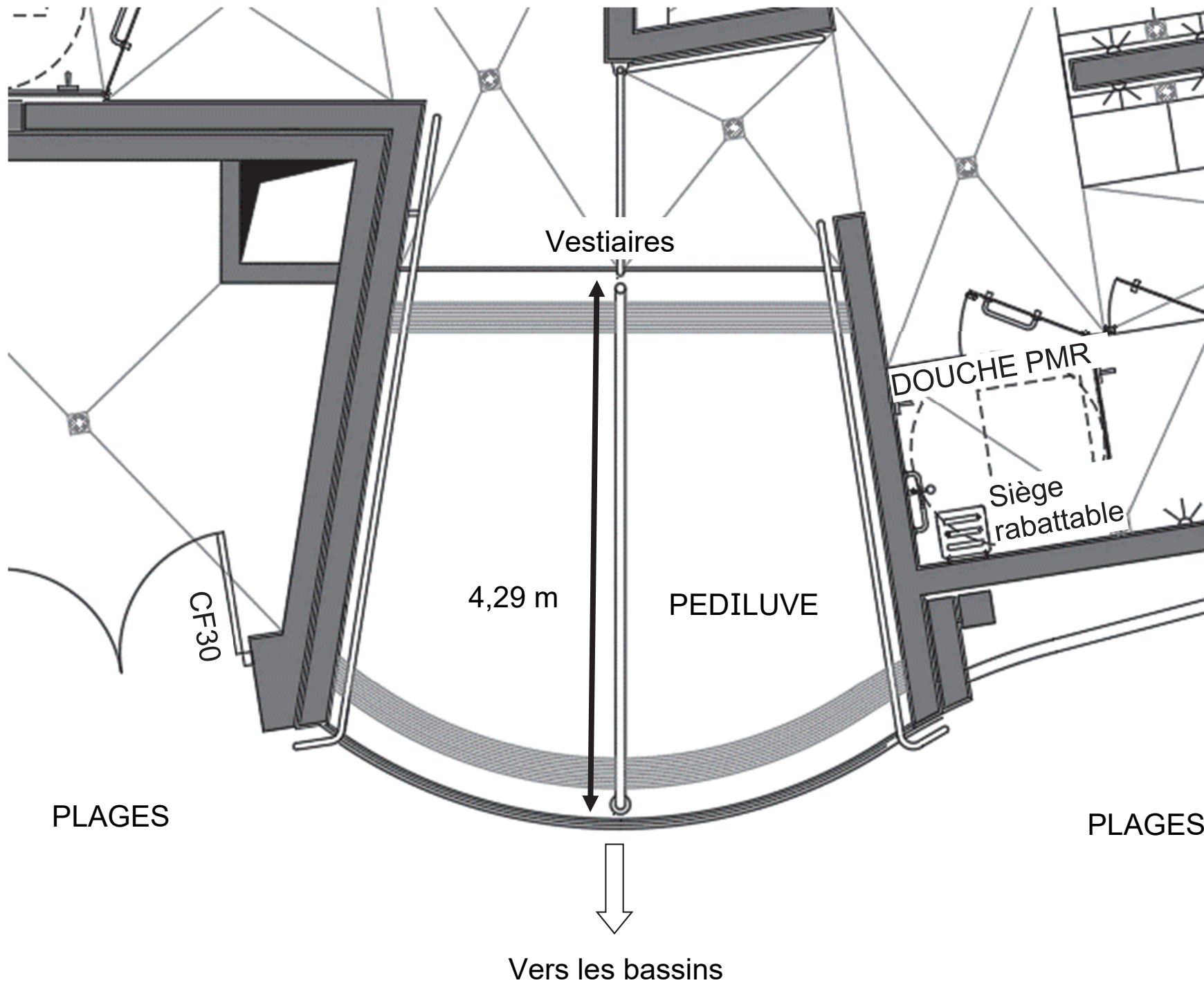

La figure page agrandie précédente donne le gabarit d'encombrement d'un fauteuil roulant. Une roue arrière de fauteuil a un diamètre de 24" (pouces), soit 610 mm.

### **Question 2.6**

**Relever** la longueur du pédiluve.

**Vérifier** que cette longueur est supérieure ou égale à 2 tours de roue de fauteuil pour s'assurer qu'elles soient entièrement nettoyées.

## Partie 3 : comment protéger les usagers contre les éléments climatiques ?

Un auvent couvre l'entrée du centre aquatique afin de limiter les effets de la neige et de la pluie sur les usagers.

### Question 3.1 (DT4)

Grâce au document technique DT4, **définir** la fonction assurée par le poteau étudié.

### Question 3.2 (DT4)

Parmi les 4 sollicitations : traction ; compression ; flexion ; torsion ; **indiquer** celle que subit le poteau.

### Question 3.3 (DT4)

- **Calculer** l'action permanente  $G$  appliquée au poteau, à partir de  $g$  et de  $S$ .
- **Calculer** l'action due à la neige  $S_n$  appliquée au poteau, à partir de  $s_n$  et de  $S$ .
- **Calculer** l'intensité de la force  $F$  appliquée au poteau.

### Question 3.4 (DT4)

En prenant  $F = 37$  kN, **calculer** la contrainte subie par le poteau.

**Déterminer** le coefficient de sécurité au regard de la limite d'élasticité du poteau.

En **déduire** que le tube est correctement dimensionné.

## **Partie 4 : comment contrôler l'accès à la piscine Boiséo ?**

À l'entrée de la piscine, des caisses permettent l'achat de billets sous différentes formes : billets uniques, abonnements, cartes rechargeables, etc. L'accès aux bassins se fait alors par un système de « tourniquets ».

Le billet est lu et, s'il est valide, le « tourniquet » est débloqué pour autoriser le passage de la personne. Cette personne est alors comptabilisée parmi les présents au sein de l'établissement.

Dans le sens de la sortie, ce même tourniquet se débloque par appui sur un bouton poussoir et la personne est décomptée.

## Tourniquet

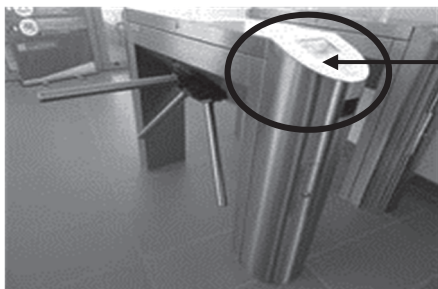

## Lecteur de cartes et de tickets

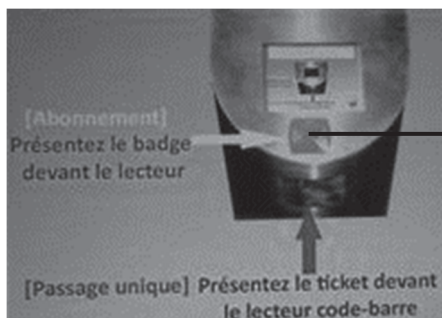

**[Abonnement]** : Présentez le badge devant le lecteur

**[Passage unique]** : Présentez le ticket devant le lecteur code-barre

## Bouton « sortie »



L'ensemble de ce système (tourniquets, caisses, etc) est connecté à un réseau informatique local dont l'architecture simplifiée est présentée page agrandie suivante.

# Schéma simplifié du réseau informatique

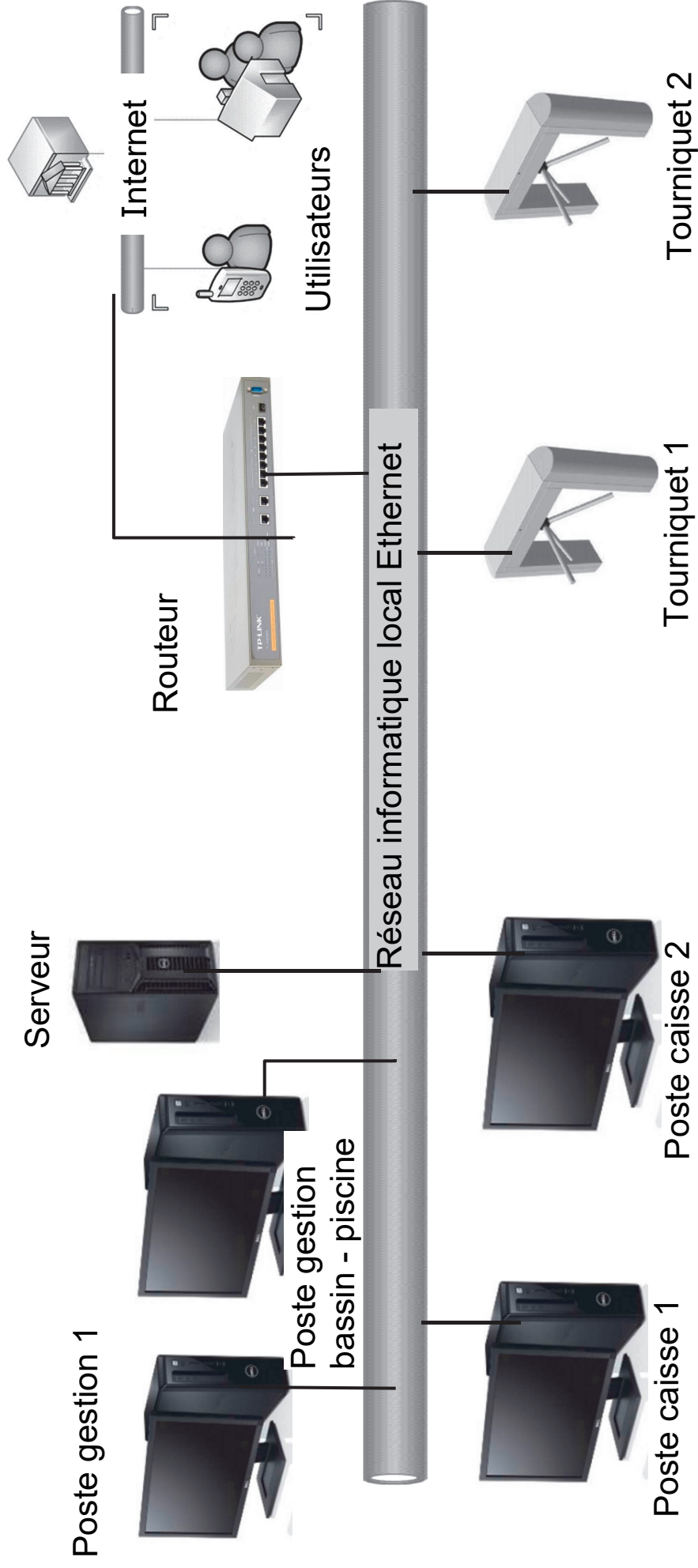

## Configuration du réseau informatique

### Question 4.1 (DR1)

Sur le DR1, **proposer** dans les parties grisées des adresses IP des clients du réseau informatique local de la piscine « Boiséo ».

### Question 4.2

**Préciser** le nombre maximal de clients que l'on pourrait ajouter au réseau informatique.

## Contrôle du sens de passage

Chaque tourniquet permet de gérer les flux entrant et sortant des personnes. Un système d'alarme détecte les personnes circulant dans le mauvais sens.

Par exemple, si une personne souhaite sortir de la piscine, elle presse le BP « sortie » pour débloquer le tourniquet. Si le tourniquet tourne dans le sens du flux d'entrée, une alarme retentit. Il en est de même pour une personne qui souhaite accéder à la piscine.

Le personnel des caisses peut couper le signal d'alarme en acquittant le défaut.

L'équation logique qui lance cette alarme est :

$$ALARME = ((SD.SED) + (ED.SSD)).\overline{AA}$$

Avec :

SD : Sortie Demandée

ED : Entrée Demandée

SSD : Sens Sortie Détecté

SED : Sens Entrée Détecté

AA : Acquiescement Alarme

#### Question 4.3 (DR1)

Sur le DR1, à partir de l'équation logique de l'alarme, **compléter** les parties grisées de sa table de vérité partielle.

#### Question 4.4

En utilisant les symboles ci-dessous, **représenter** le schéma logique de la sortie *ALARME*.





## **Partie 5 : comment estimer les possibilités de récupération d'énergie solaire sur le toit de la piscine Boiséo et gérer le chauffage des bassins ?**

### **Question 5.1 (DT5)**

À l'aide du document technique DT5, **calculer** la surface maximale  $S_t$  en  $m^2$  de toiture de la piscine Boiséo sur laquelle il est possible d'installer des panneaux solaires (toitures terrasse 1 + terrasse 2).

### **Question 5.2 (DT6)**

À partir du document technique DT6, **relever** la valeur de l'irradiance (rayonnement solaire) quotidienne moyenne en  $kW \cdot h \cdot m^{-2} \cdot jour^{-1}$ .

### **Question 5.3**

En prenant l'irradiance  $I = 3 kW \cdot h \cdot m^{-2} \cdot jour^{-1}$ , et  $S_t = 350 m^2$ , **calculer** l'énergie quotidienne théorique totale  $W_{tq}$  en  $kW \cdot h \cdot jour^{-1}$  récupérable sur les toitures des deux terrasses.

### **Question 5.4**

En prenant  $W_{tq} = 1000 kW \cdot h \cdot jour^{-1}$ , et sachant que les panneaux solaires thermiques ont un rendement moyen de 80 %, **calculer** l'énergie quotidienne  $W_{psth}$  en  $kW \cdot h \cdot jour^{-1}$  récupérable par ces panneaux.

La régulation de température de l'eau des bassins de la piscine se fait à l'aide de capteurs implantés sur le circuit d'eau des bassins et sur le circuit du fluide caloporteur des panneaux solaires thermiques. À partir de ces relevés, la source d'énergie est sélectionnée pour chauffer l'eau des bassins.

### **Question 5.5 (DR2)**

Pour sélectionner la source d'énergie en fonction des températures de l'eau des bassins et du fluide caloporteur des panneaux solaires, **compléter** les zones grisées de l'algorithme du document réponse DR2.

## **Partie 6 : comment optimiser la gestion des énergies pour le chauffage de l'eau des bassins, de l'eau chaude sanitaire et des locaux ?**

La piscine Boiséo a un besoin important en énergie thermique destinée à :

- chauffer l'eau des bassins ;
- chauffer l'eau chaude sanitaire (ECS) pour les douches, les lavabos, et le local du personnel ;
- chauffer les locaux.

### Question 6.1 (DT2)

**Identifier** sur le diagramme des exigences DT2 les 3 sources qui alimentent la piscine en énergie.

**Préciser** pour chacune d'elles s'il s'agit d'une énergie renouvelable ou non-renouvelable, d'une énergie primaire ou secondaire.

### Question 6.2

De ces trois sources d'énergie, **préciser** celle qui devrait être mise en œuvre en priorité et pour quelles raisons.

La production d'énergie thermique est assurée par 3 systèmes :

- des panneaux solaires thermiques posés horizontalement sur le toit du bâtiment, d'une puissance de 45 kW ;
- trois pompes à chaleur (PAC) d'une puissance totale de 75 kW ;
- une chaudière à gaz d'une puissance de 700 kW.

### Question 6.3

**Calculer** la puissance maximum  $P_{MAX}$  que peuvent fournir ces trois modes de chauffage lorsqu'ils fonctionnent en même temps.

En fonctionnement nominal, c'est-à-dire pour maintenir la température de l'eau dans le bassin et chauffer les locaux, la consommation est de 300 kW. Cette puissance est prioritairement fournie par les panneaux solaires thermiques et les pompes à chaleur.

### Question 6.4

**Calculer** dans ce cas la puissance  $P_{ch}$  que doit fournir la chaudière à gaz.

**Déterminer** la marge de puissance  $P_{Marge}$  restant pour la chaudière à gaz.

La piscine est alimentée en eau par le réseau public. L'eau arrive à une température de  $12^{\circ}\text{C}$ .

Les bassins contiennent  $660\text{ m}^3$  d'eau.

Lors du remplissage des bassins, il faut chauffer l'eau pour qu'elle puisse atteindre sa température nominale de  $28^{\circ}\text{C}$ .

On rappelle que :  $W = \Delta\Theta \cdot m \cdot C_p$

- $\Delta\Theta$  : différence de température en  $^{\circ}\text{C}$
- $m$  : masse de l'eau en kg
- $C_p$  : chaleur massique de l'eau =  $4185\text{ J}\cdot\text{kg}^{-1}\cdot^{\circ}\text{C}^{-1}$
- $W$  : énergie en Joule
- $1\text{ m}^3$  d'eau a une masse de 1000 kg

### Question 6.5

**Calculer** la quantité d'énergie thermique  $W_{th}$  qu'il faut fournir pour chauffer l'eau.

**Exprimer** ce résultat en Joule puis en  $\text{kW}\cdot\text{h}$

On prendra une puissance disponible pour chauffer l'eau de 500 kW

### **Question 6.6**

**Déterminer** le temps en heures nécessaire à la montée en température de l'eau.

Le choix se porte sur une chaudière à gaz de puissance 700 kW.

**Indiquer** l'avantage de disposer d'une chaudière de grande puissance.

## **DT1 - Pour une stratégie globale de lutte contre les noyades**

### **Extrait du rapport du Ministère des Sports, Ministère de l'Éducation Nationale et de la Jeunesse.**

Chaque année est marquée, dans notre pays, par son lot de drames liés aux noyades. La gravité et le caractère récurrent de cette situation inquiètent et interpellent.

Nombre quotidien de noyades accidentelles durant l'été 2018, France, 1er juin au 30 septembre 2018 (N=1 649)\*

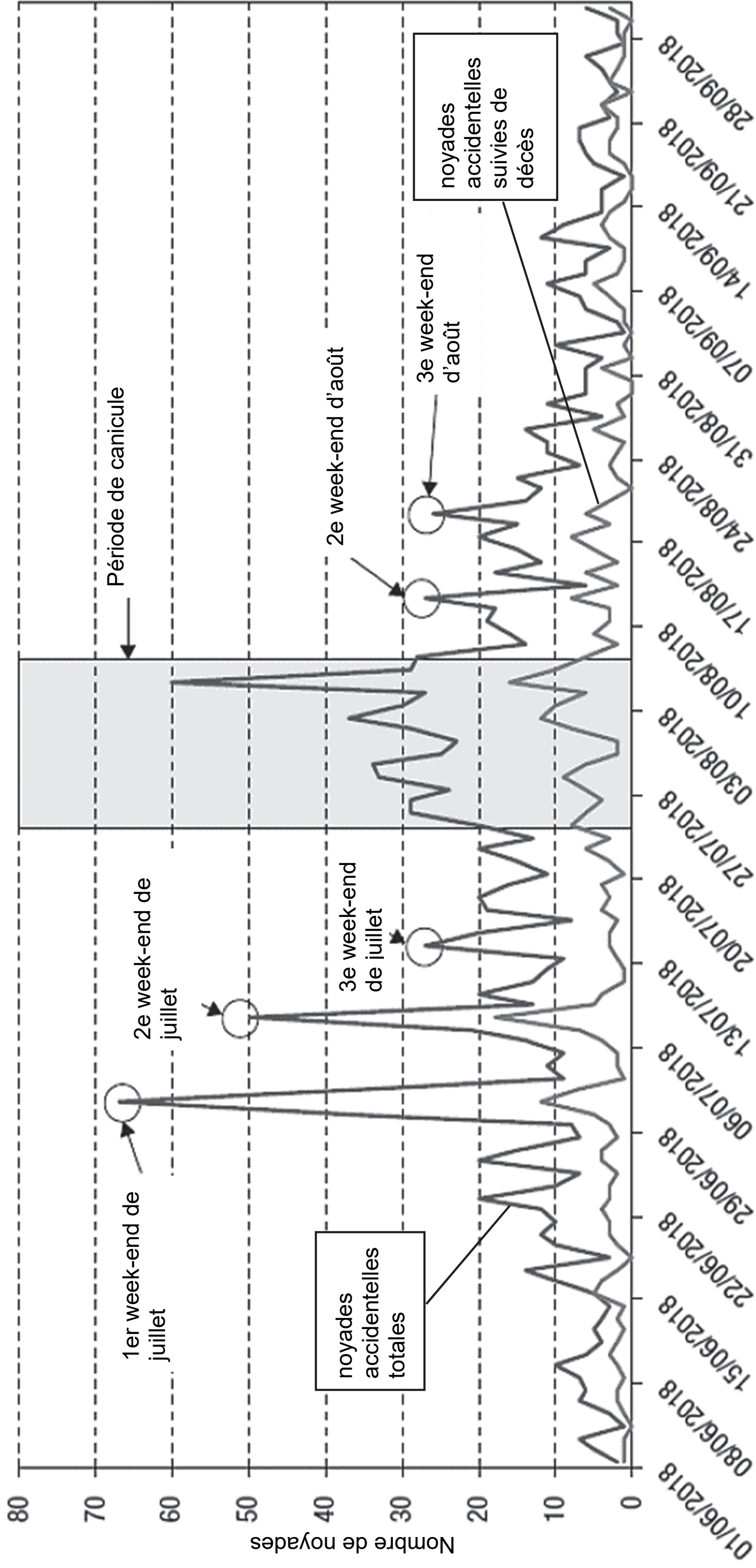

Date des vendredis de l'été 2018

— Noyades accidentelles totales — Noyades accidentelles suivies de décès

\* Il n'y avait pas d'information sur la date de la noyade pour 1 personne.

req Diagramme d'exigences complexe aquatique BOISEO [ Exigences sur le bassin de vie ]

**Note du transcripteur :**

**Diagramme pages agrandies 25/69 et 26/69.**

**Le contenu « Text= » du diagramme adapté est en liste pages agrandies 27/69 et 28/69.**

**Liste des abréviations :**

**<<v>> = <<verify>>**

**<<dR>> = <<deriveReq>>**

**<<R>> = <<Refine>>**



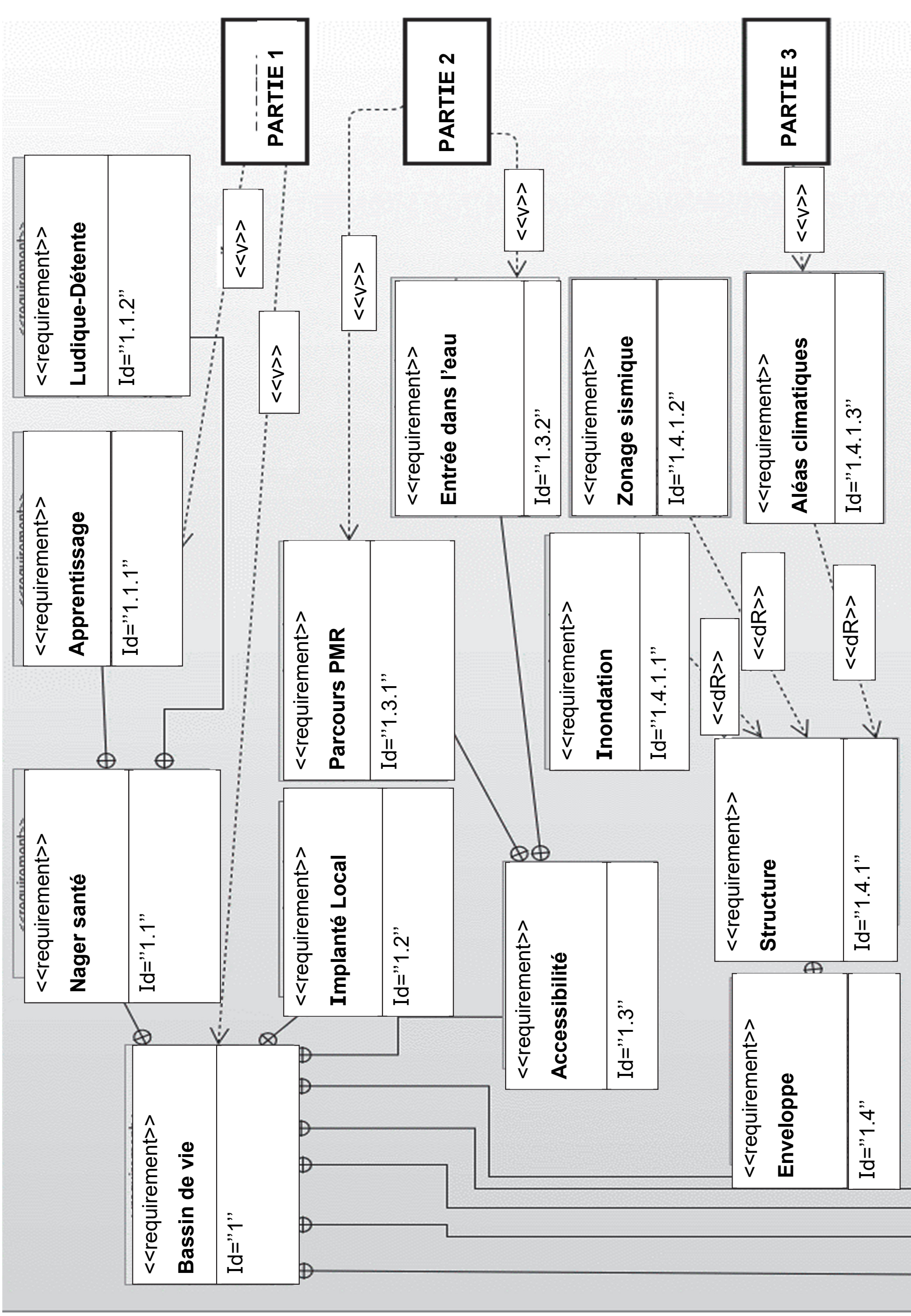



**Id= "1 "**

Text = « Le bâtiment doit proposer un projet d'animation aquatique complet et durable »

**Id= "1.1 "**

Text = « Le bâtiment doit permettre des activités de baignades multigénérationnelles »

**Id= "1.1.1"**

Text = « Le bâtiment doit développer l'apprentissage de la natation »

**Id= "1.1.2 "**

Text = « Le bâtiment doit assurer à ses clients un moment de détente et de sport »

**Id= "1.2 "**

Text = « Le bâtiment doit permettre de réduire les déplacements en bus »

**Id= "1.3 "**

Text = « Le bâtiment doit être accessible à tous »

**Id= "1.3.1"**

Text = « Accéder depuis le parking sans difficulté aux bassins »

**Id= "1.3.2 "**

Text = « Faciliter l'accès à l'eau des PMR »

**Id= "1.4 "**

Text = « Le bâtiment doit s'intégrer au paysage »

**Id= "1.4.1 "**

Text = « La structure du bâtiment doit résister aux aléas naturels »

**Id= "1.4.1.1 "**

Text = « Le bâtiment doit être construit hors zone inondable »

**Id= "1.4.1.2 "**

Text = « Le bâtiment est en zone de sismicité et doit résister aux secousses sismiques »

**Id= "1.4.1.3 "**

Text = « Le bâtiment doit résister aux intempéries »

**Id= "1.5 "**

Text = « Le bâtiment doit s'inscrire dans une approche raisonnée de sa consommation d'énergie »

**Id= "1.5.1 "**

Text = « Le bâtiment doit récupérer de l'énergie solaire pour le chauffage de l'eau »

**Id= "1.5.1.1 "**

Text = « Le bâtiment doit gérer sa consommation pour le chauffage de l'eau et l'éclairage des bassins »

**Id= "1.5.2 "**

Text = « Le bâtiment doit gérer sa consommation pour le chauffage de l'eau »

**Id= "1.6 "**

Text = « Le bâtiment doit réduire son impact énergétique »

**Id= "1.6.1 "**

Text = « Assurer la qualité de l'air »

**Id= "1.6.1.1 "**

Text = « Contrôler le taux d'humidité dans l'air »

**Id= "1.6.2 "**

Text = « Assurer la qualité de l'eau »

**Id= "1.7 "**

Text = « Renforcer l'attractivité de la vallée »

**Id= "1.7.1 "**

Text = « Assurer un accès en continu 7j/7 »

**Id= "1.7.1.2 "**

Text = « Contrôle de l'accès doit être automatique »

**Id= "1.7.1.2.1 "**

Text = « Le bâtiment doit accueillir jusqu'à 700 personnes maximum »

**Id= "1.7.2 "**

Text = « 26 communes 21 338 habitants dont 3 265 scolaires »

**Id= "1.8 "**

Text = « Mettre en place un dispositif de sécurité anti-incendie et anti-noyade »

Etape 2 - Parvis et entrée

Echelle : 1/180

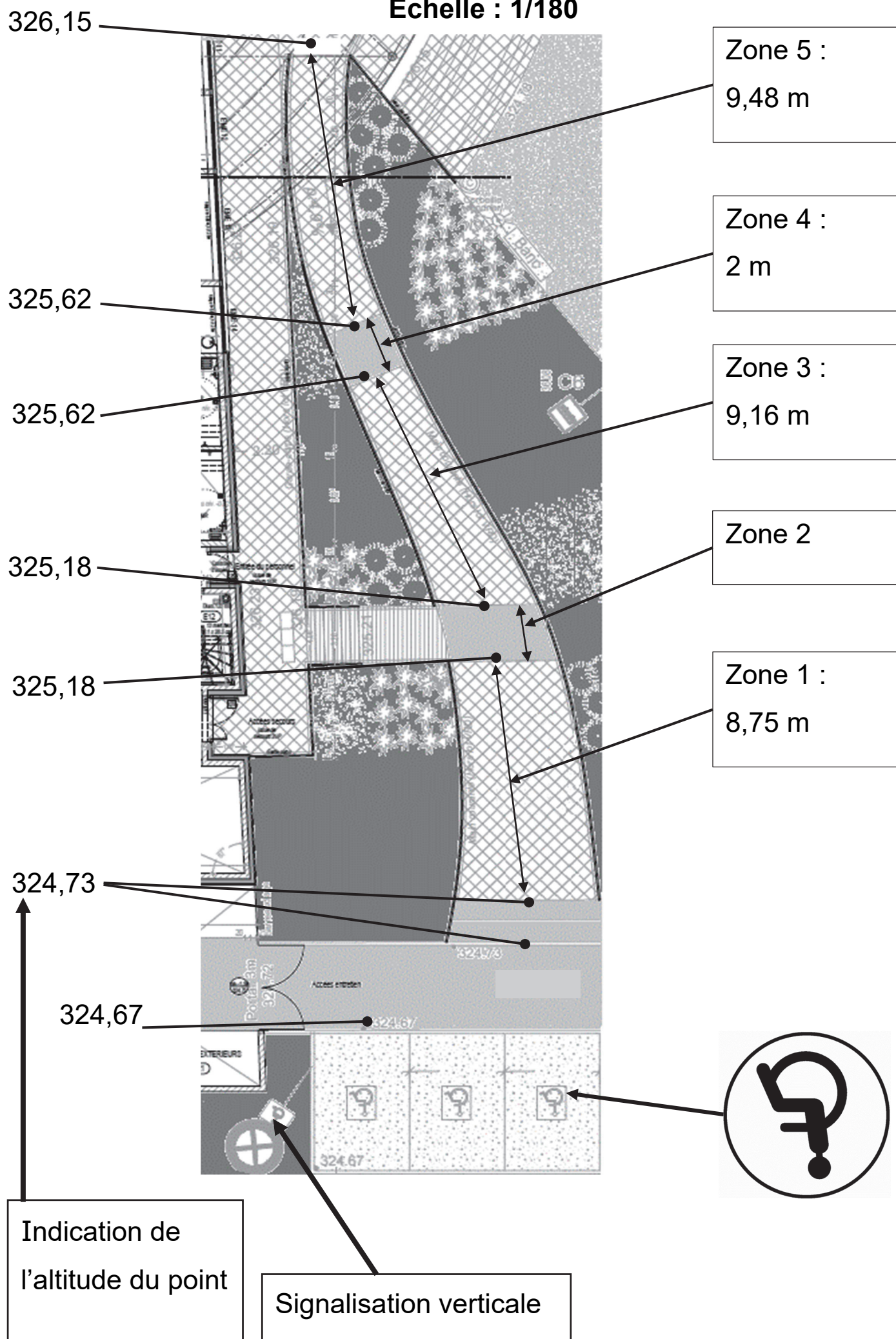

## **Place de parking**

- Une place de stationnement adaptée est aisément repérable par tous à partir de l'entrée du parc de stationnement, elle est positionnée, dimensionnée et équipée de façon à permettre aux personnes titulaires de la carte « mobilité inclusion » et en particulier à une personne en fauteuil roulant ou à son accompagnateur, de stationner son véhicule au plus proche d'un cheminement accessible conduisant à une entrée ou une sortie de l'établissement.
- Les places adaptées destinées à l'usage du public représentent au minimum 2 % du nombre total de places prévues pour le public. Le nombre minimal de places adaptées est arrondi à l'unité supérieure. Au-delà de 500 places, le nombre de places adaptées, qui ne saurait être inférieur à 10, est fixé par arrêté municipal.
- La largeur minimale des places adaptées est de 3,30 m et leur longueur minimale est de 5 m.

## **Cheminements**

- Un cheminement accessible permet d'accéder à l'entrée principale, ou à une des entrées principales, des bâtiments depuis l'accès au terrain.
- Les cheminements doivent être de préférence horizontaux.
- Lorsqu'une dénivellation ne peut être évitée, un plan incliné de pente inférieure ou égale à 5 % est aménagé afin de la franchir. Les valeurs de pentes suivantes sont tolérées exceptionnellement :
  - jusqu'à 8 % sur une longueur inférieure ou égale à 2 m ;
  - jusqu'à 10 % sur une longueur inférieure ou égale à 0,50 m.
- Un palier de repos est nécessaire en haut et en bas de chaque plan incliné quelle qu'en soit la longueur. En cas de plan incliné de pente supérieure ou égale à 4 %, un palier de repos est nécessaire tous les 10 m.
- Le palier de repos permet à une personne debout mais à mobilité réduite ou à une personne en fauteuil roulant de s'arrêter ; il correspond à un espace rectangulaire de dimensions minimales 1,20 m × 1,40 m.

### **Rappel : calcul d'une pente**

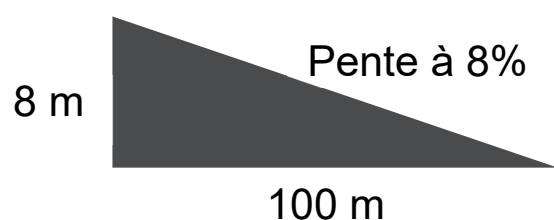

## DT4 - Auvent sur l'entrée

Mise en situation :

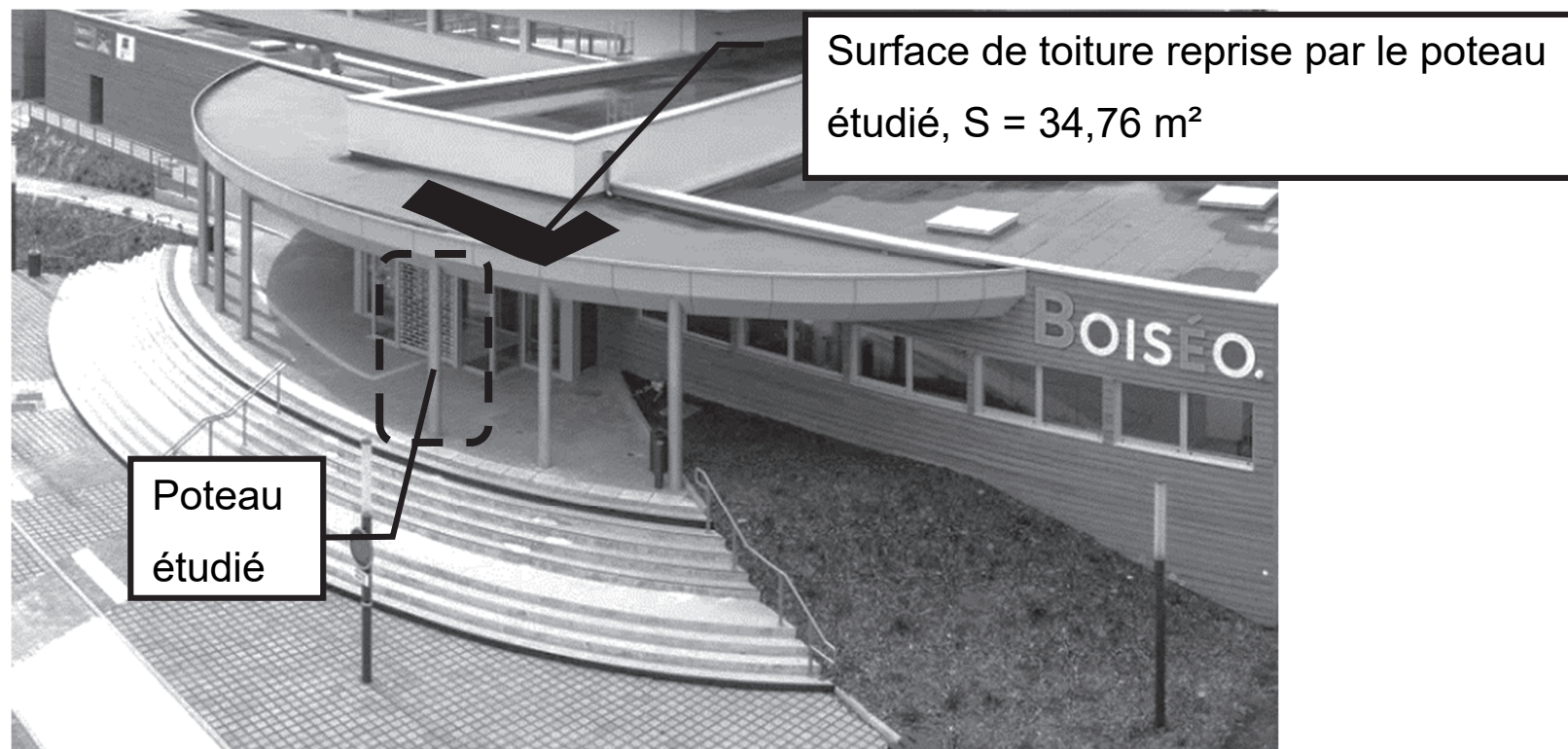

Source AP-MA

Modèle de chargement adopté pour le poteau :



avec :

- $F = 1,35 \times G + 1,5 \times S_n$  ;
- surface d'auvent reprise par le poteau :  $S = 34,76 \text{ m}^2$  ;
- $G$  = action permanente en kN (due au poids des éléments) sur  $S$ , résultante de  $g = 0,28 \text{ kN} \cdot \text{m}^{-2}$  s'appliquant sur  $1 \text{ m}^2$  d'auvent ;
- $S_n$  = action de la neige en kN sur  $S$ , résultante de  $s_n = 0,45 \text{ kN} \cdot \text{m}^{-2}$  s'appliquant sur  $1 \text{ m}^2$  d'auvent ;
- 1,35 et 1,5 coefficients de sécurité appliqués au chargement.

**Tube retenu :**

diamètre : 219,1mm

Épaisseur : 4 mm

Section : 2703 mm<sup>2</sup>

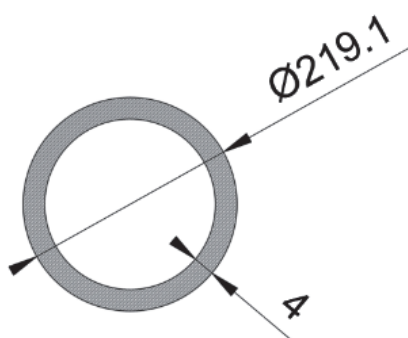

**Matériau :**

Ce poteau est en acier S235 : sa limite élastique vaut  $Re = 235 \text{ N} \cdot \text{mm}^{-2}$  (ou MPa)

# DT5 - plans toiture piscine Boiséo

Photo aérienne réalisée durant le chantier



Source : <https://www.google.fr/maps/>

Plans toitures piscine Boiséo

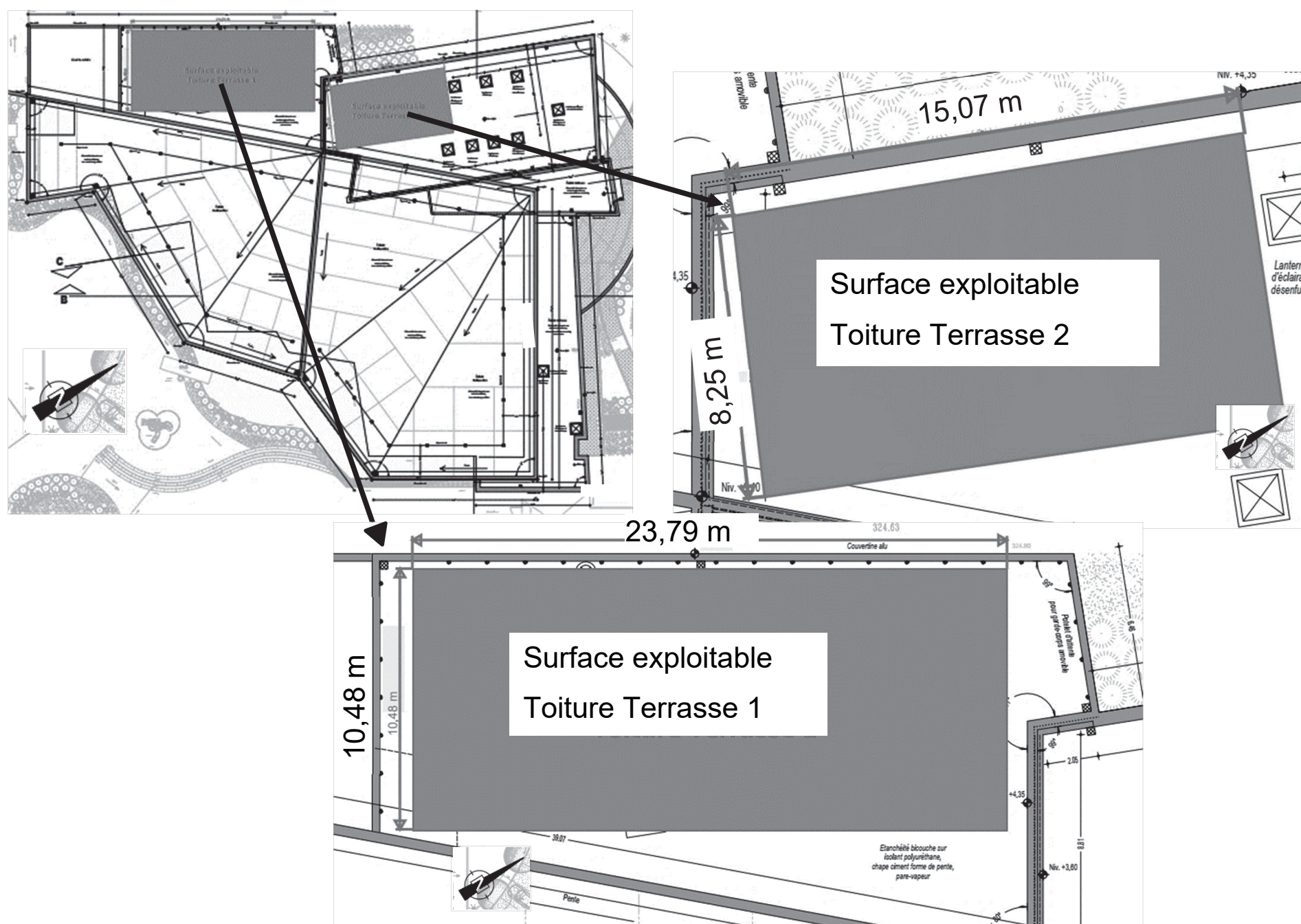



## DT6 - Conditions climatiques de référence à La Broque

Les données statistiques pages suivantes permettent de connaître l'apport d'énergie solaire moyen par mois et par année d'un lieu géographique. Les données ci-dessous concernent la ville de « La Broque » où est implantée la piscine Boiséo

### Conditions de référence du site

Lieu des données climatiques : **France – Strasbourg/Entzheim**

Lieu des installations : **France – Grand Est – La Broque**

	Unité	Lieu des données climatiques	Lieu des installations	Source
Latitude		48,5	48,5	
Longitude		7,6	7,2	
Zone climatique		4A – Mixte - Humide		Sol + NASA
Élévation	m	153	324	Sol - Carte
Température extérieure de calcul de chauffage	°C	-7,0		Sol
Température extérieure de calcul de climatisation	°C	29,2		Sol
Amplitude des températures du sol	°C	17,7		NASA

Mois	Température de l'air	Humidité relative	Précipitation	Rayonnement solaire quotidien - horizontal	Pression atmosphérique	Vitesse du vent	Température du sol	Degrés-jours de chauffage 18 °C	Degrés-jours de climatisation 10°C
	°C	%	mm	kWh/m²/j	kPa	m/s	°C	°C-j	°C-j
Janvier	1,7	84,2%	59,21	0,83	98,4	3,3	-0,7	505	0
Février	2,4	79,5%	51,52	1,58	98,3	3,3	0,4	437	0
Mars	6,5	74,4%	57,35	2,65	98,2	3,4	4,5	357	0
Avril	10,0	69,9%	54,30	4,05	98,0	3,2	8,9	240	0
Mai	14,8	71,4%	80,60	5,00	98,1	3,0	14,0	99	149
Juin	17,9	71,4%	72,00	5,54	98,2	2,8	17,4	3	237
Juillet	20,0	71,4%	74,40	5,42	98,3	2,7	19,7	0	310
Août	19,5	73,1%	65,41	4,68	98,2	2,5	19,4	0	295

Mois	Température de l'air	Humidité relative	Précipitation	Rayonnement solaire quotidien - horizontal	Pression atmosphérique	Vitesse du vent	Température du sol	Degrés-jours de chauffage 18 °C	Degrés-jours de climatisation 10 °C
Septembre	15,4	78,4%	66,60	3,34	98,3	2,6	14,7	78	162
Octobre	10,8	84,7%	68,82	1,83	98,3	2,7	9,6	223	25
Novembre	5,4	87,4%	64,80	0,99	98,2	2,6	3,7	378	0
Décembre	2,9	86,1%	73,16	0,66	98,3	3,1	0,3	468	0
<b>Annuel</b>	<b>10,7</b>	<b>77,7</b>	<b>788,17</b>	<b>3,05</b>	<b>98,2</b>	<b>2,9</b>	<b>9,4</b>	<b>2 788</b>	<b>1 177</b>
Source	Sol	Sol	NASA	Sol	NASA	Sol	NASA	Sol	Sol
Mesuré à					m	10	0		

# Données climatiques

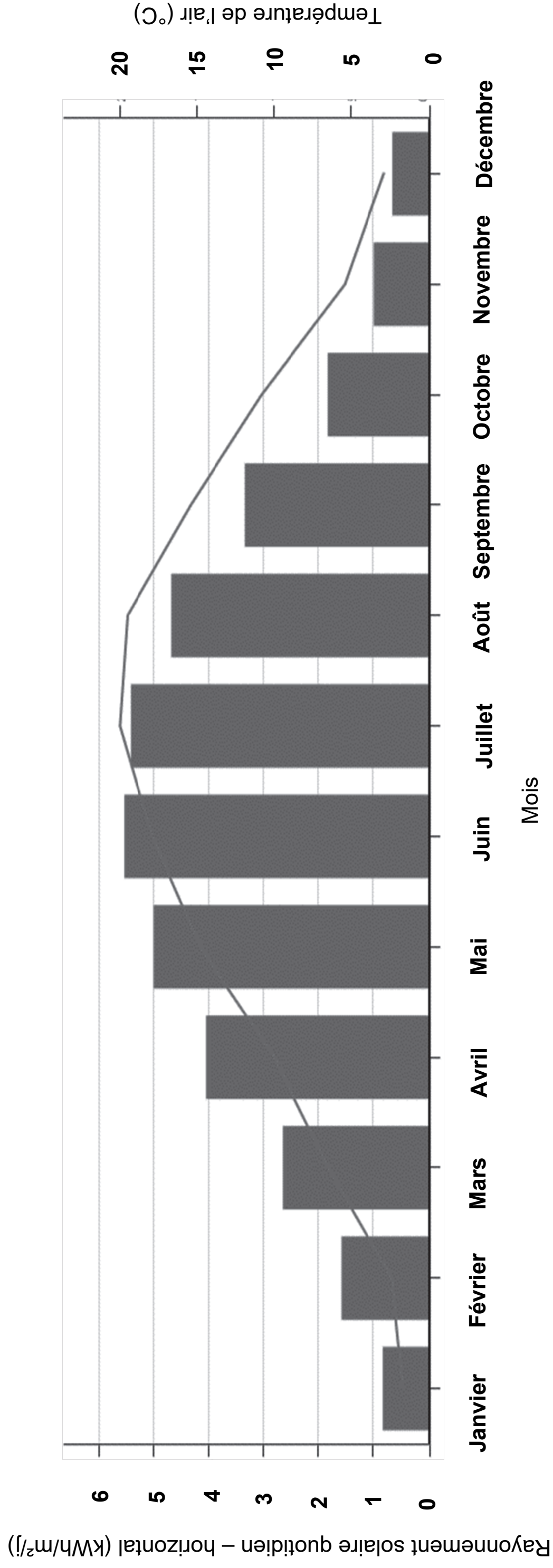

Question 4.1 : Proposer dans les parties grisées des adresses IP des clients du réseau informatique local de la piscine « Boiséo ».

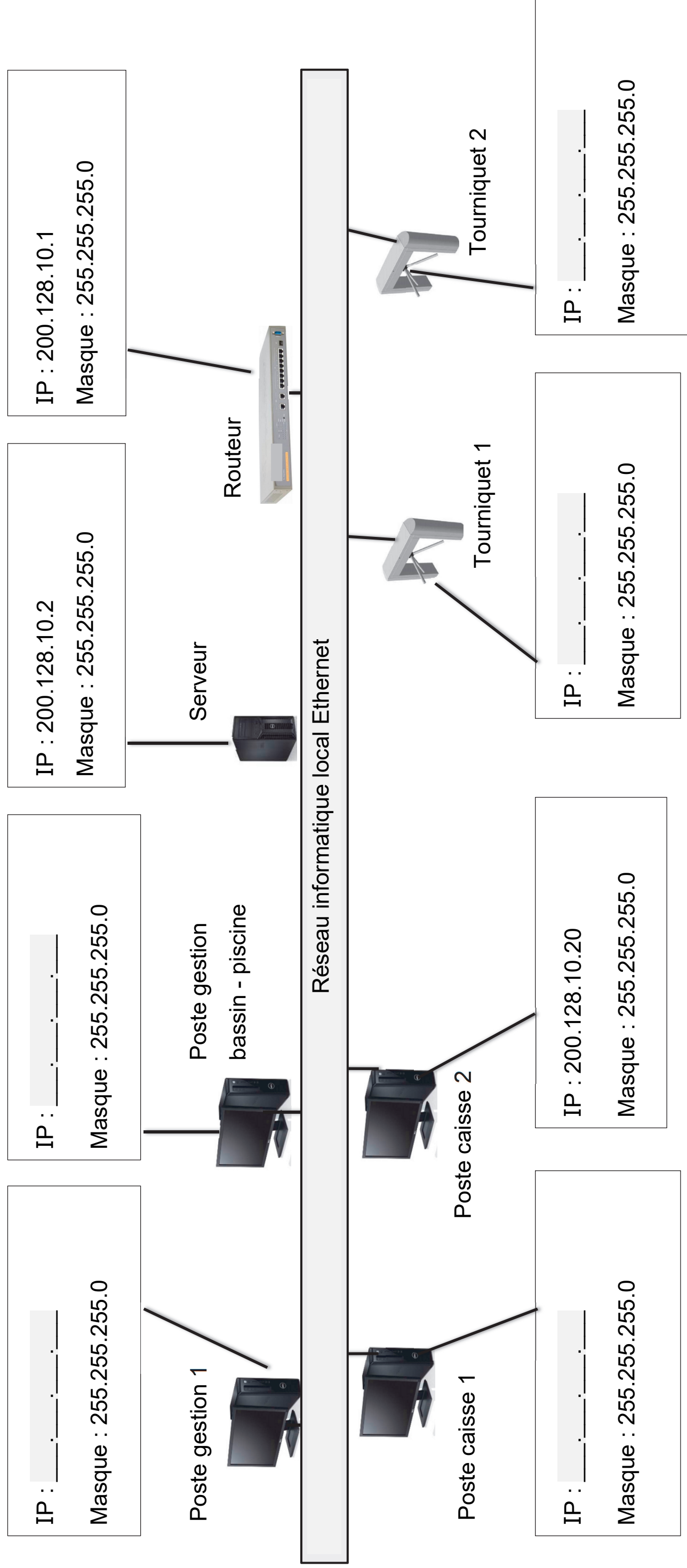



**Question 4.3 :** À partir de l'équation logique de l'alarme, **compléter** les parties grisées de sa table de vérité partielle.

$$ALARME = ((SD.SED) + (ED.SSD)).\overline{AA}$$

SD	SED	ED	SSD	AA	ALARME
0	0	0	0	0	0
1	0	0	0	0	.....
1	1	0	0	0	.....
0	0	1	1	0	.....
0	0	0	0	1	.....
1	0	0	0	1	0
1	1	0	0	1	0
0	0	1	1	1	0





## DOCUMENT RÉPONSES DR2 : gestion des sources d'énergies

L'énergie thermique provenant des panneaux solaires thermiques est utilisée en permanence.

Pour maintenir la température à une valeur constante, la pompe à chaleur vient compléter cet apport d'énergie de la manière suivante :

- Si l'écart de température entre le fluide caloporteur des panneaux solaires thermiques et l'eau des bassins est inférieur ou égale à 50°C, la pompe à chaleur est à l'état « MARCHE » pour compléter l'apport d'énergie.
- Si l'écart de température entre le fluide caloporteur des panneaux solaires thermiques et l'eau des bassins est supérieur à 50°C, la pompe à chaleur est à l'état « ARRÊT ».

Remarque : le chauffage au gaz (chaudière à condensation), n'est utilisé que pour la mise en chauffe initiale des bassins.

Avec :

$T_b$  = Température de l'eau des bassins en °C

$T_{cps}$  = Température du liquide caloporteur des panneaux solaires thermiques

$C_hPC$  = Chauffage Pompe à Chaleur



Algorithme à compléter : Compléter les parties grisées .

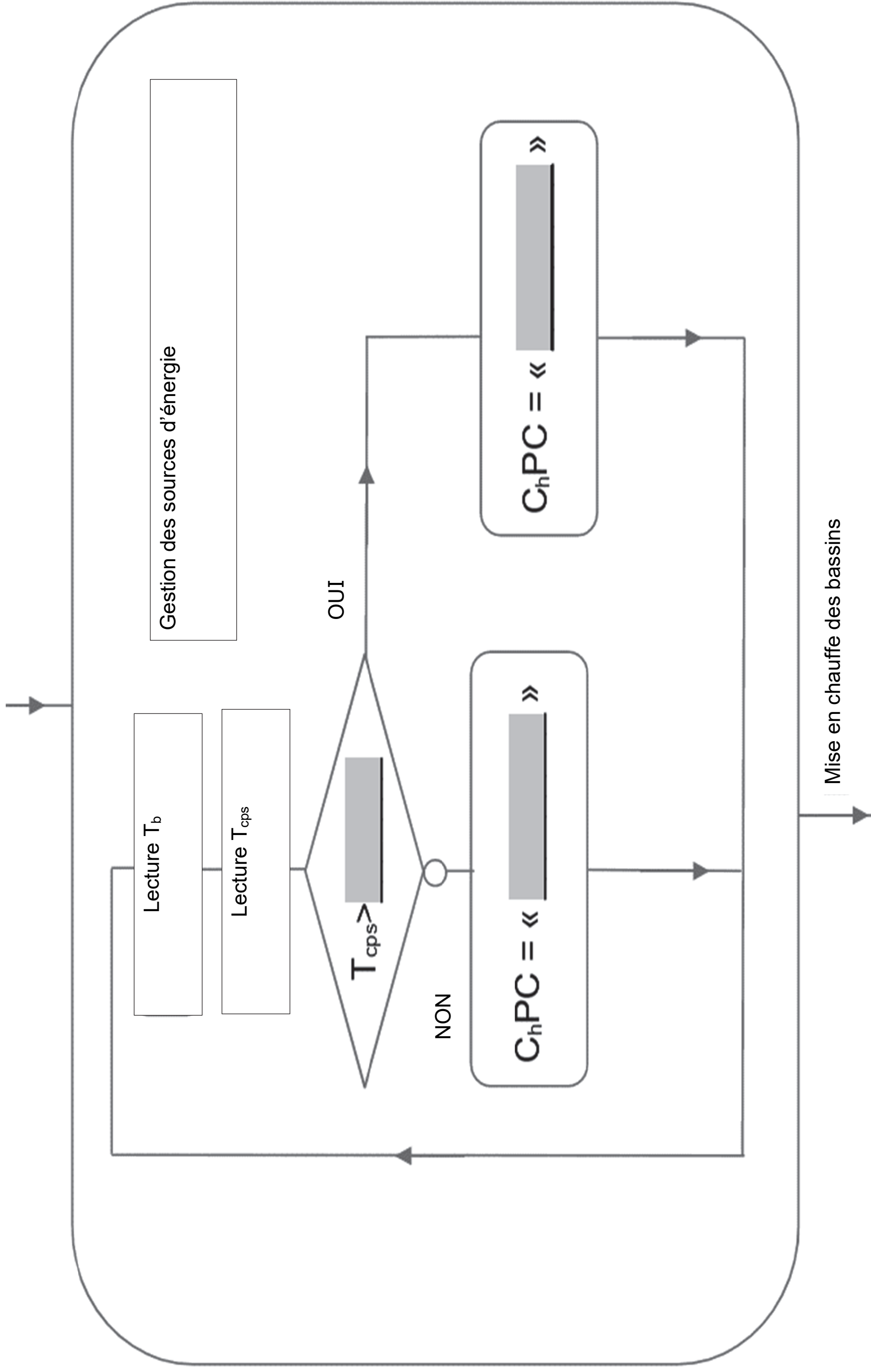



## PARTIE enseignement spécifique (1,5h) : 8 points

### Innovation Technologique et Éco-Conception

#### Soulève-personne mobile pour piscine



#### Pages agrandies

- **Présentation de l'étude et questionnaire** ..... 42 à 51
- **Documents techniques DTS1 à DTS9** ..... 52 à 64
- **Documents réponses DRS1 à DRS4** ..... 65 à 69

#### Mise en situation

Pour faciliter l'accès au bassin dit « sportif » d'une **personne à mobilité réduite (PMR)**, le complexe aquatique de la communauté de communes de la vallée de la Bruche, **Boiséo**, s'est équipé d'un soulève-personne électrique de la société **Handi-Move**.

Le diagramme des besoins initiaux page agrandie suivante analyse les attentes de cet appareil.

## Diagramme d'exigences représentant les besoins initiaux

**<<Problème>>**

Pour une personne valide, l'accès aux installations aquatiques d'une piscine ne pose pas de problème.

Mais pour une personne à mobilité réduite, accéder à l'intérieur du bassin, devient rapidement plus compliqué. Compte tenu de sa profondeur, une rampe d'accès est difficilement envisageable.

L'assistant doit donc sortir la personne de son fauteuil roulant, la déposer sur le rebord, entrer dans l'eau et récupérer la personne pour l'introduire délicatement dans l'eau. C'est à partir de ce moment qu'elle devient autonome et comme les personnes valides, elle peut alors profiter pleinement de sa baignade. La sortie de l'eau sera tout aussi compliquée.

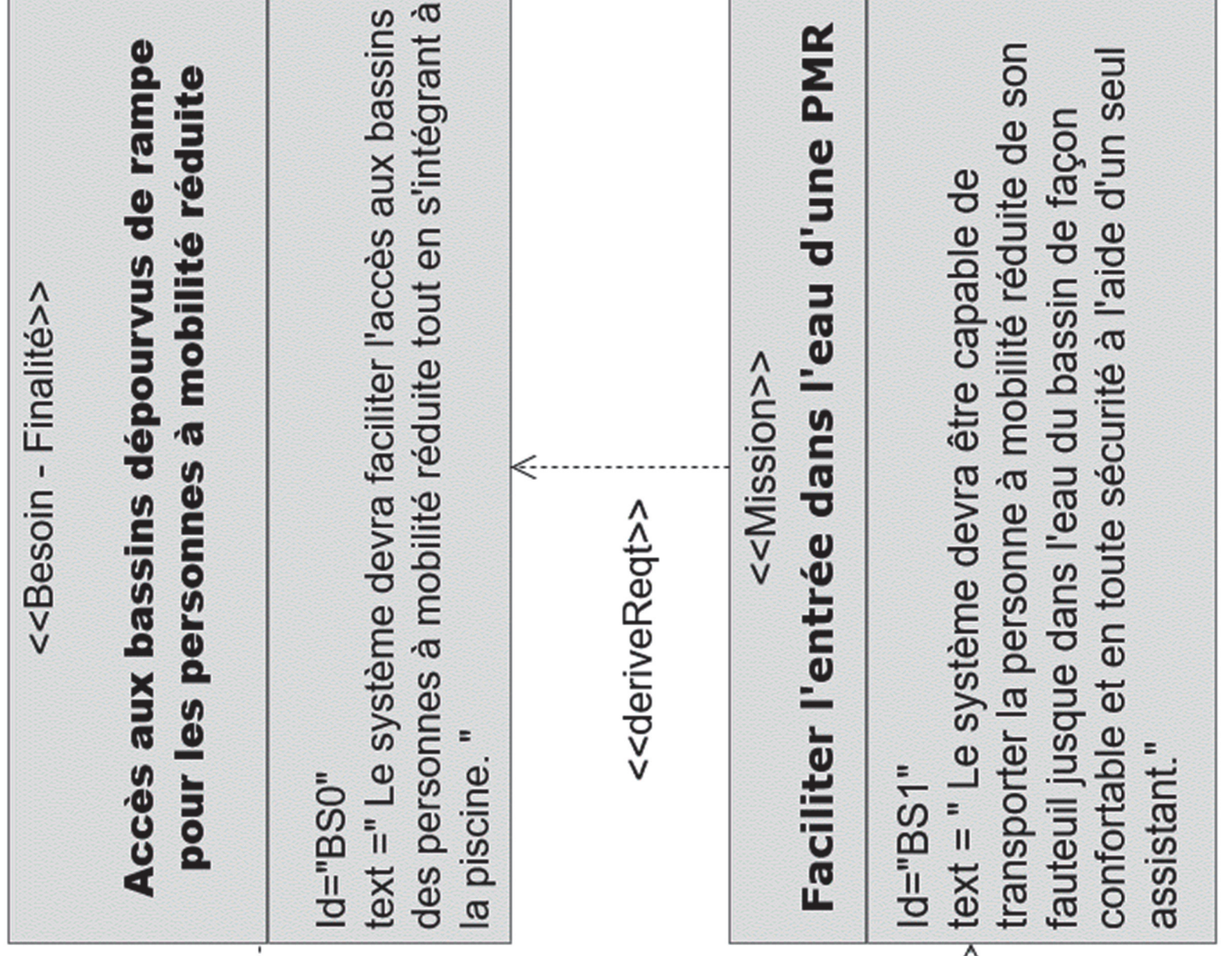

Les photos ci-dessous illustrent le déploiement et l'utilisation de l'appareil :

Etape 1 : Transfert du local d'équipements au bord du bassin puis installation dans le socle prévu dans le sol de la piscine.



Socle

Etape 2 : Transport manuel de la chaise jusqu'au-dessus de l'eau.



Etape 3 : Entrée ou sortie du bassin à l'aide du vérin électrique.



Sources : Images extraites du catalogue Handimove : <https://www.handimove.fr>

## Travail demandé

### **PARTIE A : comment garantir un transport confortable et en toute sécurité de la PMR ?**

Le document réponse DRS1, représente le lève-personne en position haute lorsque l'assistant a placé la PMR au-dessus du bassin. Le mât (1) est immobile par rapport au sol.

Le vérin électrique est le composant principal de la chaîne de puissance. Plusieurs critères essentiels vont être déterminants pour choisir cet actionneur : la force qu'il peut développer, la course et la vitesse de sa tige.

L'objectif de cette partie est d'analyser la trajectoire, la vitesse et l'accélération de la tige pour une entrée ou une sortie en douceur dans l'eau du bassin.

Objectif : vérifier les performances cinématiques du vérin en phase d'utilisation.

#### **Question A.1 (DTS1 - DRS1)**

Sur le document technique DTS1, **rechercher** la valeur précisant à quelle hauteur minimum doit se trouver le centre de gravité de la PMR par rapport au sol ou au fond de la piscine pour éviter que ses pieds le touchent. **Noter** cette valeur, sur le document réponse DRS1, dans les cases prévues à cet effet.



### Question A.2 (DRS1)

Sur le document réponse DRS1, **définir** la nature du mouvement du bras (2) par rapport au mât (1). **Définir** la nature de la trajectoire du point C,  $TC \in 2/1$ , et du point A,  $TA \in 2/1$ . **Repérer** ces trajectoires sur la figure dans les cases prévues à cet effet.

### Question A.3 (DRS1)

Le point  $G_1$  représente le centre de gravité de la PMR en position immergée. Le harnais en position basse est modélisé par le segment  $[C_1G_1] = [CG]$ . **Tracer** le point  $C_1$ .

### Question A.4 (DRS1)

Sur la figure du document DRS1, **tracer** le segment  $[A_1C_1]$ , matérialisant le bras (2) en position basse.

**Mesurer** la longueur du segment  $[DA]$  puis  $[DA_1]$ . **Noter** ces valeurs sur le document DRS1 en les mettant à l'échelle.

**Indiquer** la course de la tige du vérin électrique nécessaire au débattement angulaire du bras (2) en phase d'utilisation.

Pour un confort de déplacement optimum de la PMR, il faut que sa manipulation se fasse avec douceur. L'amplitude du balancement de son corps doit être réduit au maximum. L'accélération de la tige du vérin est alors un paramètre influent à respecter pour éviter une oscillation trop importante. Pour cela, nous avons réalisé sur un logiciel, trois simulations imposant une consigne de vitesse de sortie du vérin suivant une loi dite trapézoïdale.

### **Question A.5 (DTS1)**

À partir du document technique DTS1, **relever** sur votre copie, la valeur de la durée maximum d'entrée dans l'eau et la valeur de l'accélération maximale de balancement de la PMR pour un confort optimum.

### **Question A.6 (DTS2, DTS3, DRS2)**

En observant les courbes tests n°1, 2 et 3, des documents techniques DTS2 et DTS3, **compléter** le tableau du document réponse DRS2.

**Choisir** le test respectant les exigences du cahier des charges.

Sur votre copie, à partir du document DTS2 et de la courbe test choisie, **relever** la durée de la phase d'accélération.

**Calculer**, alors l'accélération de la tige du vérin.

### **Question A.7**

**Conclure**, en les énonçant, sur les performances cinématiques du vérin : course, vitesse et accélération.

## **PARTIE B : comment diagnostiquer l'efficience de la chaîne de puissance de l'appareil ?**

La première étape du rangement de l'appareil vers le local d'équipements est son extraction du socle. Cette opération n'est pas une chose aisée.

L'appareil a une masse conséquente et il est retenu par un joint d'étanchéité. En le soulevant, l'assistant risque de glisser et de se blesser. De ce constat, la société Handi-Move a conçu une nouvelle fonction à l'appareil, un système auto extractible.

## Phase d'accostage du bras sur le sol

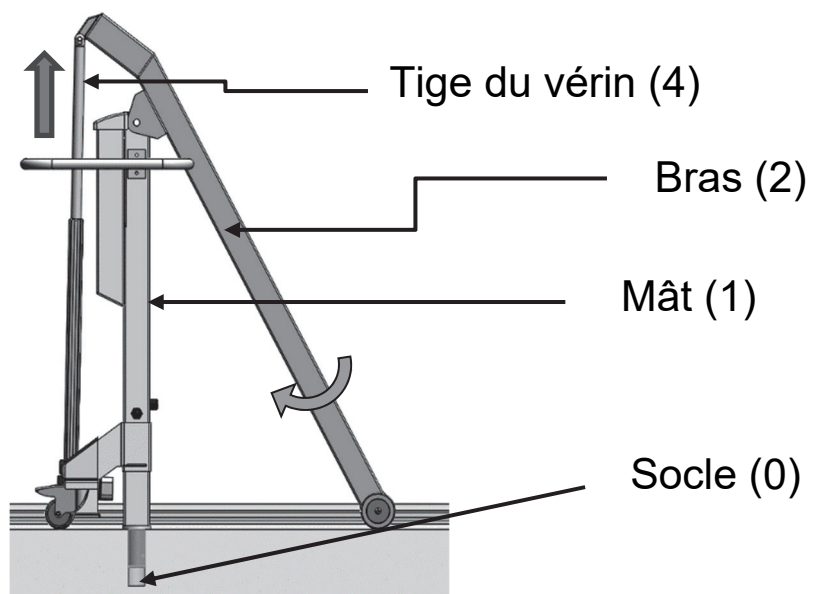

## Phase d'extraction

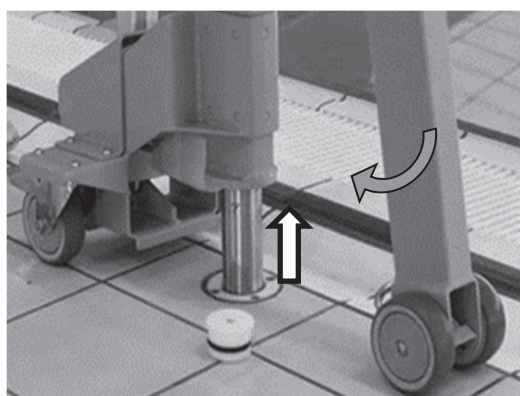

## Position pliée

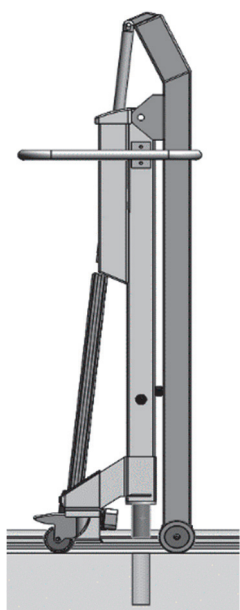

Objectif : vérifier les performances énergétiques du vérin en phase d'enlèvement de son socle.

En plus de mettre à l'eau la PMR, le vérin électrique va extraire le système de son socle et le plier complètement pour un volume de rangement minimum. En position « pliée », comme le montre la figure page agrandie précédente, la tige du vérin utilise l'ensemble de sa course. Celle-ci est alors entièrement sortie.

Le vérin électrique retenu est référencé :

**EWELLIX MAX30-A 650 930 A25100-516,**

### **Question B.1 (DTS4)**

À l'aide du document DTS4 et de la référence du vérin, **relever** sur votre copie la tension d'utilisation  $U$ , la charge nominale  $F$  du vérin et sa longueur de course totale  $C$ .

### **Question B.2 (DTS5)**

Le facteur de sécurité  $S$  est défini par  $S = F_e/F$  où  $F$  est la charge nominale et  $F_e$  est la charge effective, il est pris ici égal à 2.

À partir de la charge nominale  $F$  et des diagrammes du document DTS5, **déterminer** la charge effective  $F_e$ .

**Déterminer** l'intensité du courant  $I$ .

**Déterminer** la vitesse  $V$  de sortie du vérin en phase d'extraction, celle-ci sera exprimée en  $m \cdot s^{-1}$ .

### Question B.3

**Calculer** la puissance absorbée par le vérin  $P_{abs}$ .

**Calculer** la puissance utile du vérin  $P_u$ .

### Question B.4 (DTS6)

**Calculer** le rendement du vérin  $\eta_{vérin}$ .

Puis à l'aide du document DTS6, **calculer** le rendement global  $\eta_g$  de l'appareil.

### Question B.5

**Conclure** quant aux conséquences du rendement global en général et du rendement du vérin en particulier sur l'autonomie de l'appareil.

## **PARTIE C : comment optimiser le rapport résistance/masse afin d'obtenir une durée de vie plus longue du système ?**

Objectif : choisir le matériau le plus léger et le plus résistant possible devant évoluer le plus longtemps possible dans un environnement humide.

### Question C.1 (DTS7)

Sur votre copie, après avoir exploité les diagrammes du document DTS7, **justifier** une étude plus approfondie du bras (2).

### Question C.2 (DTS8)

À l'aide de la modélisation décrite sur le document DTS8, **donner** le type de sollicitation du bras 2. **Relever** sur le diagramme issu du logiciel de RDM, le moment fléchissant maximal.

L'expression de la condition de résistance en flexion :

$$\sigma_{max} = \frac{M_{fmax}}{I_{Gz}/v} \leq \frac{Re}{cs}$$

$\sigma_{max}$  : Contrainte normale maximale en MPa

$M_{fmax}$  : Moment fléchissant maximal en N·mm

$I_{Gz}$  : Moment quadratique de la section en mm<sup>4</sup>

$v$  : Distance entre le centre de gravité et la fibre la plus comprimée ou tendue en mm

( $v = h/2$  ; avec  $h$  hauteur de la poutre en mm)

$Re$  : Résistance élastique du matériau en MPa

$cs$  : Coefficient de sécurité

### Question C.3 (DTS9)

À partir de la formule ci-dessus, **donner** les éléments relatifs à la géométrie de la section qui influent sur la valeur de  $\sigma_{max}$ .

À l'aide du tableau du document DTS9, **choisir**, en l'argumentant, la forme de la section qui va minimiser la contrainte normale.

L'optimisation du matériau utilisé pour réaliser le bras amène à obtenir l'indice de performance le plus grand possible :  $M = E^{1/2}/\rho$  (poutre légère et rigide). Une étude préalable sur un logiciel de choix des matériaux a permis d'établir le diagramme DRS3 :

Module d'Young / Masse volumique.

#### **Question C.4 (DRS3)**

Sur le diagramme DRS3, **tracer**, pour l'indice de performance retenu, la ligne d'équi-performance dont l'ordonnée à l'origine est de 1 GPa.

**Indiquer** la zone d'investigation qui permettra de le maximiser. Ensuite, **préciser** les familles des candidats possibles.

#### **Question C.5**

Sur votre copie, à l'aide de l'équation de la condition de résistance donnée ci-dessus, **calculer** la contrainte normale maximale subie par le bras. On prendra pour coefficient de sécurité  $c_s = 3$ .

**Déterminer** la résistance élastique minimale  $Re_{\text{mini}}$ , qui permettra par la suite de renseigner le logiciel.

#### **Question C.6 (DRS4)**

La limite élastique minimum choisie est  $Re = 400$  MPa. **Tracer** la zone d'investigation sur le document réponse DRS4. **Désigner** sur ce document les 4 meilleurs candidats.

#### **Question C.7**

**Conclure** quant à la forme de la structure et au matériau utilisé.

# Document technique DTS1 - Diagramme des exigences du lève-personne

**Note du transcripteur : Le diagramme est coupé en deux parties sur les deux pages suivantes agrandies (page 53/69 et 54/69)**

**Le contenu « Text= » du diagramme adapté est en liste pages agrandies 55/69 et 56/69.**



req Diagramme d'exigences Lève-personne amovible de piscine [Entrée dans l'eau]

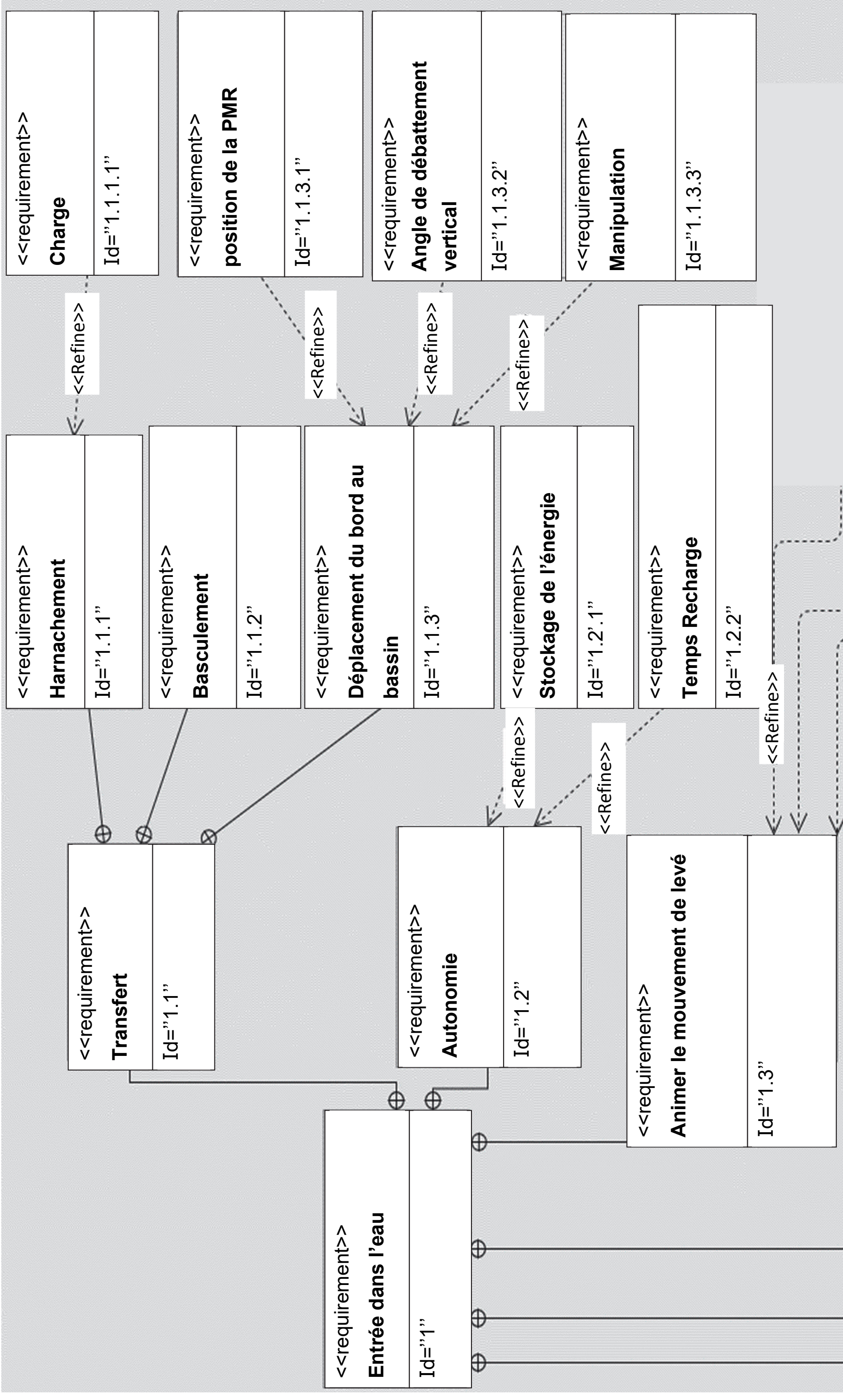

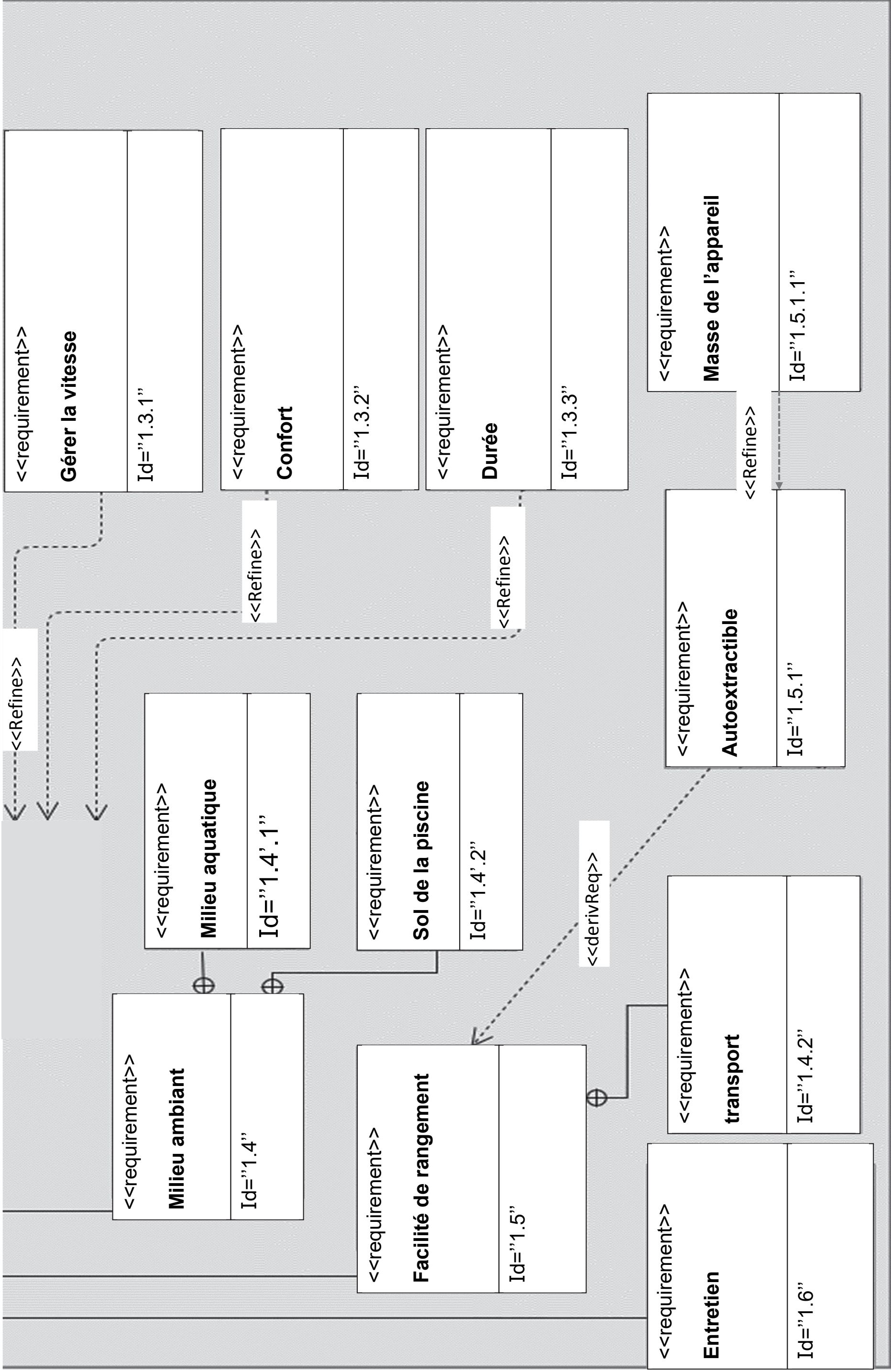

**Id = "1"**

Text = « Faciliter l'accès à l'eau des personnes à mobilité réduite (PMR) »

**Id = "1.1"**

Text = « Transférer la PMR du bord au bassin »

**Id = "1.1.1"**

Text = « Installer la personne dans le harnais »

**Id = "1.1.1.1"**

Text = « La charge maximum à déplacer est de **135 kg** »

**Id = "1.1.2"**

Text = « L'appareil ne doit en aucun cas basculer avec une personne installée »

**Id = "1.1.3"**

Text = « L'appareil doit pivoter du bord jusqu'au-dessus du bassin puis monter ou descendre pour la mise ou l'enlèvement »

**Id = "1.1.3.1"**

Text = « Le centre de gravité de la personne doit se trouver en position basse à **650 mm** minimum du sol ou du fond de la piscine »

**Id = "1.1.3.2"**

Text = « L'angle est de **360°** autour de son axe vertical »

**Id = "1.1.3.3"**

Text = « La poussée de l'assistant doit se faire manuellement. La force nécessaire à la rotation est de **140 N** pour une personne de **50 kg** »

**Id = "1.2"**

Text = « L'appareil doit pouvoir effectuer 9 fois la manœuvre en montée et descente sur l'élévation maximum avec un poids maximum »

**Id = "1.2.1"**

Text = « La tension à fournir est **2x12V** pour **6,5 à 7,2 Ah** »

**Id = "1.2.2"**

Text = « Le temps de charge est de **4 heures** sous **24V** et **1,3 A** »

**Id = "1.3"**

Text = « L'appareil doit respecter la norme de sécurité fixant la vitesse maximum de déplacement vertical »

**Id = "1.3.1"**

Text = « La vitesse maximum de déplacement soit être de **33 mm.s<sup>-1</sup>** »

**Id = "1.3.2"**

Text = « L'accélération de la PMR lors du déplacement doit être au maximum de **0,8 m.s<sup>-2</sup>** »

**Id = "1.3.3"**

Text = « La durée maximum de déplacement pour une entrée dans l'eau est de **5 secondes** »

**Id = "1.4"**

Text = « L'appareil doit résister au milieu aquatique »

**Id = "1.4.1"**

Text = « L'appareil doit résister au milieu aquatique »

**Id = "1.4.2"**

Text = « L'appareil doit s'adapter au sol de la piscine »

**Id = "1.5"**

Text = « L'appareil doit se ranger facilement dans un lieu de stockage »

**Id = "1.5.1"**

Text = « L'appareil de lui-même doit sortir de son socle »

**Id = "1.5.1.1"**

Text = « L'appareil doit avoir une masse maximale totale de 50 kg »

**Id = "1.4.2"**

Text = « L'appareil doit permettre à l'utilisateur de le transporter vers la zone de rangement »

**Id = "1.6"**

Text = « L'appareil doit être facile d'entretien »

Un travail préliminaire de paramétrage a permis d'entrer dans le logiciel différents scénarios de commandes de sortie de la tige du vérin.

Evolutions des vitesses simulées de sortie de la tige du vérin électrique

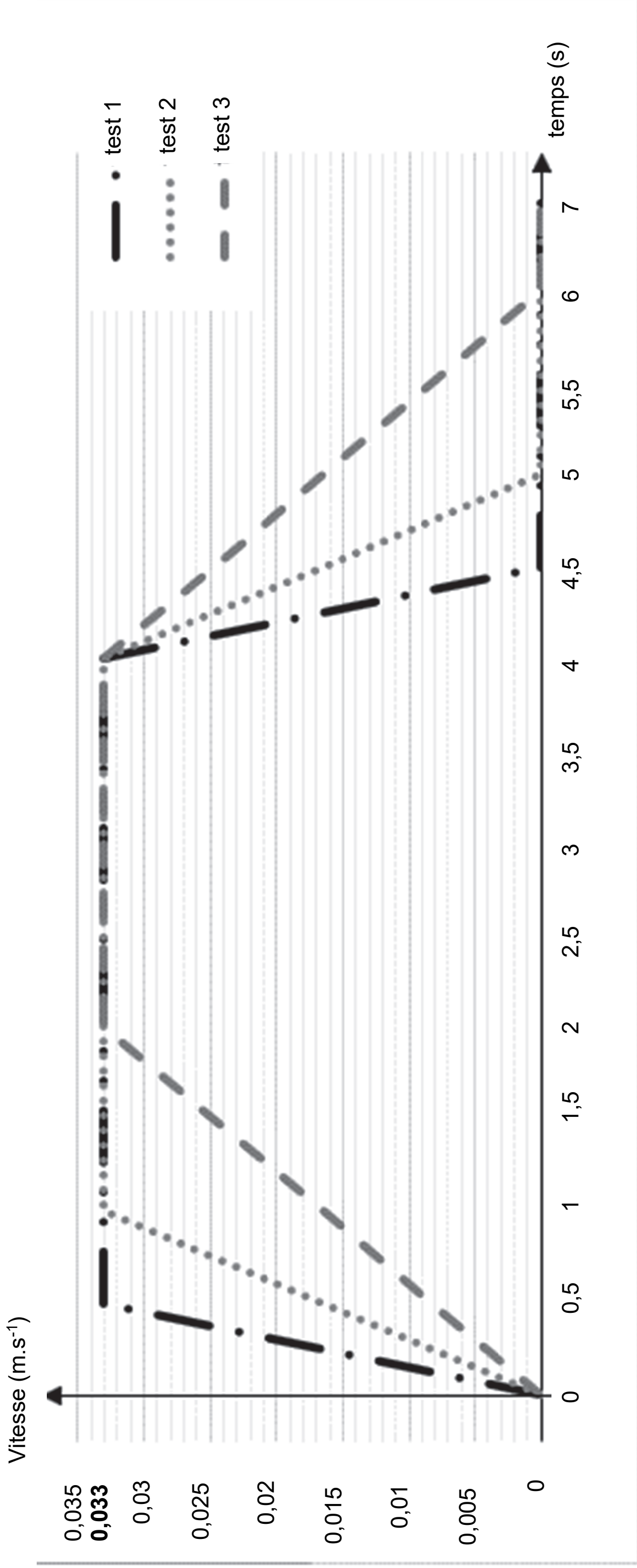

## Document technique DTS3 - Accélération du centre de gravité G de la personne

À partir des différentes évolutions des vitesses de sortie de la tige du vérin (DTS2 : test 1, 2 et 3), le logiciel de simulation a calculé les différentes valeurs d'accélération au niveau du centre de gravité G de la personne suivant l'axe x.

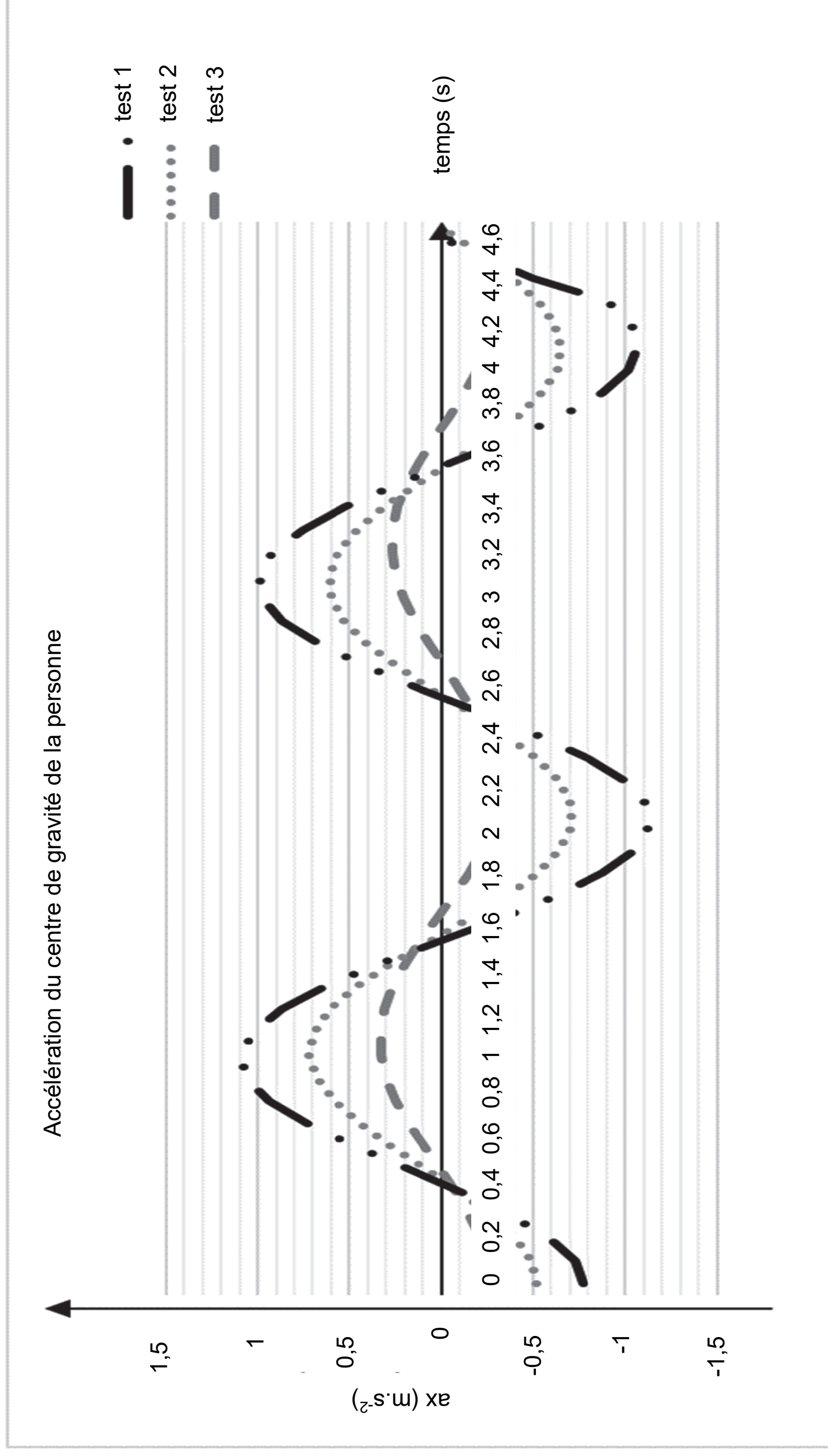

## Document technique DTS4 - Caractéristiques du vérin électrique \*

### EWELLIX Matrix3

Désignation de la référence du vérin

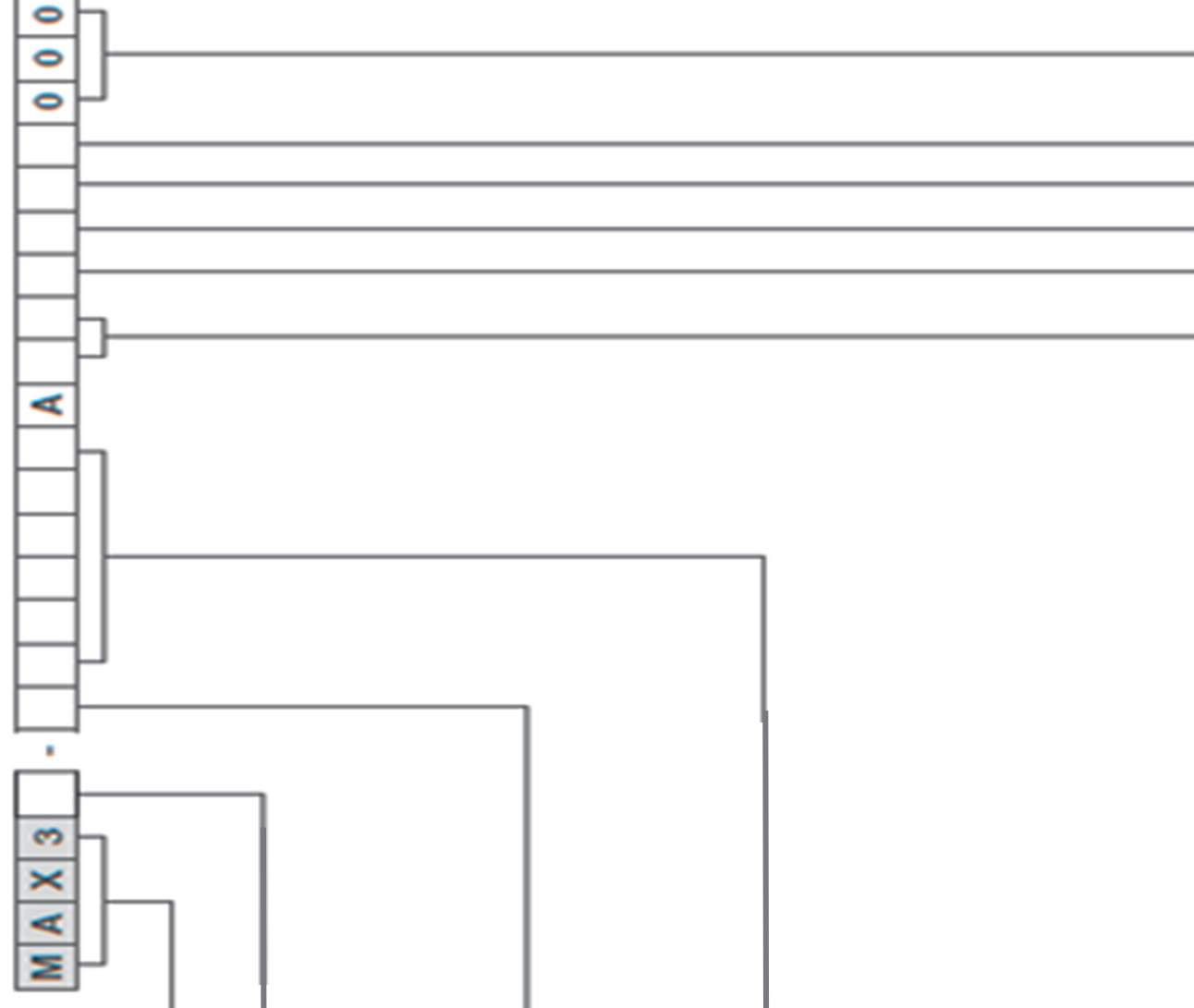

Type

Voltage

- 0 24 V DC
- 1 24 V DC with integrated current cut-off
- 2 12 V DC

Charge nominale

- A 8 000 N
- B 4 000 N
- C 3 000 N

Course (C)

- 050 265 50 mm
- 100 315 100 mm
- 150 365 150 mm
- 200 415 200 mm
- 250 465 250 mm
- 300 515 300 mm
- 350 565 350 mm
- 400 680 400 mm
- 450 730 450 mm
- 500 780 500 mm
- 550 830 550 mm
- 600 880 600 mm
- 650 930 650 mm
- 700 980 700 mm
- --- Other stroke lengths ; 50 < S < 700 mm



\* Sources : D'après les données extraites du catalogue Ewellix-SKF Linear Motion and Actuation Solutions : <https://www.ewellix.com/>

## Document technique DTS5 - Diagrammes de performances du vérin électrique

Courbe pour un vérin de charge nominale F de :

3 000 N : —  
4 000 N : - - - - -  
8 000 N : ———

### Conditions de charge du facteur de sécurité

Réduction de charge de poussée statique.

#### Facteur de sécurité S=1

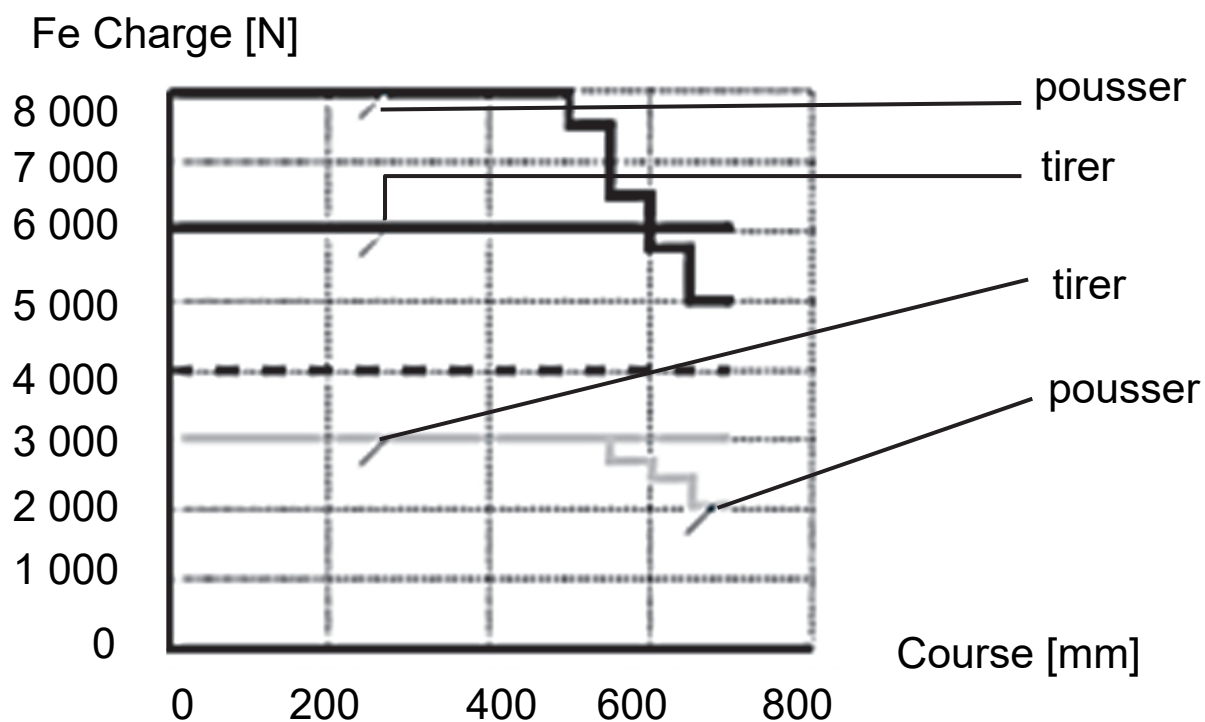

Réduction de charge de poussée statique.

#### Facteur de sécurité S=2

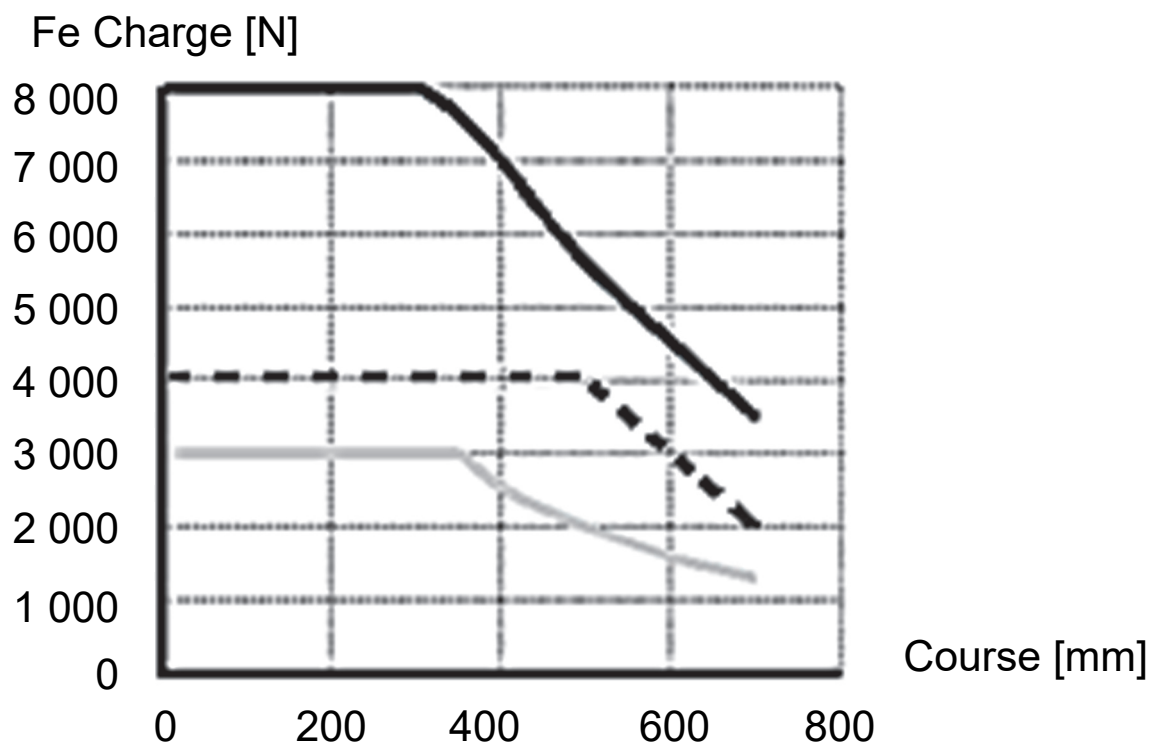



Réduction de charge de poussée statique.

**Facteur de sécurité S=4**

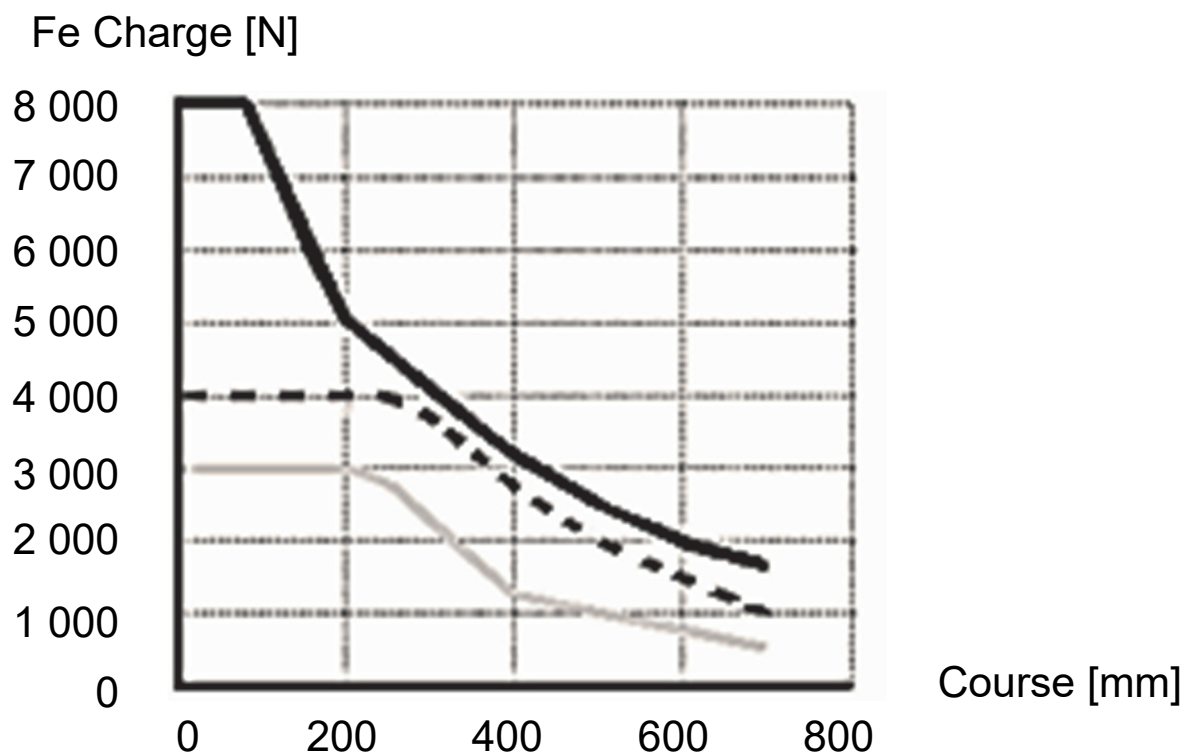

**Diagramme vitesse-charge**

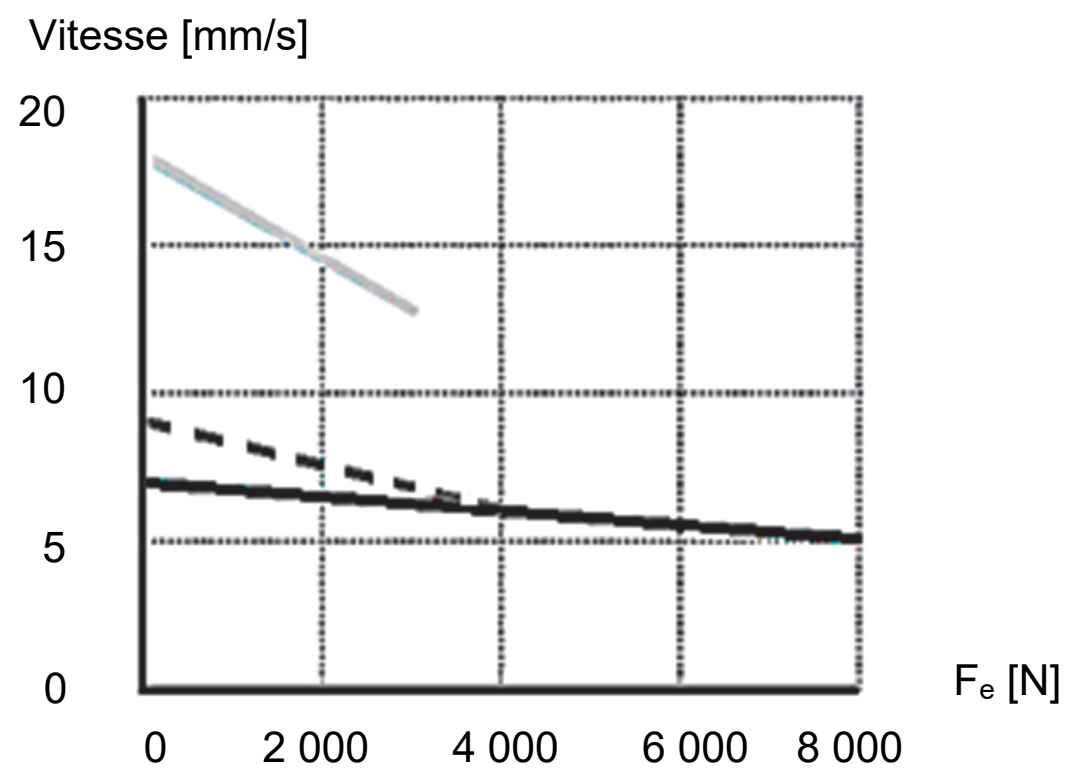

**Diagramme Courant-charge**

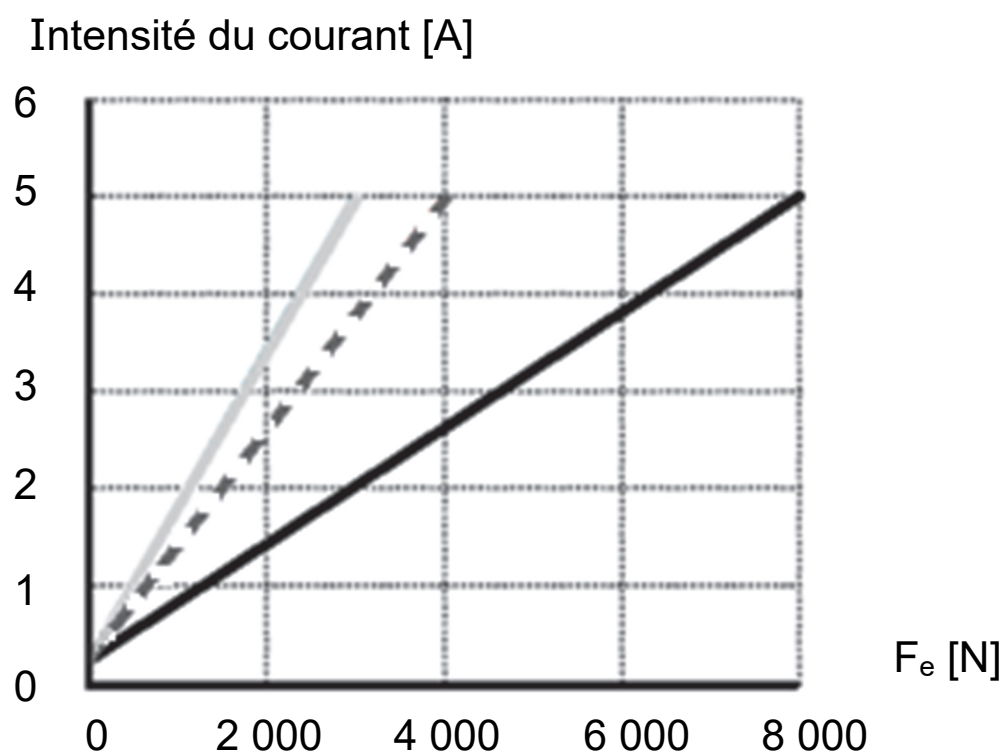

### Chaîne de puissance du lève-personne

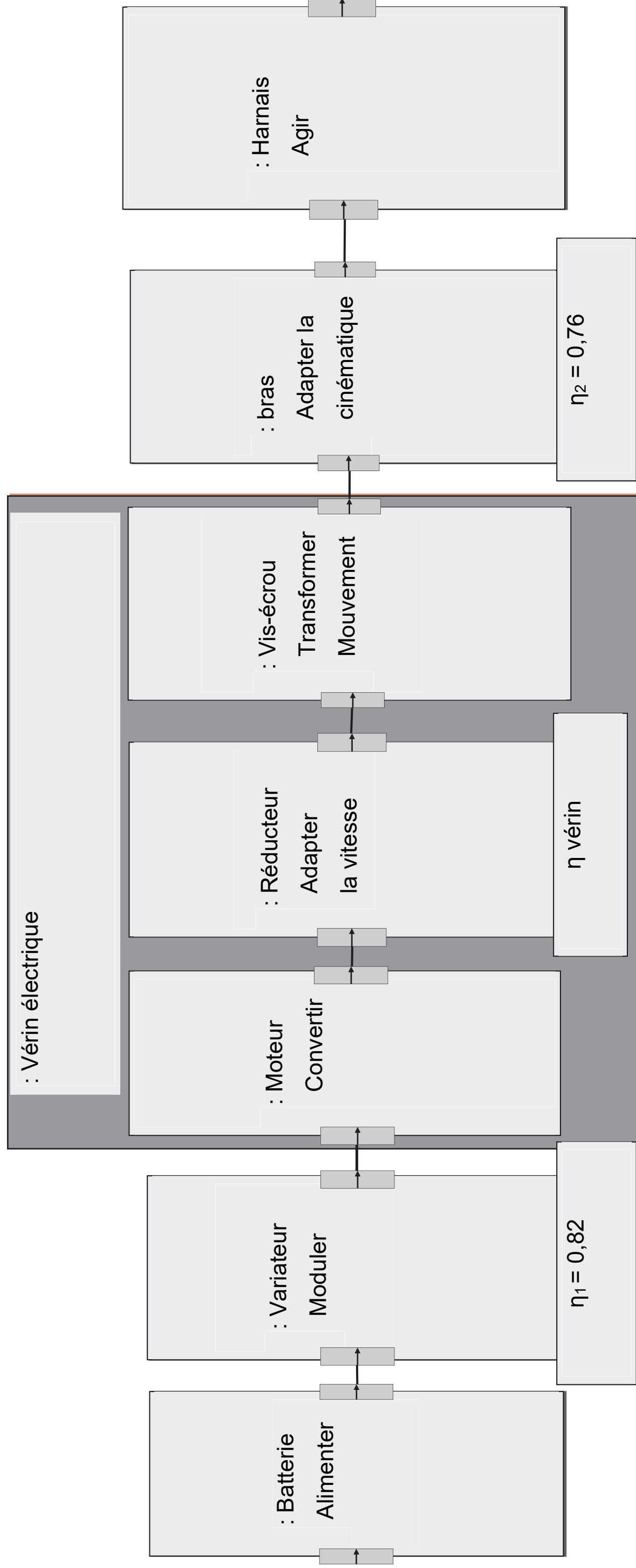

Répartition des principaux problèmes

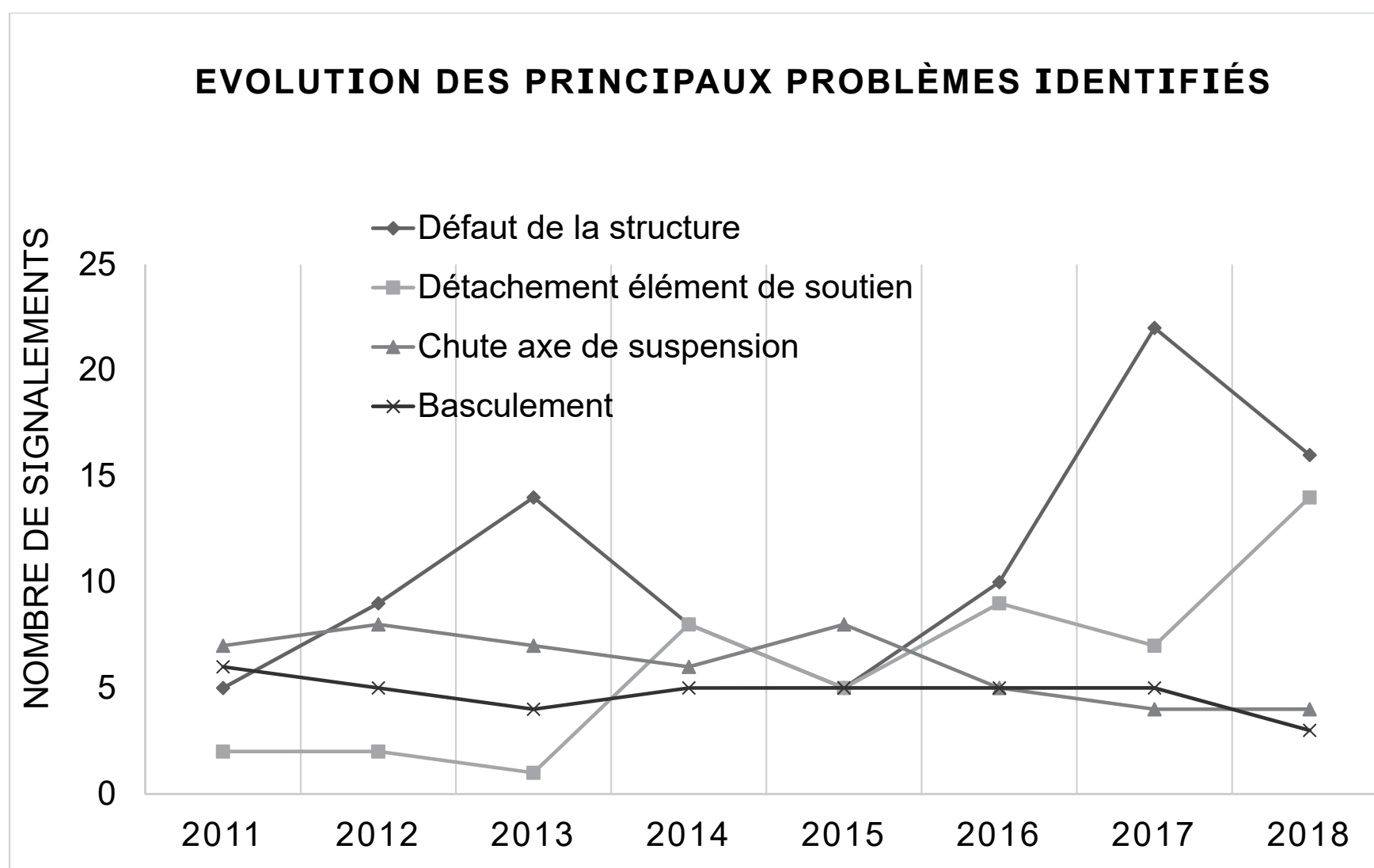
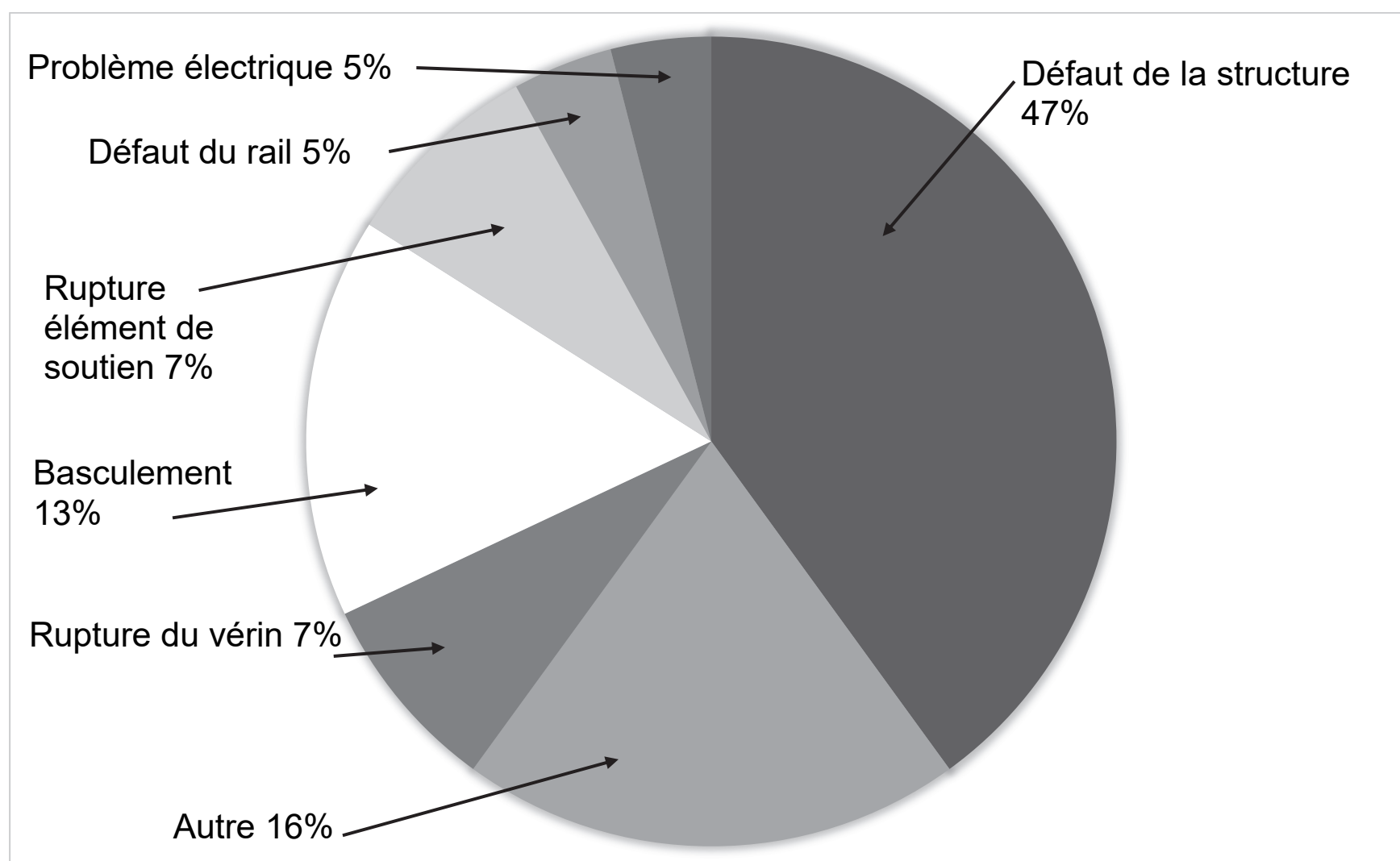



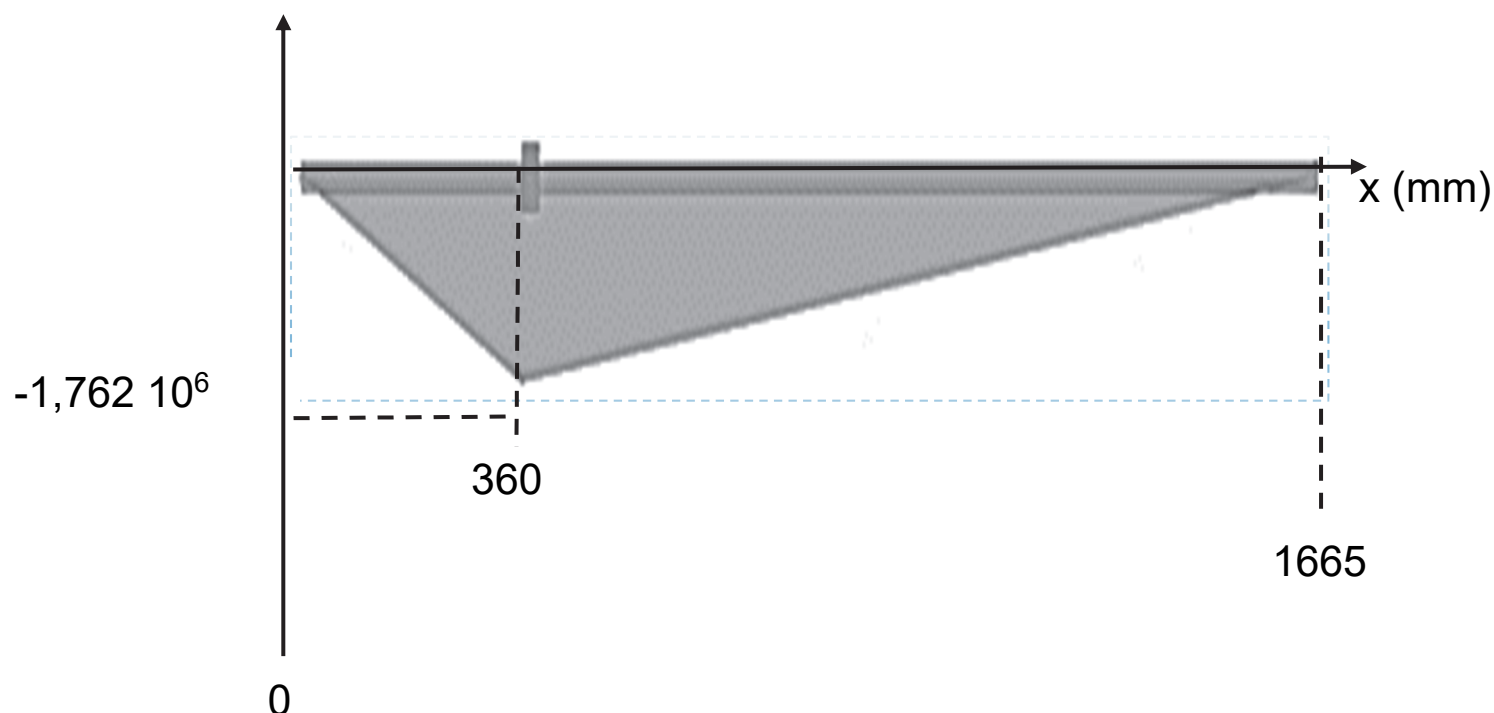

Extrait du rapport de l'ANMS (Agence nationale de sécurité du médicament et des produits de santé).

Document technique DTS8 - Résultats de simulation du logiciel de RdM du bras

Moment fléchissant (N.mm)



Document technique DTS9 - Tableau des moments quadratiques

Forme	Surface	Dimensions	Formule	Moment quadratique $I_{Gz}$ (mm <sup>4</sup> )	Module de déformation $W_f$ (mm <sup>3</sup> ) = $I_{Gz} / v$
	<b>685 mm<sup>2</sup></b>	Côté A = 26 mm	$I_{Gz} = \frac{A^4}{12}$	38081	2 929
		Base B = 11.5 mm Hauteur H = 60 mm	$I_{Gz} = \frac{BH^3}{12}$	207000	6 900
		Côté ext. A = 60 mm Côté int. a = 54 mm	$I_{Gz} = \frac{A^4 - a^4}{12}$	371 412	12 380
		ext. B = 40 mm H = 80 m int. b = 34 mm h = 74 mm	$I_{Gz} = \frac{BH^3 - bh^3}{12}$	558532	13 963
		$D_{ext.} = 70$ mm $d_{int.} = 63,5$ mm	$I_{Gz} = \frac{\pi \times (D^4 - d^4)}{64}$	380474	10 870

(voir schéma page agrandie suivante)

**Question A.1 à A.4**

Mouvement de 2/1 : .....

$TC_{\in 2/1}$  : .....

$TA_{\in 2/1}$  : .....



Échelle : 1/18

Bras (2)

C

Harnais (6)

.....  
.....

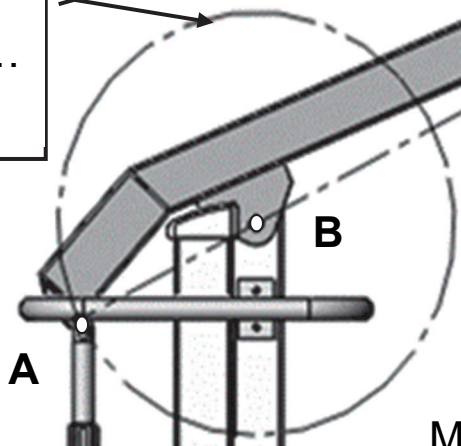

B

A

Mat (1)

.....  
.....

Vérin électrique (4+5)

D

y

x

.....  
.....

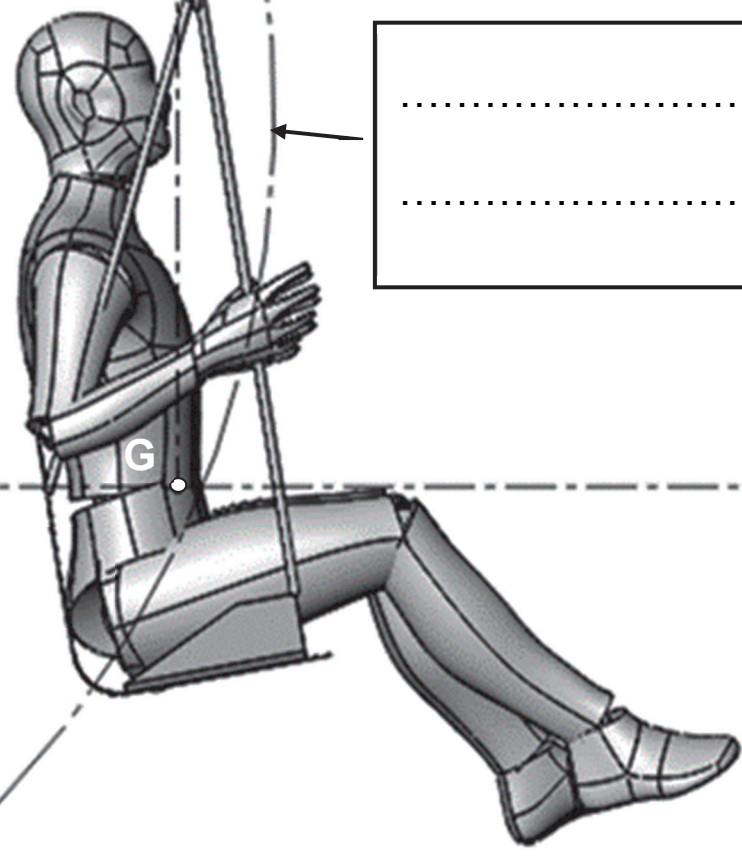

G

Sol (0)

BASSIN

G<sub>1</sub>

G

[DA] = .....  
.....  
[DA<sub>1</sub>] = .....  
.....

Fond de la piscine

.....  
.....

Course du vérin en phase d'utilisation =

.....





Question A.6 - Compléter les cases du tableau ci-dessous par **validé** ou **non validé**

	TEST N°1	TEST N°2	TEST N°3
Durée			
Accélération à ne pas dépasser pour le confort de la PMR.			

Choix du TEST :

.....  
.....



Question C.4 - Seuls les candidats nommés et en **gris foncé** sont encore en lice après avoir renseigné les éléments dans le logiciel.

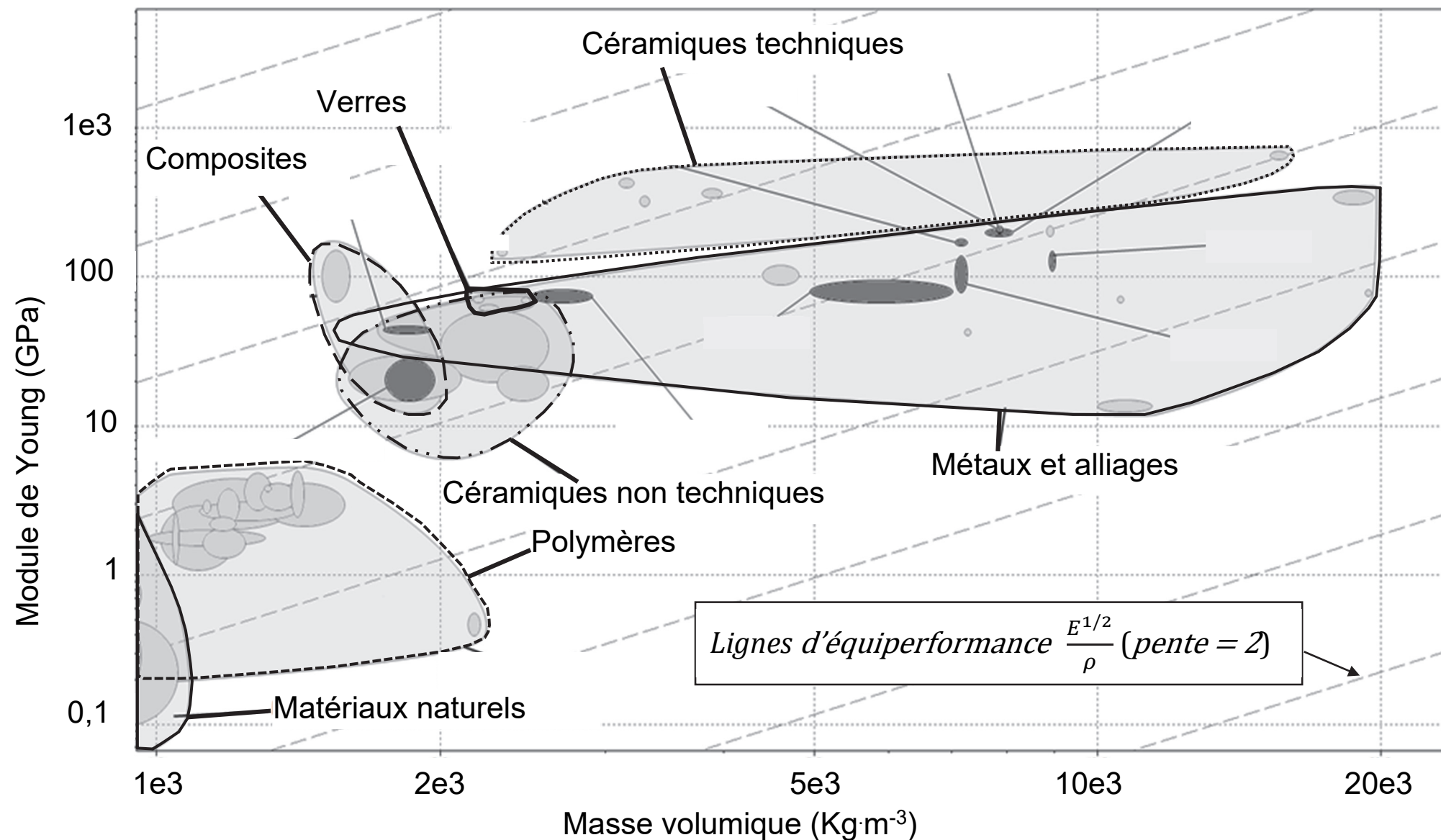

Famille de candidats possibles :

.....

.....

.....

.....



Question C.6

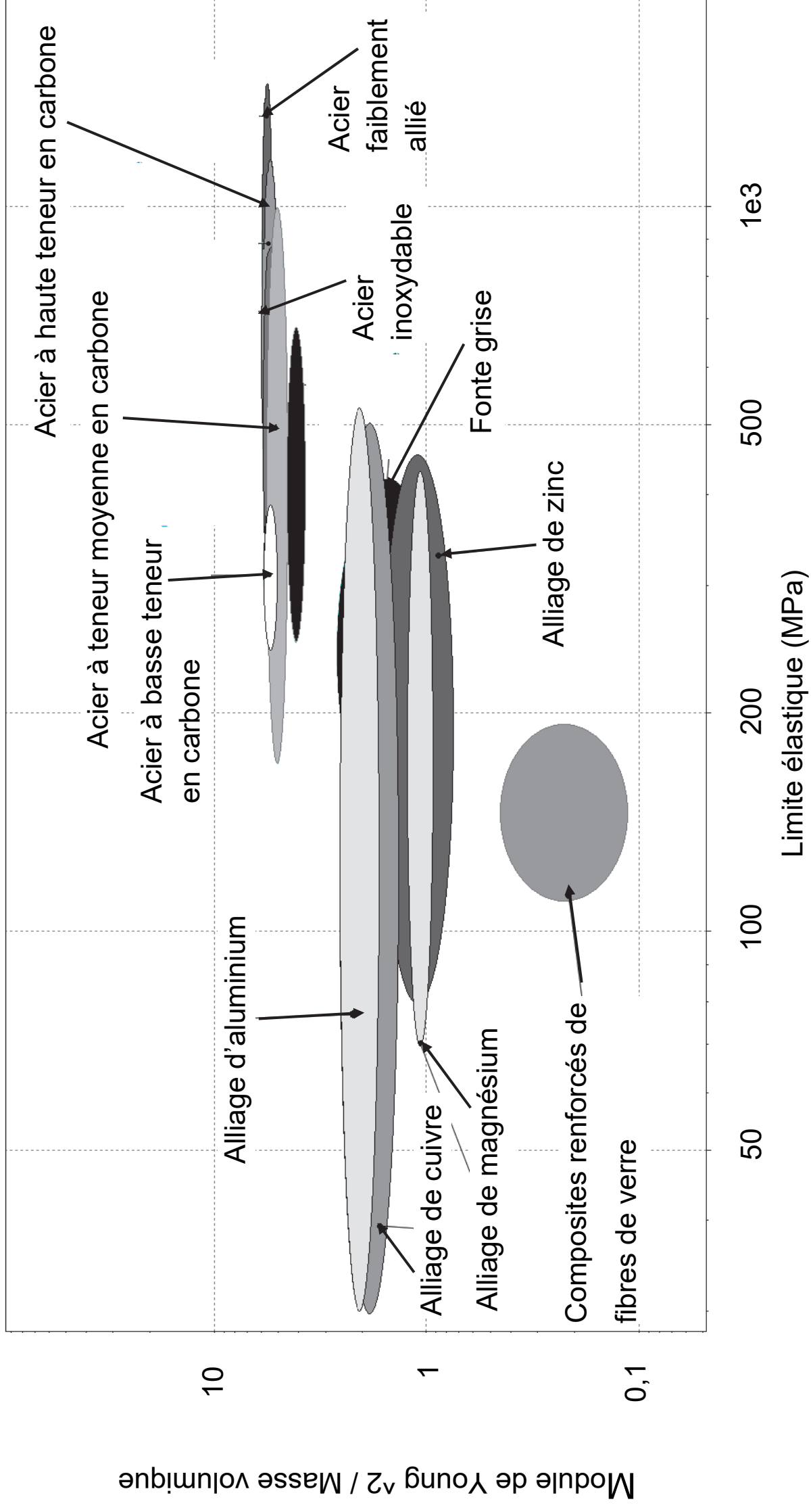

4 Candidats possibles :

.....

.....

.....

.....

