



UNE FONTAINE POSTMODERNE DANS UN JARDIN

Les 'Echelles du Baroque', Ricardo BOFILL – PARIS, 1985

CRITERES D'EVALUATION

PROJET D'ARTS APPLIQUES (temps conseillé : 2,5 heures - 30 points)

ANALYSE

- Justesse et pertinence de l'analyse écrite et du vocabulaire utilisé ;
- Justesse et pertinence de l'analyse graphique (qualité des croquis et lisibilité de la mise en page).

RECHERCHE

- Respect de la demande et du cahier des charges ;
- Pertinence de la recherche (intentions et annotations-légendes) ;
- Qualité et lisibilité des vues et croquis perspectifs ;

FINALISATION

- Qualité et cohérence de la perspective ;
- Qualité de la traduction graphique (volumes, couleurs, mise en ombres et lumières).

COMMUNICATION GRAPHIQUE - PREPARATION

(temps conseillé : 3,5 heures – 30 points)

- Les vues sont complètes ;
- La cotation permet la réalisation ;
- La mise en page est respectée ;
- Les normes de représentation graphique sont respectées ;
- Les indications nécessaires à la préparation de la réalisation sont exactes.

SOMMAIRE

Barème, sommaire et introduction :	Page 1/9
Contexte LE POSTMODERNISME, RICARDO BOFILL : Sujet / cahier des charges et phasage ;	Page 2/9
Planche documentaire : 'Les Echelles du Baroque' de R. BOFILL,	Page 3/9
Analyse du style Postmoderniste :	Page 4/9
Projet : recherche :	Page 5/9
Projet : finalisation :	Page 6/9
Communication graphique – Préparation :	Page 7/9
	à
	Page 9/9

L'usage de la calculatrice avec mode examen actif est autorisé.
L'usage de la calculatrice sans mémoire, « type collège » est autorisé.
Le dossier sera agrafé à une copie d'examen dont le bandeau
d'anonymat sera renseigné

CONCOURS GENERAL DES METIERS 2021

Option : METIERS ET ARTS DE LA PIERRE

Epreuve d'admissibilité

CODE : API

CONCOURS GENERAL DES METIERS - OPTION : METIERS ET ARTS DE LA PIERRE

Session 2021

Epreuve écrite d'admissibilité

Page 1/9

Durée : 6 H

SUJET



CONTEXTE

Le style **POSTMODERNE** est apparu dans les années 1980 car comme l'explique l'architecte PHILIP JOHNSON « nous étions fatigués de la boîte ». C'est une réaction contre le style international des années 1950 - 1970.

Il y a dans ce style une rupture avec les lignes purement verticales du style international, une certaine fantaisie colorée, le recours à la décoration, à des formes parfois sculptées, le retour à des éléments appartenant aux grands styles historiques du passé, à la composition hiérarchisée et aux symétries.

En réaction au style INTERNATIONAL, le style POSTMODERNE s'est répandu pendant une dizaine d'années sur plusieurs continents.

RICARDO BOFILL

(Architecte, né le 5 décembre 1939 à BARCELONE, ESPAGNE).

En 1963, il s'entoure d'un groupe d'architectes, ingénieurs, sociologues et philosophes.

Cette équipe est installée à Barcelone. Elle intervient partout dans le monde et joue de techniques modernes ainsi que de savoir-faire accumulés durant plus de 40 ans.

Résolument postmoderne, R. BOFILL joue de la démesure, de l'exception, de la décadence. Il joue également des codes, des symboles et du sens pour proposer une architecture populaire.



Emprise au sol du projet 'fontaine'

SUJET

Dans le cadre du réaménagement des espaces extérieurs de l'ensemble architectural des 'Echelles du Baroque' situé place de CATALOGNE à PARIS XVe, on vous demande de créer une fontaine, s'inspirant des éléments formels et décoratifs de l'environnement construit ainsi que du style POSTMODERNE présenté page 3/9.

CAHIER DES CHARGES

1. FONTAINE

- notre projet de fontaine sera constitué au minimum de deux bassins ;
- la fontaine devra présenter les caractéristiques esthétiques du mouvement POSTMODERNE (références, formes, couleurs, ornementation, proportions...) ;
- la fontaine intégrera un ou plusieurs éléments verticaux décorés ou sculptés ;
- la taille de votre fontaine pourra sortir de l'emprise dessinée en perspective au sol ;
- le matériau utilisé sera la pierre blanche calcaire.

2. ELEMENT VERTICAL

Vous intégrerez, au centre de la fontaine, un ou plusieurs éléments verticaux gravés et/ou sculptés dans le respect de l'existant POSTMODERNE. Sa forme, ses dimensions et son positionnement sont laissés à votre initiative.

DEMARCHE DE PROJET

1. ANALYSE ET RELEVES (PAGE 4/9)

Après avoir observé la planche documentaire (3/9), vous repèrerez et vous relèverez, par écrit et graphiquement, les éléments caractéristiques du style POSTMODERNE (organisations, formes, couleurs, évocations).

2. RECHERCHE (PAGE 5/9)

Votre recherche devra associer vue en plan et vue de face, croquis perspectif et de détail. Vous argumenterez vos choix par des annotations et des légendes.

Technique : crayon de papier, feutre fin noir, crayons de couleur.

3. FINALISATION (PAGE 6/9)

Vous finaliserez votre projet en le représentant de façon réaliste (mise en perspective, mise en couleur, mise en ombres et lumières).

Technique : crayons ou feutres de couleur, crayons aquarellables.

4. COMMUNICATION GRAPHIQUE – PREPARATION DE LA REALISATION

Voir pages 7, 8 et 9/9.

CODE : API

CONCOURS GENERAL DES METIERS - OPTION : METIERS ET ARTS DE LA PIERRE

Session 2021

Epreuve écrite d'admissibilité

Page 2/9

Durée : 6 H

SUJET

PLANCHE DOCUMENTAIRE

ARCHITECTURES POSTMODERNES

Le vocabulaire des architectes tels que Ricardo BOFILL ET CHARLES MOORE, Mikaël GRAVES, reste celui de l'architecture classique mais revisitée : les colonnes rythment les façades des places et abritent en leur centre des espaces publics et privés en faisant référence aux amphithéâtres romain, forum...

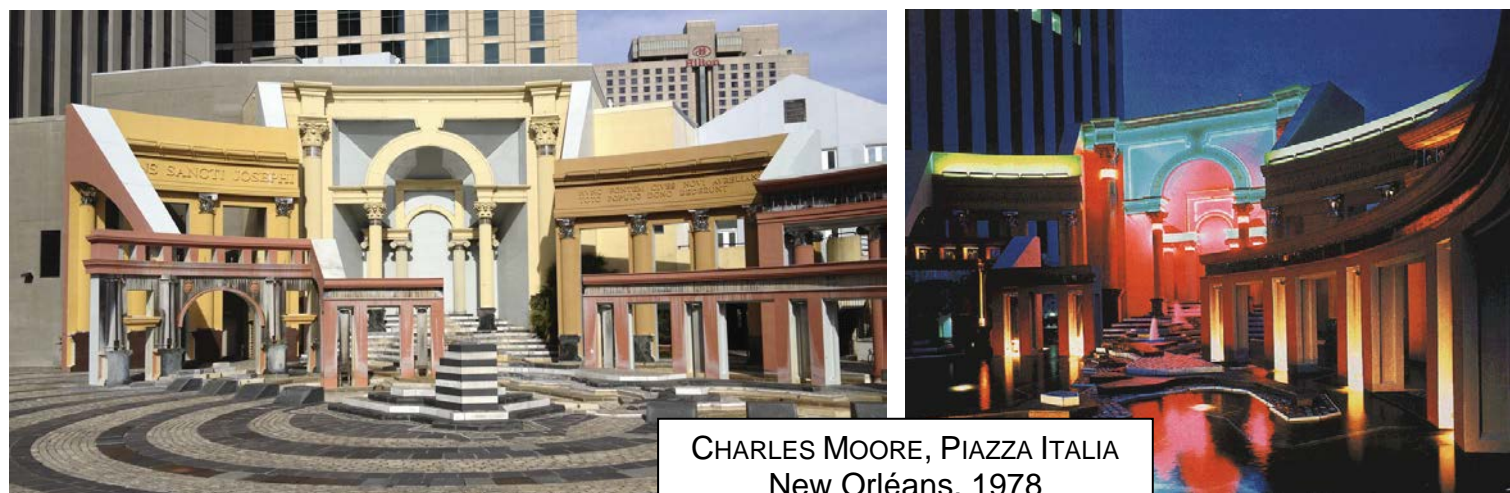

CHARLES MOORE, PIAZZA ITALIA
New Orléans, 1978



R. BOFILL, ANTIGONE,
MONTPELLIER; 1983
New Orléans, 1978



1000 DE LA
GAUCHETIERE :
DIMAKOPOULOS &
ASSOCIATES, LEMAY
& ASSOCIATES
MONTREAL - 1992



MICKAEL GRAVES : siège social de DISNEY
à BURBANKS, ETATS UNIS - 1981



MICKAEL GRAVES, bibliothèque de
DENVER ETATS UNIS - 1995



MICKAËL GRAVES, COIFFEUSE
VANITY, 1978



ALDO ROSSI : centre administratif, PEROUGE,

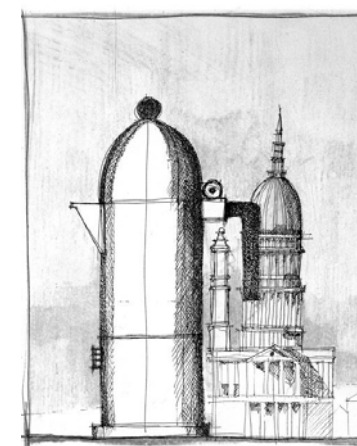

ALDO ROSSI, CAFETIERE LA CUPOLA, 1988

ANALYSE DU STYLE POSTMODERNE

Après avoir observé la planche documentaire page 3/9, vous repérerez et vous relèverez par écrit et graphiquement les éléments caractéristiques du style POSTMODERNE.

1. Formes, matières, couleurs :
2. Composition/structure/rythme :
3. Ornementation :
4. Sources d'inspiration :

Relevés graphiques : vos relevés devront illustrer les quatre points précédents.

PROJET : RECHERCHE (hors échelle)

- Votre recherche devra associer vue en plan et vue de face, croquis perspectif et de détail. Vous argumenterez vos choix par des annotations et des légendes en précisant les matériaux.

- Technique : crayons à papier, feutre fin noir, crayons de couleur.



CODE : API

CONCOURS GENERAL DES METIERS - OPTION : METIERS ET ARTS DE LA PIERRE

Session 2021

Epreuve écrite d'admissibilité

Page 5/9

Durée : 6 H

SUJET

PROJET : FINALISATION (hors échelle)

- Vous finaliserez votre projet en le représentant de façon réaliste (mise en perspective, mise en couleur, mise en ombres et lumières).
- **Technique** : crayons ou feutres de couleur, crayons aquarellables.

Annotation

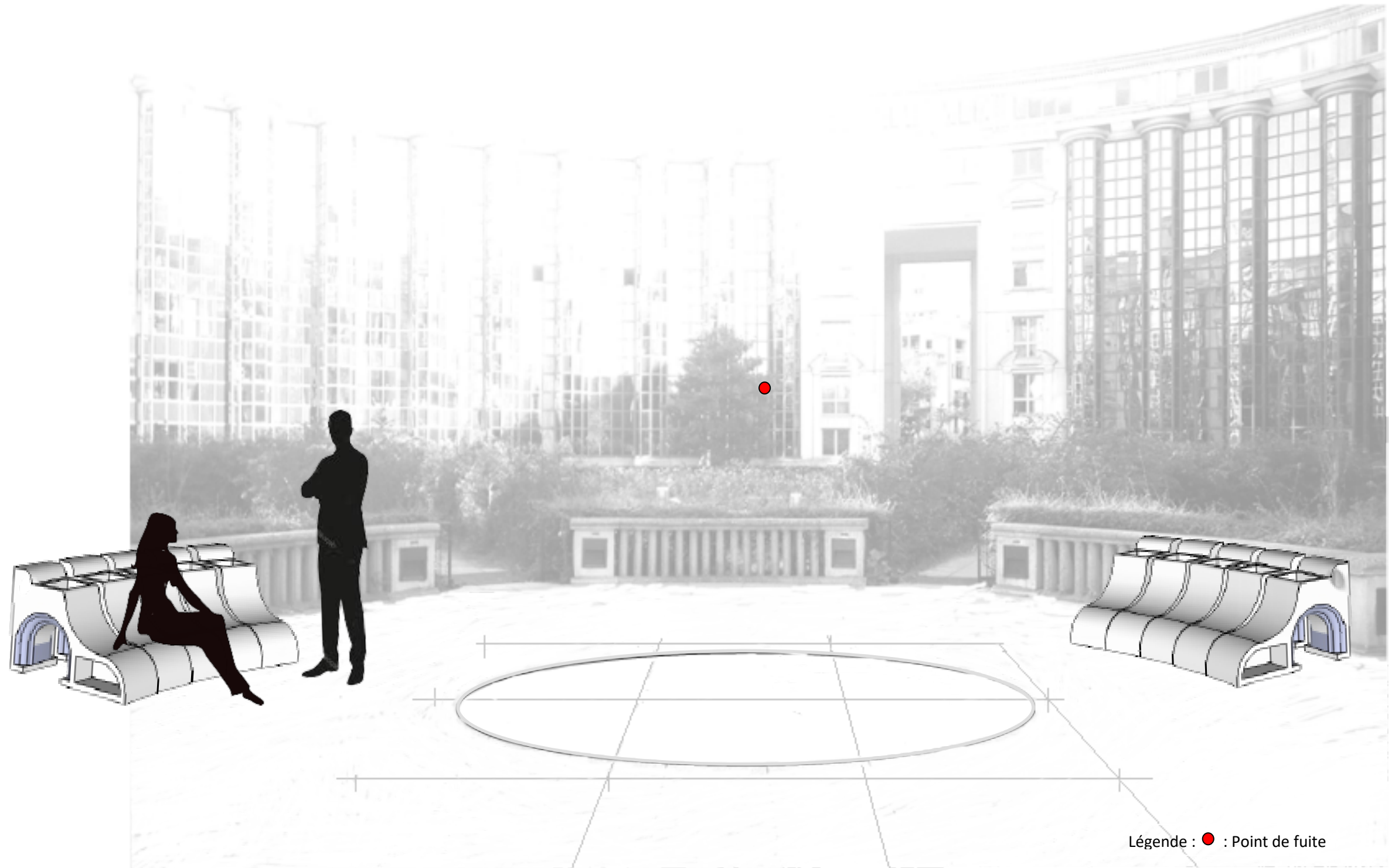

CODE : API

CONCOURS GENERAL DES METIERS - OPTION : METIERS ET ARTS DE LA PIERRE

Session 2021

Epreuve écrite d'admissibilité

Page 6/9

Durée : 6 H

SUJET

COMMUNICATION GRAPHIQUE

MISE EN SITUATION

La personne en charge de la création de « l'espace fontaine » vous demande de réaliser l'étude d'un élément constitutif d'un banc végétalisé. Ce dernier fera partie d'un lieu de détente et de parole.

Dans ce cadre, on vous demande de produire des documents graphiques dans la perspective de sa réalisation.

- ✓ Vous devrez effectuer les plans d'exécution avec l'outil informatique (recommandé) ou méthode graphique sur table sur un format A3 vertical, échelle 0,2. Vous imprimerez votre travail et l'agraferez au sujet.

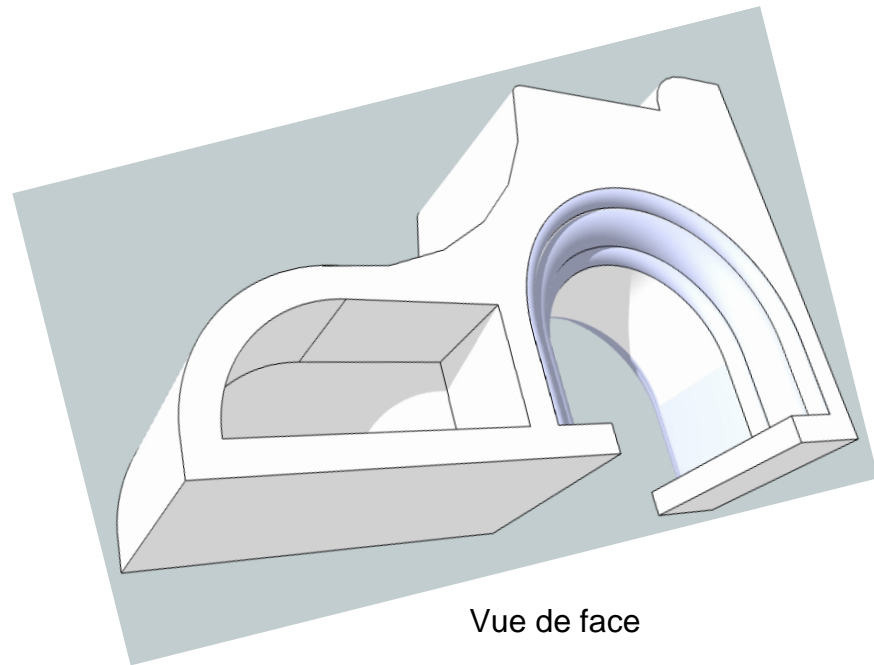

On donne :

- ✓ Une perspective à main levée cotée

On demande :

- ✓ La vue de face
- ✓ La vue de dessus

On exige :

- ✓ La cotation permettra la réalisation
- ✓ La mise en page sera respectée
- ✓ Toutes les indications nécessaires à l'identification de votre projet devront figurer sur votre travail

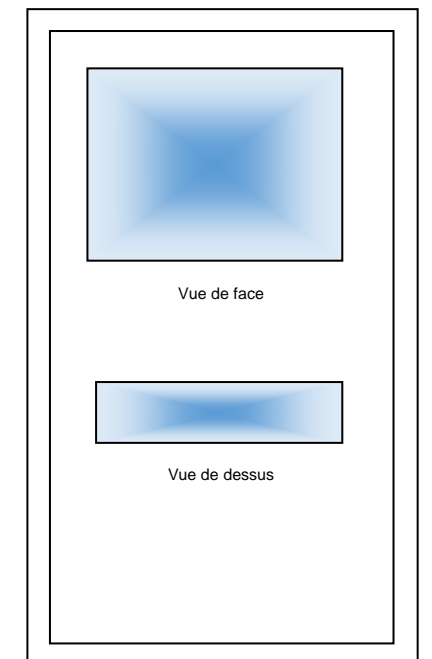
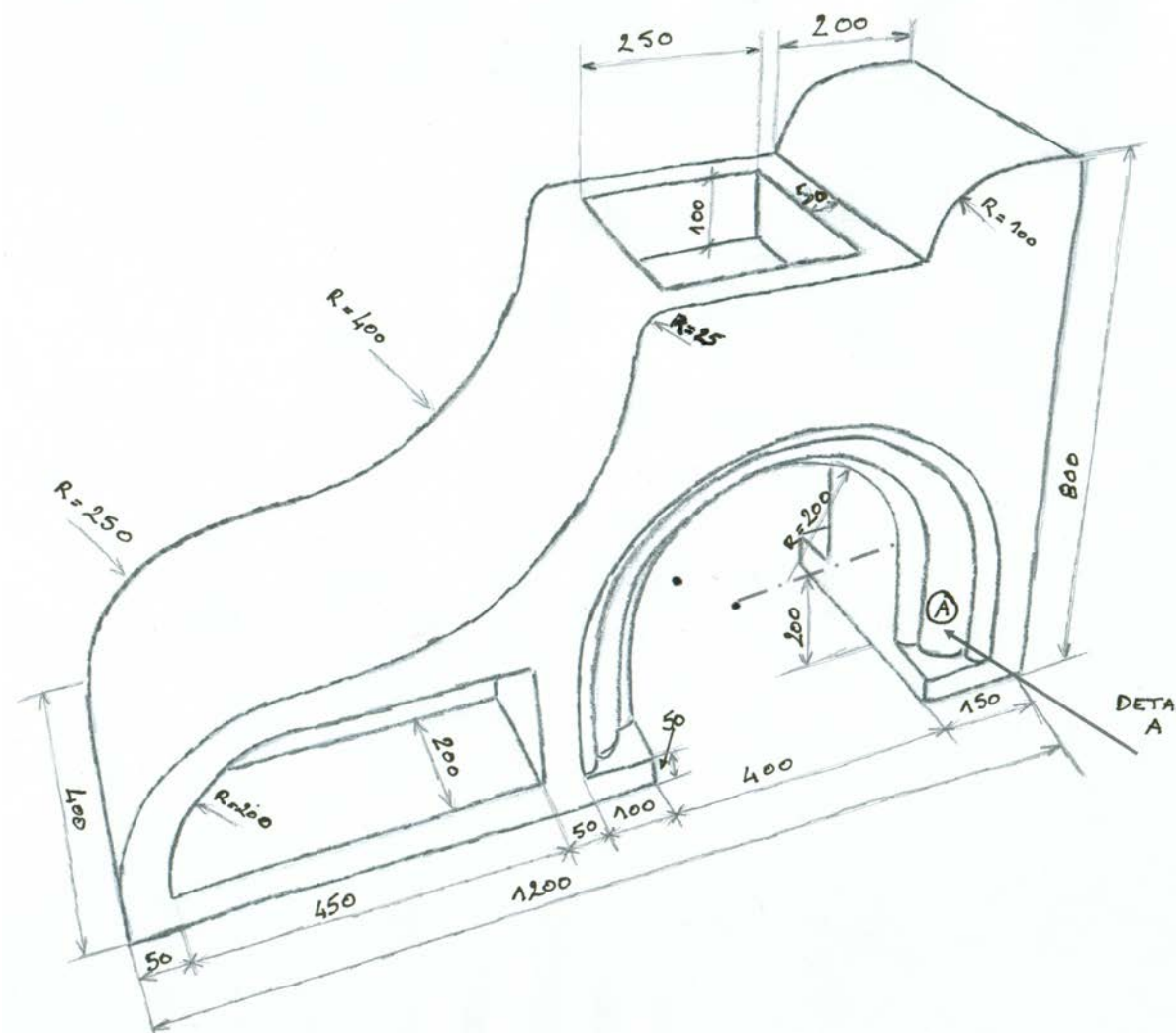
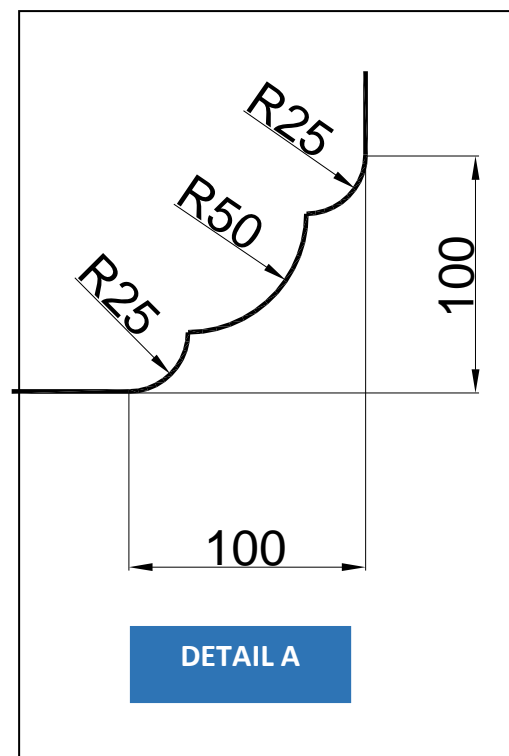

MISE EN PAGE

CODE : API

CONCOURS GENERAL DES METIERS - OPTION : METIERS ET ARTS DE LA PIERRE

Session 2021

Epreuve écrite d'admissibilité

Page 7/9

Durée : 6 H

SUJET

Vues de l'élément constitutif du banc végétalisé

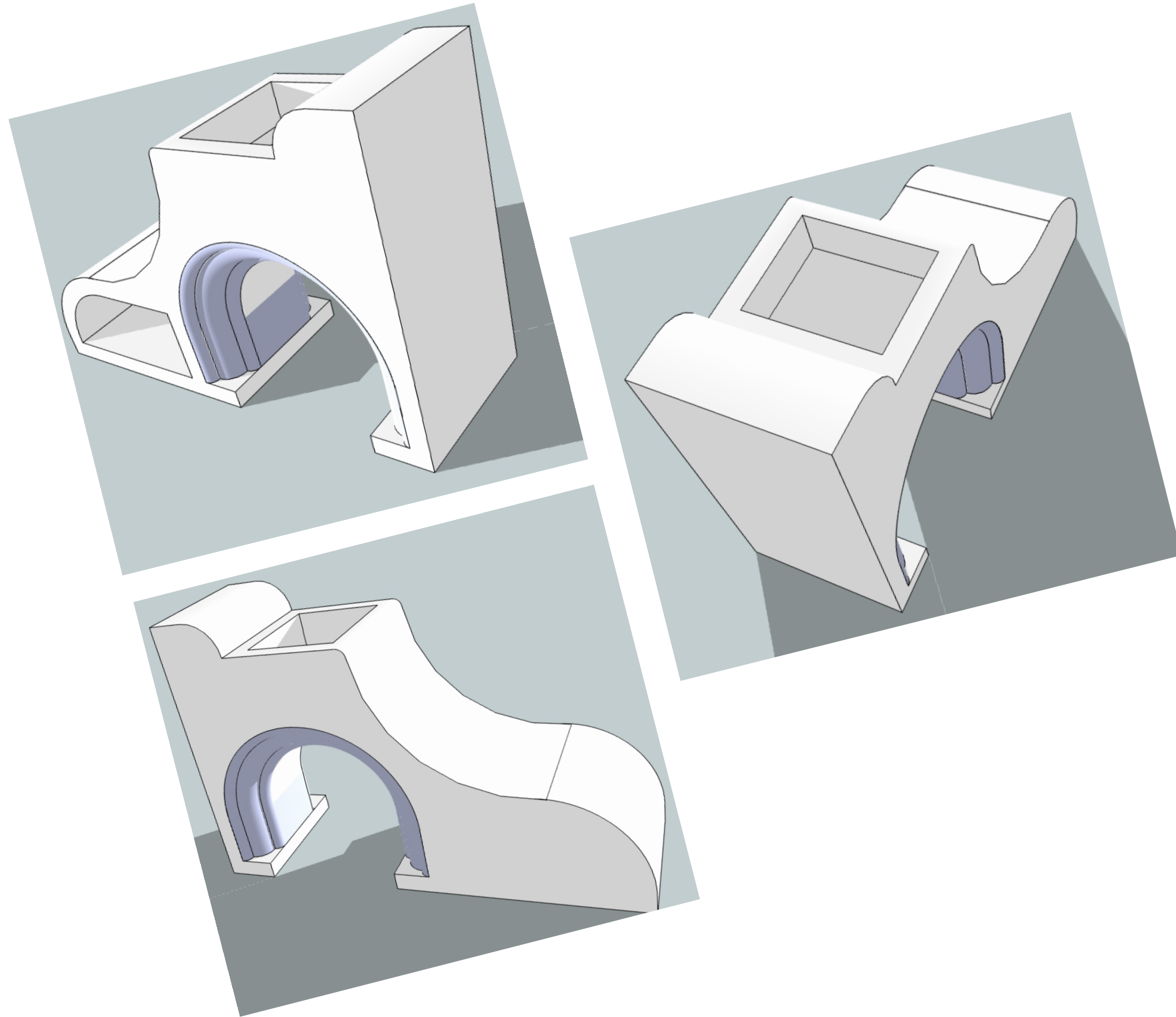

CODE : API

CONCOURS GENERAL DES METIERS - OPTION : METIERS ET ARTS DE LA PIERRE

Session 2021

Epreuve écrite d'admissibilité

Page 8/9

Durée : 6 H

SUJET

PREPARATION DE LA MISE EN OEUVRE

Pour répondre à l'appel d'offre, l'entreprise qui vous emploie doit réaliser un devis estimatif détaillé (TTC).

Ce devis devra prendre en compte les coûts main d'œuvre, matériel, matériau et frais d'entreprise.

Ce travail sera réalisé avec un tableur au format « .xls ». Il est à imprimer sur format A4 et àagrafer au sujet.

ON VOUS DEMANDE :

1. De calculer le volume brut de l'ensemble ainsi que sa masse en tonne (masse volumique de la pierre 2,1 tonnes au m³).
2. De définir le nombre d'éléments qui pourront être livrés à la fois, sachant que l'entreprise dispose d'un véhicule de livraison d'une charge utile de 1500kg.

Nota : pour le calcul simplifié du poids de l'élément, vous déduirez les principaux épannelages, les évidements et vous ne tiendrez pas compte de la moulure A.

Vous pourrez vous aider du dessin ci-dessous fourni en exemple pour rechercher et repérer les épannelages repères 1 à 6).

3. De calculer le coût de l'élément prêt à être posé :

- ✓ Le matériau est tarifé à 2185€ HT* le m³
- ✓ Forfait livraison et pose : 1185€ HT par élément
- ✓ Il faut 3h45mn pour réaliser le débit du bloc à la machine. Le tarif horaire machine est de 170€ HT
- ✓ Pour réaliser la taille de finition complète de l'élément vous disposerez de 8h30mn. Le tarif horaire HT est de 64€

Au coût que vous aurez trouvé il faut rajouter :

- ✓ Les frais généraux* : 5% du montant total HT
- ✓ La TVA* : 20% du total HT

DEFINITIONS :

* Frais généraux : Coûts engagés par l'entreprise dans le cadre de ses activités de production et d'exploitation (eau, énergie, secrétariat...)

* HT : Hors Taxe

* TVA : Taxe sur la Valeur Ajoutée

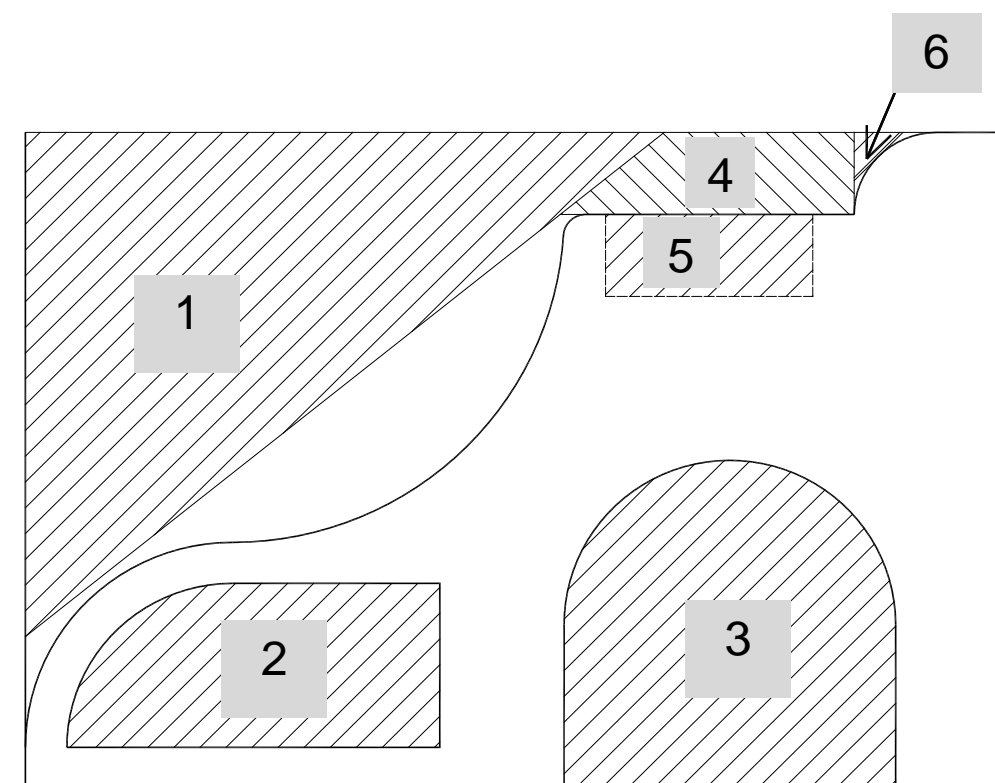
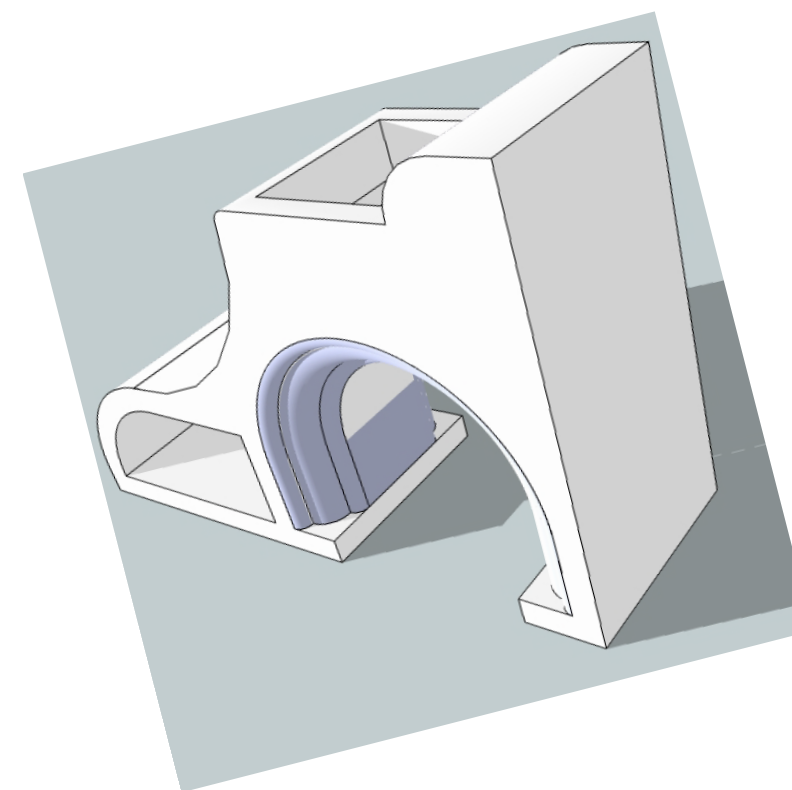

Vue de face

CODE : API	CONCOURS GENERAL DES METIERS - OPTION : METIERS ET ARTS DE LA PIERRE	
Session 2021	Epreuve écrite d'admissibilité	Page 9/9
	Durée : 6 H	SUJET